

DESÉA

NAUDOJIMOSI INSTRUKCIJA
LIETOŠANAS PAMĀCĪBA
KASUTUSJUHEND

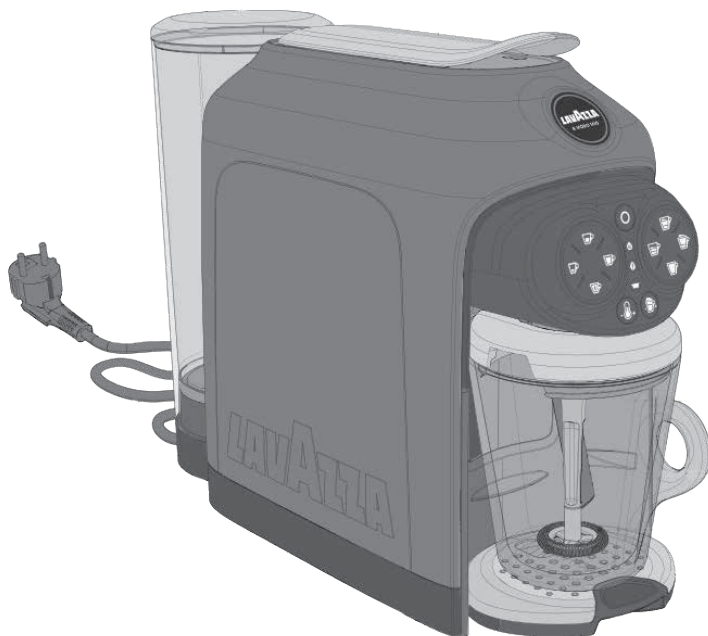

ATIDŽIAI
PERSKAITYKITE
INSTRUKCIJĀ

UZMANĪGI
IZLASIET
LIETOŠANAS
PAMĀCĪBU

LUGEĢE SEE
KASUTUSJUHEND
TĀHELEPANELI-
KULT LĀBI

Sveiki!

Gerbiamas Kliente, dėkojame, kad įsigijote „Lavazza A MODO MIO“ espresso kavos aparatą ir kad renkatės mūsų įmonę.

Prieš naudojantis aparatu rekomenduojame kruopščiai perskaityti naudojimosi instrukcijas, kurios paaiškina, kaip valdyti, valyti ir prižiūrėti jį taip, kad išliktų puikios būklės. Tikimės, kad mėgaujatės autentiškos itališkos kavos ruošimu dėka „Lavazza“!

⚠ Tinkamas naudojimas:

Šis prietaisas skirtas naudoti namų buityje ar panašioje aplinkoje kaip:

- personalo virtuvės zonos parduotuvėse, ofisuose ar kitoje darbinėje aplinkoje;
- ūkiniuose pastatuose;
- viešbučiuose, moteliuose ar kitose apgyvendinimo įstaigose, erdvėse, skirtose klientams;
- nakvynių su pusryčiais įstaigose.

Netinkamas prietaiso naudojimas gali sukelti sužalojimus.

Draudžiama kavos aparatui daryti bet kokius techninius pakeitimus.

Aparatu negalima naudotis vaikams iki 8 metų amžiaus, asmenims su fizine, jutimine ar psichine negalia, taip pat asmenims, neturintiems tinkamos patirties, nebent jie yra prižiūrimi arba buvo išmokyti, kaip saugiai naudotis aparatu, ir supranta potencialias rizikas.

Neleiskite vaikams žaisti su aparatu. Vaikams negalima atlikti reikalingų valymo ir priežiūros procedūrų, jei jie nėra atidžiai prižiūrimi.

⚠ Montavimo vieta:

Kavos aparatą padėkite saugioje vietoje, kur niekas jo negalėtų apversti ar kitaip juo susižeisti. Nelaikykite aparato žemesnėje nei 5° C temperatūroje, nes užšalimas gali jį pažeisti.

Nenaudokite kavos aparato lauke.





Nestatykite kavos aparato ant labai karštų paviršių ar arti ugnies.





Kavos aparato, kai šis naudojamas, negalima laikyti spintelėje.

⚠ Elektros maitinimas:

Kavos aparatą galima prijungti tik prie tinkamų elektros lizdų, turinčių žemimą.

Tinklo įtampa turi atitikti tą, kuri nurodyta prietaiso identifikavimo lentelėje.

-  **Elektros maitinimo laidas:**
Nenaudokite kavos aparato, jei maitinimo laidas yra pažeistas. Jei maitinimo laidas pažeistas, jį privalo pakeisti gamintojas (arba gamintojo techninis servisas) arba atitinkamą kvalifikaciją turintis asmuo, taip išvengiant bet kokios rizikos. Neveskite maitinimo laido kampais ar per aštrius kampus, per karštus daiktus ir saugokite nuo aliejaus. Neneškite ir netempkite kavos aparato, laikydami jį už maitinimo laido. Neatjunkite jungties traukdami maitinimo laidą, nelieskite jo šlapiomis rankomis. Maitinimo laidas neturi laisvai kaboti nuo stalų ar lentynų.
-  **Elektros smūgio pavojus:**
Veikiančios dalys turi niekada neturėti sąlyčio su vandeniu. Napanardinkite aparato.
-  **Saugokite vaikus, jaunesnius nei 8 metai:**
Neleiskite vaikams žaisti su aparatu. Vaikai nesuvokia rizikų, susijusių su namų apyvokos elektronikos prietaisais. Aparato pakuotę palikite vaikams nepasiekiamoje vietoje.
-  **Pavojus nusiplikyti:**
Nelieskite karštų aparato dalių (kasečių laikymo grupės) iškart po naudojimo. Besipilant gėrimui stebėkite galimus besitaškančio karšto skysčio lašus.
-  **Valymas:**
Prieš valymą atjunkite aparatą ir leiskite jam atvėsti. Nenardinkite aparato po vandeniu! Griežtai draudžiama liestis prie vidinių aparato dalių. Talpoje pakeiskite vandenį, jei šis buvo nenaudotas 3 dienas. Siekiant išvengti žalos prietaisui, nenaudokite šarminių valymo priemonių. Valydami naudokite minkštą šluostę ir švelnų valiklį.

-  **Aparato laikymas:**
Jeigu aparatas ilgą laiką nenaudojamas, jį atjunkite ir laikykite sausoje, vaikams nepasiekiamoje vietoje. Saugokite nuo dulkių ir purvo.
-  **Aptarnavimas / Priežiūra:**
Gedimo atveju ar įtariant gedimą dėl aparato kritimo, iškart atjunkite aparatą nuo tinklo. Nesinaudokite pažeistu aparatu. Techninį aptarnavimą ir taisymą gali atlikti tik autorizuoti aptarnavimo centrai. Už neprofesionalių meistrų padarytą žalą neatsakoma.
-  **Vandens talpa:**
Talpą pildykite tik šviežiu, negazuotu, geriamu vandeniu. Nenaudokite aparato, jei vanduo nesiekia bent minimalaus ant talpos nurodyto vandens lygio.
-  **Kapsulių skyrius:**
Tik „Lavazza **A MODO MIO**“ kapsulės gali būti dedamos į kapsulių laikiklį. Nekiškite pirštų ar kitų daiktų. Kapsules galima naudoti tik vieną kartą.
-  **Aparato utilizavimas pasibaigus jo eksploatavimo laikui:**
INFORMACIJA VARTOTOJUI: simbolis ant prietaiso su pavaizduotu nubrauktu šiukšlių konteineriu sako, kad pasibaigus eksploatavimo laikui, produktą būtina išmesti atskirai nuo kitų buitinių atliekų. Vartotojas privalo priduoti prietaisą į atitinkamą elektronikos įrangos surinkimo punktą. Tinkamas atskiras atliekų surinkimas, atsižvelgiant į nebeveiklaus prietaiso perdirbamumą ir tvarų išmetimą, padeda išvengti galimo neigiamo poveikio aplinkai ir visuomenės sveikatai, taip pat skatina aparato sudėtinių medžiagų pernaudojimą ir/arba perdirbimą. Netinkamai utilizavus produktą, pagal dabartinius reglamentus vartotojui bus taikomos konkrečios administracinės nuobaudos.

PAKUOTĖS TURINYS*

- **DESEÁ** aparatas
- Pasveikinimo rinkinys, kurį sudaro
 - 9 „Lavazza **A MODO MIO**“ kapsulių asortimentas
 - ir „Lavazza **A MODO MIO**“ lankstinukas

- Instrukcijų knygelė
- Trumpas gidas
- Garantinis lapas

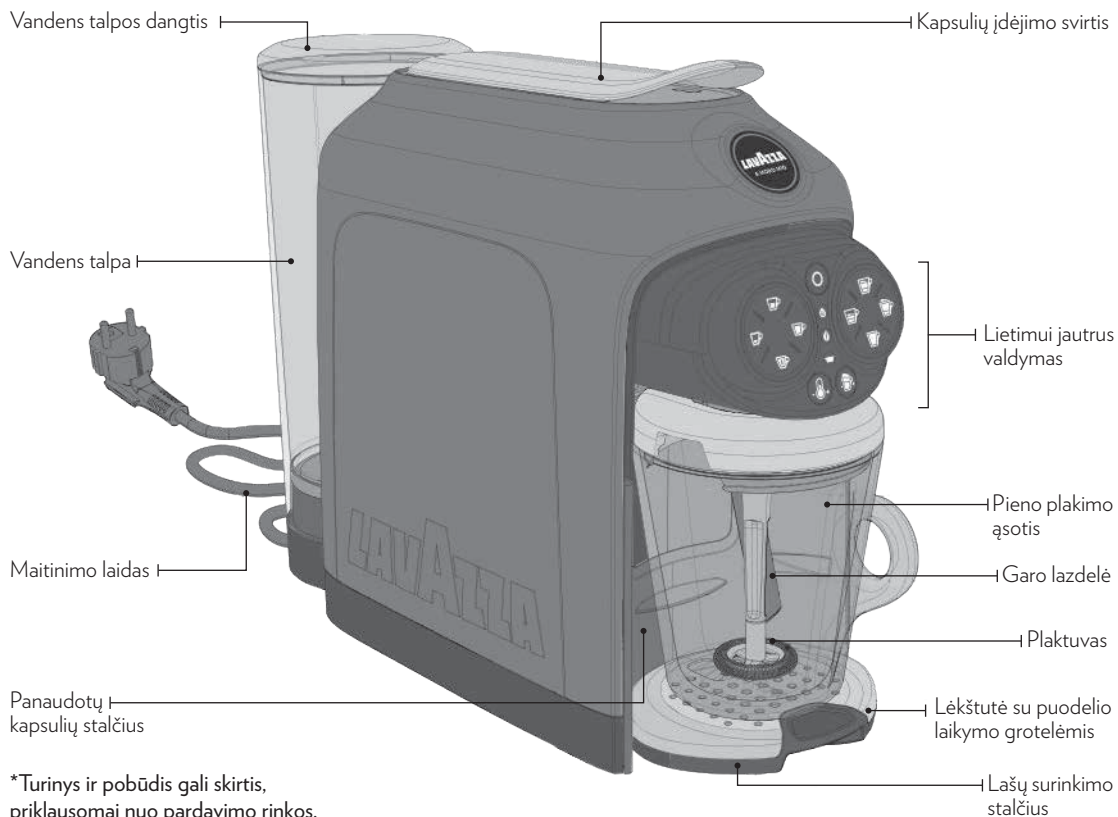

*Turinys ir pobūdis gali skirtis, priklausomai nuo pardavimo rinkos.

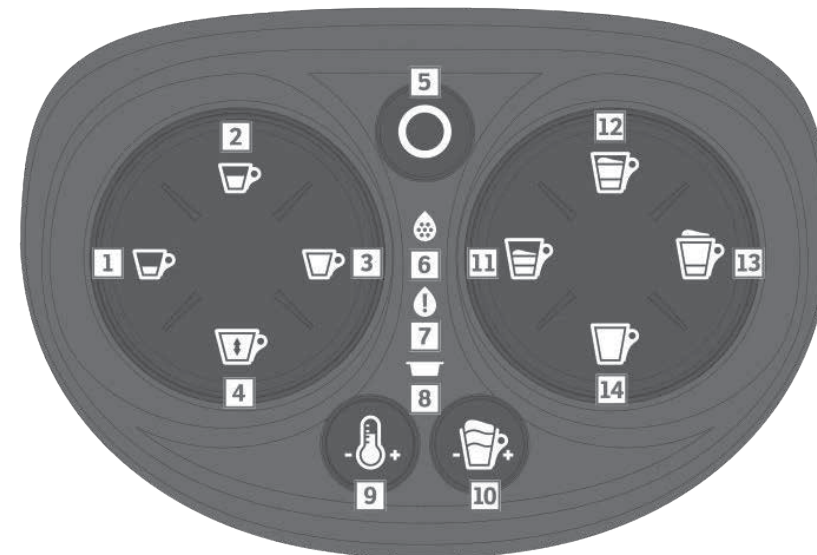

LIETIMUI JAUTRUS VALDYMAS

- | | |
|--|--|
| 1 ESPRESSO ruošimo mygtukas | 8 Įspėjimo lemputė panaudotų kapsulių stalčius yra pilnas |
| 2 ESPRESSO LUNGO ruošimo mygtukas | 9 TEMPERATŪROS padidinimo mygtukas |
| 3 JUODOS KAVOS ruošimo mygtukas | 10 PUTOS valdymo mygtukas |
| 4 LAISVO SRAUTO GĖRIMO ruošimo mygtukas | 11 KAPUČINO ruošimo mygtukas |
| 5 Įjungimo / Budėjimo režimo mygtukas | 12 DIDELIO KAPUČINO ruošimo mygtukas |
| 6 Įspėjimo lemputė nukalkinimas | 13 LATĖ MAKIJATO ruošimo mygtukas |
| 7 Įspėjimo lemputė nėra vandens | 14 KARŠTO / ŠALTO PLAKTO PIENO ruošimo mygtukas |

EKRANO BŪSENA

Budėjimo režimas



Įjungimas



Šildymas be pieno ąsočio



Aparatas pasiruošęs be pieno ąsočio (pasiekta reikiama temperatūra)



Šildymas su pieno ąsočiu



Aparatas pasiruošęs su pieno ąsočiu (pasiekta reikiama temperatūra)



Ruošiamas Espresso (1 mygtukas)



Ruošiamas Espresso Lungo (2 mygtukas)



Ruošiama juoda kava (3 mygtukas)



Ruošiamas laisvo srauto gėrimas (4 mygtukas)



Ruošiamas kapučinas (11 mygtukas)



Ruošiamas didelis kapučinas (12 mygtukas)



Ruošiamas latė makijatas (13 mygtukas)



EKRANO BŪSENA

Ruošiamas karštas plaktas pienas (14 mygtukas)



Ruošiamas šaltas plaktas pienas (14 mygtukas)



Programuojamas Espresso kiekis (1 mygtukas)



Programuojamas Espresso Lungo kiekis (2 mygtukas)



Programuojamas juodos kavos kiekis (3 mygtukas)



Programuojamas laisvo srauto gėrimo kiekis (4 mygtukas)



Nėra vandens talpoje



Panaudotų kapsulių stalčius yra pilnas



Panaudotų kapsulių stalčius yra blogai įdėtas arba jo nėra



Reikalingas nukalkinimas

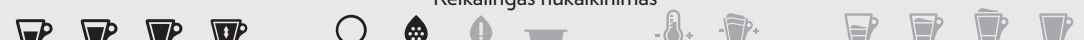

Raudona

Aparatas užblokuotas

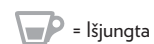

- !** Mes neatsakome už jokią žalą, jei:
- aparatas naudojamas netinkamai arba ne pagal paskirtį;
 - aparatas taisomas ne tam skirtuose autorizuotuose servisuose;
 - aparatas gadinamas;
 - naudojamos neoriginalios aparato dalys ar priedai;
 - į aparatas nėra nukalkinamas;
 - laikoma patalpose, kurių temperatūra nesiekia 4° C;
 - aparatas naudojamas žemesnėje nei 5° C temperatūroje;
 - aparatas naudojamas virš 40° C temperatūroje;
 - aparatas naudojamas ten, kur santykinė drėgmė viršija 95 %;
 - naudojamos nesuderinamos kapsulės.
- Bet kuriuo iš šių atvejų garantija nutraukiama.

APARATO ĮJUNGIMAS

- !** Kavos aparatą padėkite ant lygaus ir tvirtu paviršiaus, atokiau nuo vandens ir karščio šaltinių. Aparato pažeidimams, atsiradusiems dėl šių reikšminių nepaisymo, garantija nėra taikoma.

- 1** Pakelkite ir nuimkite dangtelį, o tuomet ir vandens talpą.
- 2** Prieš naudodami, praskalaukite vandens talpą.
- 3** Vandens talpą užpildykite iki MAX nurodyto lygio, naudodami tik šviežią geriamą vandenį. Talpą įstatykite atgal į vietą ir uždarykite dangtelį.

i Talpą galima pripildyti ir tiesiai, nuėmus dangtelį.

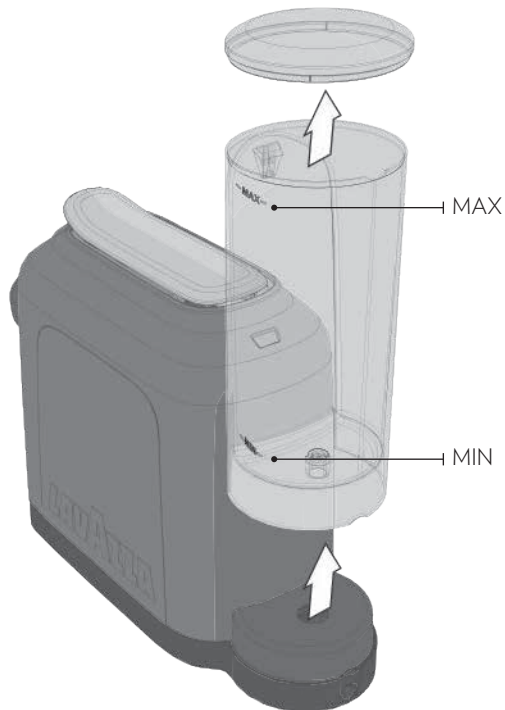

- !** Vandens lygis turėtų niekada neviršyti MAX nurodyto lygio. Naudokite tik negazuotą šviežią vandenį. Karštas vanduo ir kiti skysčiai gali pažeisti talpą ir aparatą. Nenaudokite aparato be vandens: įsitinkite, kad vandens lygis yra pakankamas.

- !** Įsitinkinkite, kad rankos, aparatas, laidas ir atraminis aparato paviršius nėra šlapi.

- 4** Maitinimo laidą įkiškite į tinklo rozetę.

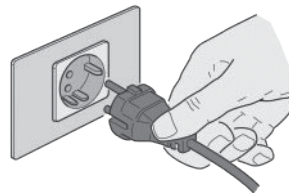

- 5** Norėdami įjungti aparatą, paspauskite Įjungimo/Budėjimo režimo mygtuką . Išgirsite garso signalą. Visi mygtukai nušvis tolygia balta šviesa, o įspėjamosios lemputės trumpam tolygiai nušvis oranžine šviesa.



- 6** Kavos aparatas pradės kaitinimo ciklą. Įjungimo/Budėjimo režimo mygtukas pradės mirksėti baltai.

- 7** Aparatas bus pasiruošęs, kai Įjungimo/Budėjimo režimo mygtukas nustos mirksėti ir ruošimo švieselės tolygiai užsidegs.

- !** Kai pieno plakimo ašotis nėra įstatytas, aparatas įjungs tik kavos ruošimo ir „TEMPERATŪROS pasirinkimo“ mygtukus. Pieno gėrimų įspėjamosios lemputės bus IŠJUNGOTOS ir mygtukai neveiks.



- i** Kaitinimo ciklo metu paspaudę vieną iš ruošimo mygtukų galite nustatyti norimo gėrimo ruošimą, kuris bus pradėtas pasibaigus kaitinimo ciklui.

- 8** Pirmą kartą naudojantis aparatu, jums reikės paruošti 0,5 litro vandens, nenaudojant jokios kapsulės ir paliekant svertą nuleistą.

9 Po ruošimo snapeliu padėkite puodelį.

10 Paspauskite LAISVO SRAUTO GĖRIMO  mygtuką ir palaukite, kol baigsis ruošimas.





i Atidarykite ir uždarykite svirtį prieš išimant ir išpilant puodelį.



11 Išpilkite puodelį ir dar kartą paruoškite spausdami LAISVO SRAUTO GĖRIMO  mygtuką.

! Kai pasirinktas norimas ruošimas, aparatas per 7 sekundes įjungs elektrinę vandens pompą. Jei hidraulinėje grandinėje aptinkamas vanduo, aparatas atliks ruošimą. Jei hidraulinėje grandinėje neaptinkamas vanduo, aparatas per 5 sekundes sustabdys ruošimą ir bandys ruošti iš naujo ne daugiau kaip 5 kartus. Po 5 bandymų aparatas įjungs „Nėra vandens“ įspėjančiąją lemputę , kuri tolygiai švies oranžine šviesa ir informuos, kad trūksta vandens, bei skleis garsinį signalą.

GARSINIO SIGNALO ĮJUNGIMAS/IŠJUNGIMAS

- 1** Nustatykite budėjimo režimą.
 - 2** Vienu metu nuspauskite ESPRESSO  ir JUODOS KAVOS  mygtukus ir laikykite bent 5 sekundes.
- i** Aparatas paskleis tęstinį garsinį signalą, perspėdamas apie garsinio signalo išjungimą, ir du trumpus garsinius signalus, perspėdamas apie įjungimą.
- 3** Procedūrai pasibaigus, aparatas grįš į budėjimo režimą.

BUDĖJIMO REŽIMAS

- i** Siekiant užtikrinti energijos taupymą, aparatas automatiškai persijungia į **Budėjimo režimą** po to, kai yra nenaudojamas 9 minutes. Aparatą galima perjungti į budėjimo režimą ir rankiniu būdu, nesulaukus 9 minučių, paspaudžiant Įjungimo/Budėjimo režimo mygtuką : aparatas paskleis garsinį signalą. „Budėjimo“ režime mygtukai bus IŠJUNGTI ir Įjungimo/Budėjimo režimo mygtukas  švies ne taip ryškiai. Aparatą vėl galima aktyvuoti paspaudus Įjungimo/Budėjimo režimo mygtuką .

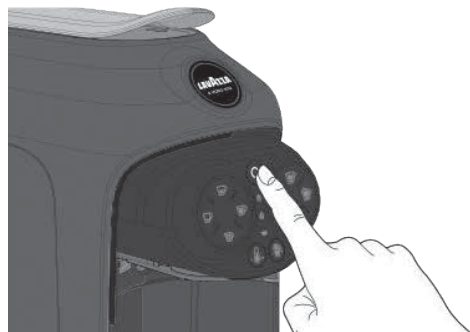

PASIRUOŠIMAS KAVOS RUOŠIMUI

Kavos aparatas turi dvi padėtis kavos ruošimui: espresso puodelis/didelis puodelis.

- 1** Norėdami naudoti espresso kavos puodelį, išimkite puodelio laikymo lėkštutę.

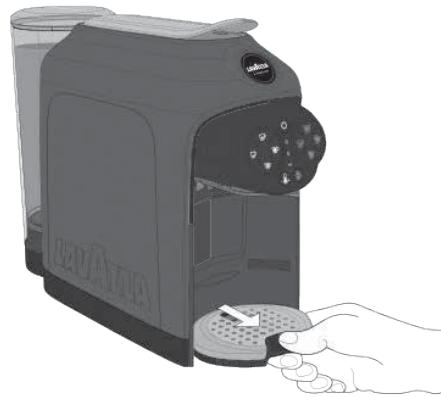

- 2** Puodelio laikymo lėkštutę įtvirtinkite į jai skirtą angą viršuje.



- 3** Padėkite puodelį ant lėkštutės.



- 4** Norėdami naudoti didelį puodelį, pastatykite puodelį (ar stiklinę) tiesiai ant lėkštutės apačioje.



GĖRIMŲ SU PIENU RUOŠIMO SĄLYGOS

! Kai pieno plakimo ąsotis yra įstatytas, aparatas įjungs tik mygtukus, skirtus gėrimams su pienu ruošti, „TEMPERATŪROS pasirinkimo“ mygtuką ir PUTOS valdymo mygtuką. Kavos gėrimų įspėjamosios lemputės bus IŠJUNGOTOS ir mygtukai neveiks.



Pieno plakimo ąsotis turi tris ruošimo žymas:

KAPUČINO

DIDELIO KAPUČINO

LATĖS MAKIJATO /
PLAKTO PIENO

! Visada laikykitės pieno plakimo ąsotyje nurodytų žymų.

1 Naudodamiesi pirmą kartą, atlikite pieno plakimo ąsočio valymo ciklą.

2 Atidarykite pieno plakimo ąsotį ir užpildykite šviežiu, negazuotu geriamu vandeniu iki LATĖS MAKIJATO/ PLAKTO PIENO - žymos.



3 Dangteliu uždenkite pieno plaktuvo ąsotį ir įsitinkite, kad dangtelis uždėtas tinkama kryptimi.

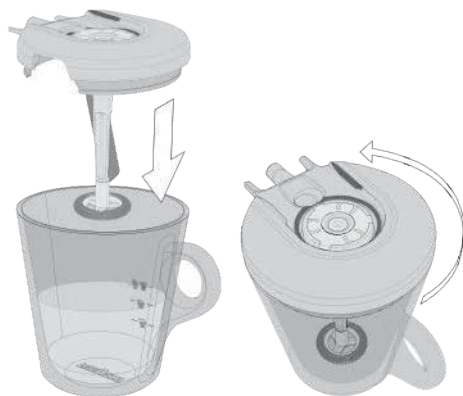

4 Pieno plakimo ąsotį įstatykite į aparatą.

i Aparatas paskleis garsinį signalą, nurodantis, kad pieno plakimo ąsotis įstatytas teisingai.



5 Paspauskite LATĖS MAKIJATO mygtuką valymo ciklui pradėti.

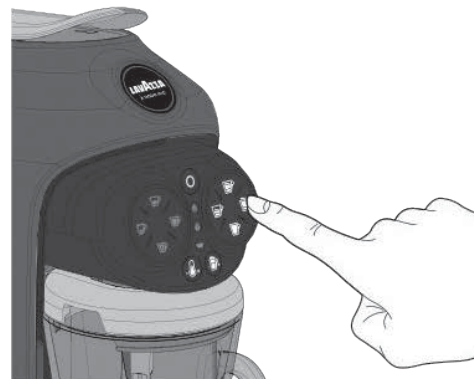

6 Po valymo išimkite ąsotį iš aparato.



7 Visas dalis nuplaukite šaltu arba šiltu vandeniu, išdžiovinkite ir tinkamai įstatykite į savas vietas.

ESPRESSO / ESPRESSO LUNGO
RUOŠIMAS

i Įsitinkite, kad kavos ruošimo mygtukai šviečia tolygia baltu šviesa.

1 Pastatykite puodelį/stiklinę, kaip nurodyta (žiūrėti skiltį PASIRUOŠIMAS KAVOS RUOŠIMUI).

2 Kelkite kapsulių svirtį, kol ji atsistos į savo padėtį, leidžiančią atidaryti kapsulių skyrių.

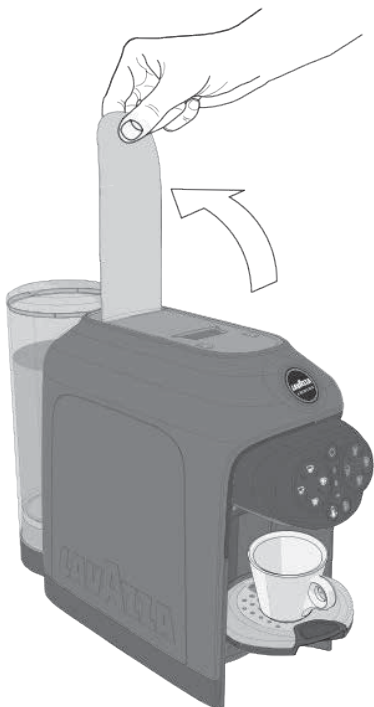

! Niekada nekiškite pirštų ar daiktų į kapsulių laikiklį. Tik „Lavazza **A MODO MIO**“ kapsulės gali būti dedamos į kapsulių laikiklį.

Vienos dozės kapsulės yra skirtos ruošti vienai kavai/produktui. **NENAUDOKITE** kapsulių daugiau nei vieną kartą. Įdėdami dvi ar daugiau kapsulių galite sugadinti kavos aparatą.

3 Įdėkite „Lavazza **A MODO MIO**“ kapsulę į kapsulių laikymo skyrių.



4 Nuleiskite kapsulių įdėjimo svirtį ir uždarykite kapsulių laikymo skyrių.



i Jei norite karštesnės kavos, galite padidinti temperatūrą spausdami „TEMPERATŪROS padidinimo“ mygtuką.

Aparatas, paspaudus mygtuką, duos garso signalą ir mygtuko švieselė pradės ryškiau šviesti.

i Jei norite temperatūrą sumažinti iki standartinės, spauskite „TEMPERATŪROS padidinimo“ mygtuką dar kartą.

Aparatas, paspaudus mygtuką, duos garso signalą ir mygtuko švieselės švies nebe taip ryškiai.



! Temperatūros negalima pakeisti ruošimo metu.

- 5** Norėdami pradėti ruošti: spauskite ESPRESSO ☞ (30 ml) arba spauskite ESPRESSO LUNGO ☞ (45 ml)

Aparatas savaime nustos ruošti kavą, kai bus pasiektas nustatytas kiekis.



- i** Ruošimo mygtukas pradės baltai mirksėti, tol kol norimas produktas yra ruošiamas. Galite ruošimą sustabdyti dar kartą paspausdami ruošimo mygtuką.

- !** Jei ruošimo ciklo metu nutraukiamas elektros tiekimas, elkitės taip, kaip parašyta toliau:
- Atnaujinkite elektros tiekimą.
 - Paspauskite Įjungimo/Budėjimo režimo mygtuką ○ ir palaukite, kol mygtukas nušvis tolygia baltu šviesa.
 - Pakeiskite kapsulių skyrelyje esančią kapsulę į naują.
 - Ruošimą pradėkite iš naujo.

- !** Jei ruošimo metu baigiasi vanduo, elkitės taip, kaip parašyta toliau:
- Pripildykite vandens talpą iki MAX nurodyto lygio.
 - Pakeiskite kapsulių skyrelyje esančią kapsulę į naują.
 - Ruošimą pradėkite iš naujo.

- !** Ruošiant gėrimą be kapsulės, gėrimo kiekis gali neatitikti to, kuris buvo užprogramuotas.

- 6** Ruošimo procesui pasibaigus, pakelkite ir tuomet nuleiskite kapsulių įdėjimo svirtį, taip išmesdami panaudotą kapsulę.

- 7** Norėdami ruošti iš naujo, palaukite, kol ruošimo mygtukas ir Įjungimo/Budėjimo režimo mygtukai ○ užsidegs tolygia baltu šviesa.

JUODOS KAVOS RUOŠIMAS

- !** Atlikite 1, 2, 3 ir 4 žingsnius iš ESPRESSO RUOŠIMO skyriaus.

- 5** Paspauskite JUODOS KAVOS ☞ (90 ml) mygtuką norėdami pradėti ruošimą. Aparatas sustos savaime, kai nustatytas kiekis bus pasiektas.



- i** Ruošimo mygtukas pradės baltai mirksėti, tol kol norimas produktas yra ruošiamas. Galite ruošimą sustabdyti dar kartą paspausdami ruošimo mygtuką.

- 6** Ruošimo procesui pasibaigus, pakelkite ir tuomet nuleiskite kapsulių įdėjimo svirtį, taip išmesdami panaudotą kapsulę.

- 7** Norėdami ruošti iš naujo, palaukite, kol ruošimo mygtukas ir Įjungimo/Budėjimo režimo mygtukai užsidegs tolygia baltu šviesa.

LAISVO SRAUTO GĖRIMO RUOŠIMAS

- !** Atlikite 1, 2, 3 ir 4 žingsnius iš ESPRESSO RUOŠIMO skyriaus.

- 5** Paspauskite LAISVO SRAUTO GĖRIMO ☞ mygtuką norėdami pradėti ruošimą. Aparatas sustos savaime, kai nustatytas kiekis bus pasiektas.

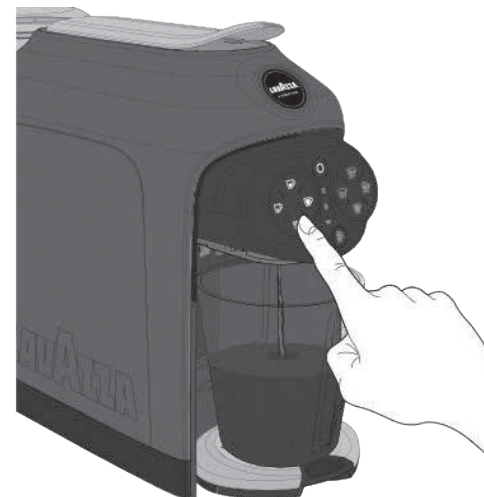

- i** Ruošimo mygtukas pradės baltai mirksėti, tol kol norimas produktas yra ruošiamas. Galite ruošimą sustabdyti dar kartą paspausdami ruošimo mygtuką.



- 6** Ruošimo procesui pasibaigus, pakelkite ir tuomet nuleiskite kapsulių įdėjimo svirtį, taip išmesdami panaudotą kapsulę.

- 7** Norėdami ruošti iš naujo, palaukite, kol ruošimo mygtukas ir Įjungimo/Budėjimo režimo mygtukai užsidegs tolygia baltu šviesa.

KAVOS KIEKIO PROGRAMAVIMAS

i Kiekiai visada yra programuojami su tuo pačiu mygtuku, o bet koks veiksmas, atliekamas kitais mygtukais, bus ignoruojamas. Užprogramuotas verdamos kavos kiekis gali būti pakeistas pakartojant programavimo procesą.

! Nėra galimybės užprogramuoti kiekio gėrimams su pienu.

1 Paspauskite Įjungimo/Budėjimo režimo mygtuką , kad įjungtumėte aparatą. Aparatas bus pasiruošęs, kai Įjungimo/Budėjimo režimo mygtukas  nustos mirksėti ir ruošimo švieselės tolygiai užsidegs.

2 Kelkite kapsulių įdėjimo svirtį, kol ji atsistos į savo padėtį, leidžiančią atidaryti kapsulių skyrių.

3 Įdėkite „Lavazza **A MODO MIO**“ kapsulę į kapsulių skyrių.

4 Nuleiskite kapsulių įdėjimo svirtį ir uždarykite kapsulių laikymo skyrių.

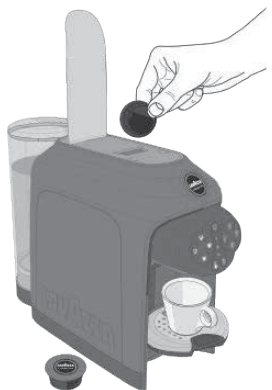

5 Nuspauskite mygtuką ikonon, kurią norite užprogramuoti. Aparatas pradės ruošimo procesą ir, po apytiksliai 3 sekundžių, likę kavos mygtukai pradės mirksėti ir aparatas supypsės, nurodydamas, kad programavimo režimas yra įjungtas.

6 Laikykite ruošimo mygtuką nuspaustą.

7 Kai bus pasiektas norimas ruošiamos kavos kiekis, sustabdykite ruošimo procesą atitraukdami pirštą. Aparatas sustos ir pasirinktas kiekis bus užprogramuotas.



i Jei programuojamas kiekis viršys maksimalią leistiną normą, aparatas automatiškai sustabdys procesą, ruošimo mygtukas sumirksės ir paskutinis programuojamas kiekis bus įrašytas į atmintį. Jei ruošimo metu dingsta elektros tiekimas, paskutinė įrašyta užprogramuota kiekio vertė išlieka atmintyje. Jei programavimo metu bus aptiktas vandens trūkumas, aparatas sustabdys ruošimo procesą ir programuojamas kiekis nebus išsaugotas. Pripildę vandens talpą pakartokite programavimo procedūrą.

KAPUČINO RUOŠIMAS

! Kai pieno plakimo ąsotis yra įstatytas, aparatas įjungs tik mygtukus, skirtus gėrimams su pienu ruošti, „TEMPERATŪROS pasirinkimo“ mygtuką ir PUTOS valdymo mygtuką. Kavos gėrimų spėjamosios lemputės bus IŠJUNGOTOS ir mygtukai neveiks.

1 Atidarykite pieno plakimo ąsotį ir užpildykite pienu iki KAPUČINO  žymos.

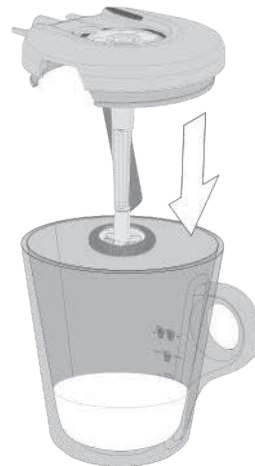

! Įpilkite tiksliai tiek pieno, kiek nurodyta ant ąsočio. Neįpilkite per daug arba per mažai pieno. Nesilaikant žymos, abiem atvejais karštas pienas gali išsipilti iš talpos.

i Naudokite tik šaltą, šaldytuvo temperatūros pieną (4–8° C). Nenaudokite kambario temperatūros pieno. Naudodami sojų pieną nebūtinai gausite geriausią rezultatą.

2 Uždarykite pieno plakimo ąsotį ir įstatykite j aparatą.

i Tinkamai įstačius pieno plakimo ąsotį, aparatas supypsės.



! Įsitinkinkite, kad pieno plakimo ąsotis yra tinkamai įdėtas į vietą ir kad gėrimo ruošimo mygtukai yra ĮJUNGTI ir šviečia tolygia baltą šviesa.

- 3** Įdėkite „Lavazza **A MODO MIO**“ kapsulę į kapsulių laikymo skyrių.

! Patikrinkite, ar yra įdėta kapsulė. Jei nėra kapsulės, aparatas ruoš vandenį, ne kavą.

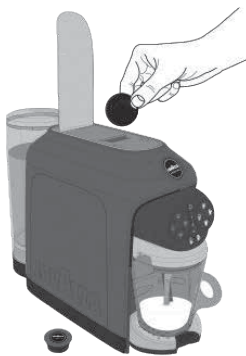

- 4** Nuleiskite kapsulių įdėjimo svirtį ir uždarykite kapsulių laikymo skyrių.



- i** Jei norite karštesnės kavos, galite padidinti temperatūrą spausdami „TEMPERATŪROS padidinimo“ mygtuką . Aparatas, paspaudus mygtuką, duos garso signalą ir mygtuko švieselė pradės ryškiau šviesti.



- i** Jei norite temperatūrą sumažinti iki standartinės, spauskite „TEMPERATŪROS padidinimo“ mygtuką  dar kartą. Aparatas, paspaudus mygtuką, duos garso signalą ir mygtuko švieselės švies nebe taip ryškiai.

! Temperatūros negalima pakeisti ruošimo metu.

- i** Jei norite, kad jūsų gėrimas turėtų daugiau putos, galite jos kiekį padidinti spausdami PUTOS valdymo mygtuką . Nuspaudus mygtuką, aparatas paskleis garsinį signalą.



- i** Jei norite grįžti prie įprasto putos kiekio, dar kartą paspauskite PUTOS mygtuką . Nuspaudus mygtuką, aparatas paskleis garsinį signalą.

! Putos kiekio negalima pakeisti ruošimo proceso metu.

- 3** Norėdami įjungti aparatą, paspauskite KAPUČINO  (80 ml) mygtuką. Po kelių sekundžių aparatas pradės šildyti ir plakti pieną. Kai jau yra pasiruošęs, aparatas į šotį supilą nustatytą kavos kiekį ir savaime sustoja.

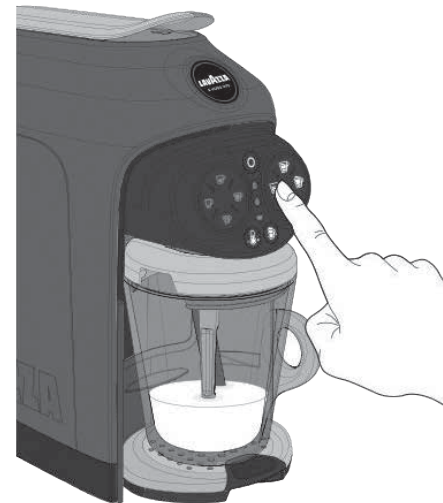

! Nenaudokite pieno plakimo ašocio gėrimų saugojimui. Po kiekvieno naudojimo kruopščiai išplaukite ašotį.

i Ruošimo mygtukas pradės baltai mirksėti, tol kol norimas produktas yra ruošiamas. Galite ruošimą sustabdyti dar kartą paspausdami ruošimo mygtuką.

! Neruoškite daugiau nei 5 gėrimų iš eilės. Aparatas bus pasiruošęs naudojimui po apytiksliai 10 minučių.

DIDELIO KAPUČINO RUOŠIMAS

- 1** Atidarykite pieno plakimo ąsotį ir pripilkite pieno iki DIDELIO KAPUČINO  žymos.

! Atlikite žingsnius: **2**, **3** ir **4** iš KAPUČINO RUOŠIMAS skilties.

- 2** Paspauskite DIDELIO KAPUČINO  (130 ml) mygtuką aparatui įjungti. Po kelių sekundžių aparatas pradės šildyti ir plakti pieną.

Kai jau yra pasiruošęs, aparatas į ąsotį supila nustatytą kavos kiekį ir savaime sustoja.



LATĖS MAKIJATO RUOŠIMAS

- 1** Atidarykite pieno plakimo ąsotį ir pripilkite pieno iki LATĖS MAKIJATO  žymos.



! Atlikite žingsnius: **2**, **3** ir **4** iš KAPUČINO RUOŠIMAS skilties.

- 2** Paspauskite LATĖS MAKIJATO  (175 ml) mygtuką aparatui įjungti. Po kelių sekundžių aparatas pradės šildyti ir plakti pieną.

Kai jau yra pasiruošęs, aparatas į ąsotį supila nustatytą kavos kiekį ir savaime sustoja.



KARŠTO PLAKTO PIENO RUOŠIMAS



- 1** Atidarykite pieno plakimo ąsotį ir pripilkite pieno iki LATĖS MAKIJATO / PLAKTO PIENO  -  žymos.

- 2** Uždarykite pieno plakimo ąsotį ir įstatykite j aparatą.

- 3** Paspauskite KARŠTO PLAKTO PIENO  (175 ml) mygtuką aparatui įjungti. Po kelių sekundžių aparatas pradės šildyti ir plakti pieną.



ŠALTO PLAKTO PIENO RUOŠIMAS

- 1** Atidarykite pieno plakimo ąsotį ir pripilkite pieno iki LATĖS MAKIJATO / PLAKTO PIENO  -  žymos.

! Įpilkite tiksliai tiek pieno, kiek nurodyta ant ąsočio. Neįpilkite per daug arba per mažai pieno. Nesilaikant žymos, abiem atvejais karštas pienas gali išsipilti iš talpos.

i Naudokite tik šaltą, šaldytuvo temperatūros pieną (4–8°C). Nenaudokite kambario temperatūros pieno. Naudodami sojų pieną nebūtinai gausite geriausią rezultatą.

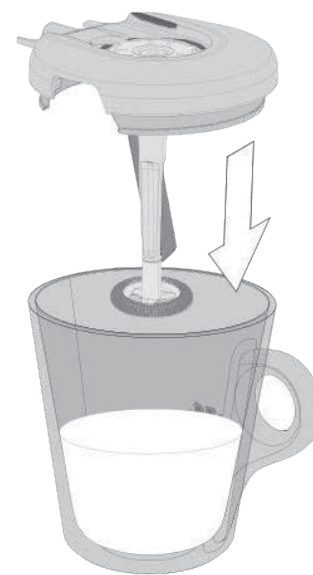

2 Uždarykite pieno plakimo ąsotį ir įstatykite j aparatą.

i Tinkamai įstačius pieno plakimo ąsotį, aparatas supypsės.

! Įsitikinkite, kad pieno plakimo ąsotis yra tinkamai įdėtas į vietą ir kad gėrimo ruošimo mygtukai yra **JUNGTI** ir šviečia tolygia balta šviesa.

3 Laikykite „TEMPERATŪROS kėlimo“ mygtuką  nuspauštą bent 3 sekundes.



i Aparatas du kartus supypsės, nurodydamas persijungimą į šalto gėrimo ruošimo režimą.

! „TEMPERATŪROS kėlimo“ ir ŠALTO PLAKTO PIENO ikonos nušvis mėlynai ir aparatas leis pasirinkti tik ŠALTO PLAKTO PIENO ruošimo mygtuką.

4 Paspauskite ŠALTO PLAKTO PIENO  (175 ml) mygtuką ruošimui pradėti. Po kelių sekundžių aparatas pradės plakti pieną.



! Nenaudokite pieno plakimo ąsočio gėrimų saugojimui. Po kiekvieno naudojimo kruopščiai išplaukite ąsotį.

i Gėrimo ruošimo metu pasirinktas mygtukas bus **JUNGTAS** ir mėlynai mirksės.

5 Norėdami ruošti iš naujo, palaukite, kol ruošimo mygtukas ir Įjungimo/Budėjimo režimo mygtukai užsidegs tolygia balta šviesa.

! Neruoškite daugiau nei 5 gėrimų iš eilės. Aparatas bus pasiruošęs naudojimui po apytiksliai 10 minučių.

APARATO VALYMAS

! Niekada nenaudokite tirpiklių, alkoholio ar kitų agresyvių medžiagų bei orkaitės kavos aparato dalių nusausinimui.

Aparato dalis (neskaitant elektrinių komponentų) plaukite su šaltu/drungnu vandeniu ir nešiuurkščiomis šluostėmis/kempinėmis. Visos nuimamos dalys gali būti plaunamos indaplovėje.

Nepalikite vandens talpoje ir vandens grandinėje ilgiau nei 3 dienas. Jei taip nutiko, išpilkite visą vandenį iš talpos ir vandens grandinės, praskalaukite, užpildykite šviežiu vandeniu ir atlikite vieną ruošimą be kapsulės, prieš ruošiant kavą ar kitą gėrimą.

KAVOS DOZATORIAUS VALYMAS

Norėdami praplauti dozatorių, atlikite kassavaitinę KAVOS RUOŠIMO procedūrą be kapsulės.



LAŠŲ IR KAPSULIŲ SURINKIMO STALČIŲ VALYMAS

i Kapsulių stalčiui užsipildžius įsižiebs įspėjamoji kapsulių surinkimo stalčiaus lemputė , taigi reikės jį ištuštinti ir įstatyti atgal į vietą.

1 Išimkite lašų ir panaudotų kapsulių surinkimo stalčius.

i Aparatas paskleis garso signalą perspėdamas, kad kapsulių surinkimo stalčius yra išimtas.

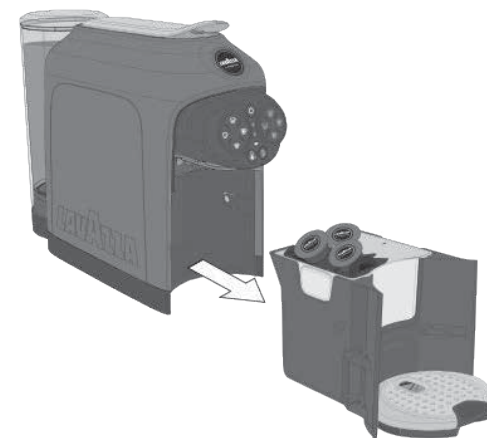

i Jei stalčius laikomas išimtas ilgiau nei 5 sekundes, aparatas kapsulių skaičiuotuvo padėtį nustatys į nulį.

- 2** Išimkite lašų ir kapsulių surinkimo stalčiukus, o tuomet išmeskite panaudotas kapsules ir išpilkite susikaupusius skysčius iš lašų surinkimo stalčiaus.

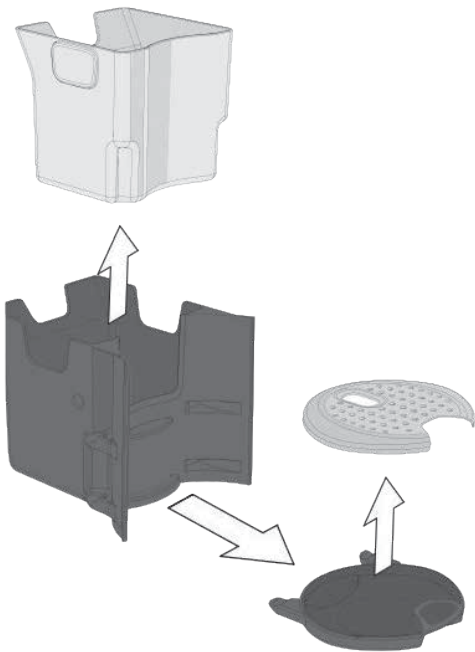

- 3** Visas dalis plaukite šaltu arba šiltu vandeniu arba indaplovėje ir prieš tinkamai sumontuodami atgal į vietą, išdžiovinkite.

i Siekdami išvengti žalos dėl skysčių išbėgimo, reguliariai tikrinkite, ar lašų surinkimo stalčius nėra pilnas.

PIENO PLAKIMO AŠOČIO VALYMAS

- 1** Atidarykite pieno plakimo ašotį ir atskirkite jo dalis.

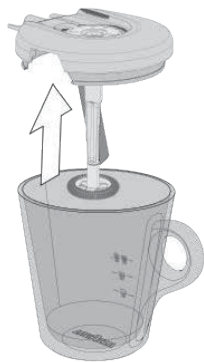

- 2** Išimkite garų lazdelę iš pieno plakimo ašočio dangtelio.

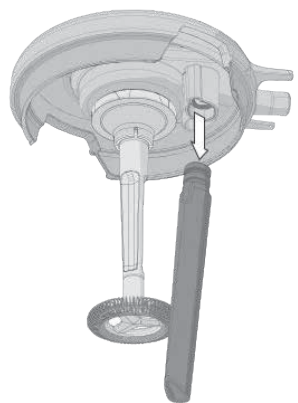

- 3** Visas dalis plaukite šaltu arba šiltu vandeniu.

i Išplaukite ašotį, plaktuvo šluotelę ir garų dangtelį po šaltu vandeniu arba indaplovėje žemoje temperatūroje. Komponentus plaukite atskirai.

- 4** Garų lazdelę įstatykite į pieno plaktuvo ašočio dangtelį.

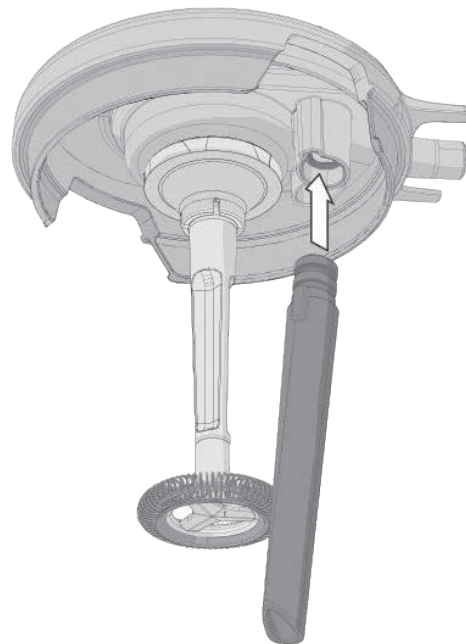

- 5** Įstatykite dangtelį ant pieno plaktuvo ašočio.

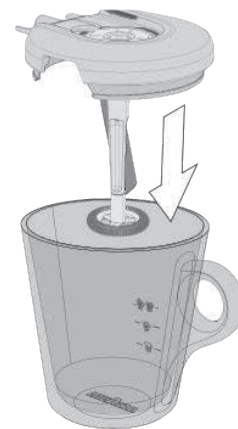

- 6** Dangteliu uždenkite pieno plaktuvo ašotį ir įsitinkite, kad dangtelis uždėtas tinkama kryptimi.



NUKALKINIMAS

! Įdėmiai perskaitykite nukalkinimo instrukcijas.

Įprastai kalkių nuosėdos susikaupia reguliariai naudojantis aparatu – jį reikia nukalkinti kas 2 mėnesius ir/arba kai pastebimas vandens srauto sumažėjimas.

Aparatas indikuos apie nukalkinimo būtinybę žibedamas tam skirtą įspėjamąją lemputę.

! Nukalkinimo ciklo metu neišjunkite aparato ir nepalikite jo be priežiūros.

Pradėjus nukalkinimo ciklą jis turi būti pabaigtas iki galo.

Patikrinkite, ar kapsulių skyriuje nėra įdėtos kapsulės.

Nukalkinimo ciklo metu pieno plakimo indas TURI būti įdėtas į aparatą.

Nukalkinimui reikės:



Pieno plakimo indo



Pieno plakimo indo dangtelio



Kapsulių padėklas ir lašų surinkimo padėklas

1 Išimkite ir ištuštinkite vandens talpą.

! Negerkite nukalkinimo tirpalo ir iš aparato išbėgusių skysčių. Nukalkinimui niekada nenaudokite acto.

i Aparato nukalkinimui rekomenduojama naudoti „LAVAZZA DESCALING“ nukalkinimo priemonę.

2 Užpildykite talpą su „LAVAZZA DESCALING“ nukalkinimo priemone (250 ml) ir vandeniu (250 ml).



i Drėgna šluoste nuvalykite aptaškymus ar lašus, jei tokių yra.

3 Talpą įmontuokite atgal į vietą.

4 Pastatykite pieno plakimo indą su dangteliu į jam skirtą vietą aparate.



5 Kol aparatas veikia budėjimo režimu, palaikykite ESPRESSO LUNGO ir LAISVO SRAUTO GĖRIMO ruošimo mygtukus, nuspaustus bent 3 sekundes.

i Aparatas paskleis ilgą garso signalą ir tuomet Įjungimo/Budėjimo režimo ir JUODOS KAVOS mygtukai bei nukalkinimo įspėjamoji lemputė tolygiai nušvis.

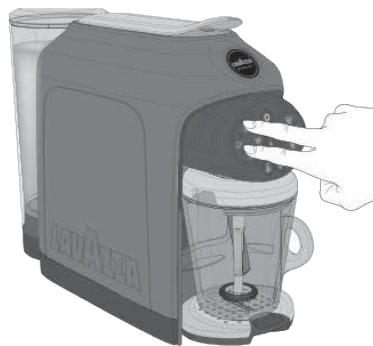

6 Paspauskite JUODOS KAVOS mygtuką, kad pradėtumėte nukalkinimo ciklą.

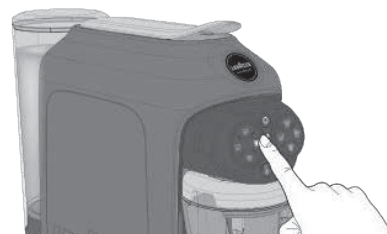

! Jeigu JUODOS KAVOS mygtukas nepaspaudžiamas per 9 minutes po garso signalo, aparatas grįžta į „Budėjimo“ režimą ir norint pradėti ciklą reikia pakartoti praeitą žingsnį.

7 Aparatas automatiškai pradės nukalkinimo procesą po to, kai baigsis kaitinimo ciklas.

i Nukalkinimo ciklo metu JUODOS KAVOS mygtukas bus įSIJUNGĖS ir mirksės, o nukalkinimo perspėjimo lemputė bus tolygiai ĮJUNGTA.

! Nukalkinimo ciklo metu aparatas protarpiais automatiškai atliks ruošimo ciklus, taip tušindamas vandens talpą.





i Nukalkinimo procesą galima trumpam sustabdyti paspaudus arba JUODOS KAVOS mygtuką, arba Įjungimo/Budėjimo režimo mygtuką. Norėdami pradėti ciklą iš naujo, paspauskite JUODOS KAVOS mygtuką.

8 Ciklas trumpam sustos, kai aparato talpoje baigsis skystis.

! Šiuo etapu talpos nereikia papildyti. Ji turi būti pilnai ištuštinama.

9 Ištuštinkite indą, skirtą tirpalui surinkti.

i Įjungus/Budėjimo režimu **O**, JUODOS KAVOS  mygtukas ir „Nėra vandens“ įspėjamoji lemputė  bus JUNGTOS ir tolygiai švies. Nukalkinimo įspėjamoji lemputė  bus JUNGTA ir mirksės.

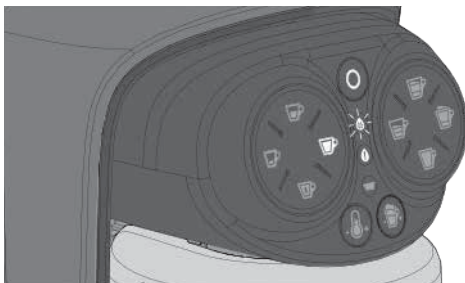

10 Išimkite vandens talpą, išskalaukite ir kruopščiai išvalykite. Užpildykite šviežiu, geriamu, negazuotu vandeniu iki MAX lygio.

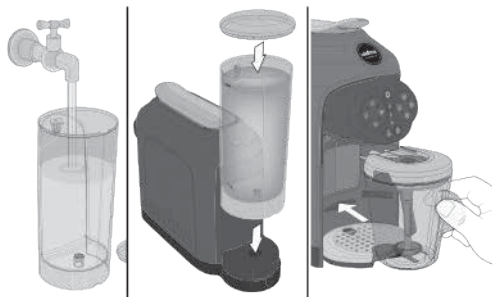

! Elektros tiekimo sutrikimo atveju, aparatus įsijungus iš naujo, jis įspės apie nukalkinimo reikalingumą.

11 Vandens talpą įstatykite į vietą. Po ruošimo snapeliu padėkite bent 0,5 litro talpos indą.

12 Paspauskite JUODOS KAVOS  mygtuką skalavimo ciklui pradėti.

13 Pasibaigus pirmam skalavimo ciklui, iš naujo užpildykite vandens talpą ir pradėkite antrą skalavimo ciklą.



i Tam, kad skalavimo ciklas pasibaigtų, reikalingas tam tikras minimalus vandens kiekis. Jeigu ciklo metu vandens pritrūks, skalavimas bus sutabdytas ir aparatas paskleis ilgą garso signalą bei „Nėra vandens“ įspėjamoji lemputė  pradės tolygiai šviesti. Užpildykite vandens talpą.

14 Kai aparatas nustos ruošti vandenį, nuvalykite jį drėgna, švelnia šluoste. Išvalius aparatą, nukalkinimo procesas pasibaigia. Aparatas tampa paruoštas naudojimui.

Problema	Potencialios priežastys	Sprendimas
Aparatas neįsijungia. Įjungimo/Budėjimo režimo įspėjamoji lemputė IŠJUNGTA.	<ul style="list-style-type: none"> » Aparatas neprijungtas prie elektros šaltinio. » Aparatas prijungtas, bet neveikia prailgintuvas/rozetė. » Namuose/patalpose nėra elektros. 	<ul style="list-style-type: none"> » Aparatą įjunkite į tinklo rozetę. » Aparatą prijunkite tiesiai prie elektros šaltinio. » Patikrinkite, ar yra elektra, prie šaltinio prijungdami kitą prietaisą. <p>JEIGU NEPAVYKSTA IŠSPRĘSTI PROBLEMOS, KREIPKITĖS Į „LAVAZZA“ KLIENTŲ APTARNAVIMO SKYRIŲ.</p>
Aparatas neįsijungia nuspaudus „Įjungimo/Budėjimo režimo“ mygtuką.	<ul style="list-style-type: none"> » Neveikia lietimui jautrus ekranas. » Per klaidą vienu metu spaudžiami 2 mygtukai. 	<ul style="list-style-type: none"> » Įsitinkite, kad liečiamas paviršius ir vartotojo rankos yra švarios ir sausas. » Paspauskite keletą sekundžių ir spauskite tik „Įjungimo/Budėjimo režimo“ mygtuką. <p>JEIGU NEPAVYKSTA IŠSPRĘSTI PROBLEMOS, KREIPKITĖS Į „LAVAZZA“ KLIENTŲ APTARNAVIMO SKYRIŲ.</p>
Per ilgai trunkantis kaitinimo laikas (t.y. ilgiau nei 40 sekundžių).	» Aparato laikymas žemos temperatūros sąlygomis (pvz., rūsyje/garaže).	<ul style="list-style-type: none"> » Bent 1 valandą aparatą palaikykite tinkamoje aplinkoje. Tuomet prijunkite prie tinklo ir pabandykite įjungti. <p>JEIGU NEPAVYKSTA IŠSPRĘSTI PROBLEMOS, KREIPKITĖS Į „LAVAZZA“ KLIENTŲ APTARNAVIMO SKYRIŲ.</p>

Problema	Potencialios priežastys	Sprendimas
Aparatas dirba itin garsiai.	<ul style="list-style-type: none"> » Aparatas pastatytas ant nelygaus paviršiaus. » Netinkama elektros maitinimo laido padėtis. » Netinkamai įmontuotos nuimamos dalys. » Talpoje nėra vandens. » Nėra kapsulės. 	<ul style="list-style-type: none"> » Patikrinkite paviršių. » Patikrinkite maitinimo laido padėtį aparato apačioje. » Tinkamai įtvirtinkite nuimamas dalis. » Talpą pripildykite šviežiu geriamu vandeniu. » Įdėkite „Lavazza A MODO MIO“ kapsulę <p>JEIGU NEPAVYKSTA IŠSPRĘSTI PROBLEMOS, KREIPKITĖS Į „LAVAZZA“ KLIENTŲ APTARNAVIMO SKYRIŲ.</p>
Prietaisas yra pasiruošęs darbui, bet nereaguoja į mygtukų paspaudimus.	<ul style="list-style-type: none"> » Spaudžiamas ne tas mygtukas/jie neaktyvuoti. » Neįdėtas panaudotų kapsulių stalčius. 	<ul style="list-style-type: none"> » Piršto galu paspauskite vieną iš šviečiančių mygtukų ir patikrinkite, ar sklinda garso signalas (jei įjungtas). Stebėkite, ar pasirinktas ženkliukas mirksi kaip turėtų. » Patikrinkite, ar tinkamai įdėtas stalčius, ir pažiūrėkite, ar išsijungia atitinkama informuojanti lemputė. Patikrinkite, ar veikia ruošimas. <p>JEIGU NEPAVYKSTA IŠSPRĘSTI PROBLEMOS, KREIPKITĖS Į „LAVAZZA“ KLIENTŲ APTARNAVIMO SKYRIŲ.</p>
Po ruošimo ciklo svirtis lieka nuleista.	<ul style="list-style-type: none"> » Panaudotų kapsulių stalčius yra pilnas. 	<ul style="list-style-type: none"> » Ištuštinkite stalčių ir pabandykite pakelti svirtį. <p>JEIGU NEPAVYKSTA IŠSPRĘSTI PROBLEMOS, KREIPKITĖS Į „LAVAZZA“ KLIENTŲ APTARNAVIMO SKYRIŲ.</p>

Problema	Potencialios priežastys	Sprendimas
Nevyksta ruošimas (aparatas įjungtas, bet neruošia kavos ar vandens).	<ul style="list-style-type: none"> » Talpoje nėra vandens. » Talpa įdėta netinkamai. » Kapsulių įdėjimo svirtis yra pakelta arba tinkamai nenuleista. » Nėra vandens srauto hidraulinėje grandinėje (neaktyvuota). » Netinkama kapsulė. » Yra kalkių nuosėdų. 	<ul style="list-style-type: none"> » Pripildykite talpą šviežiu geriamu vandeniu ir patikrinkite, ar veikia ruošimas. » Tinkamai įstatykite talpą ir patikrinkite, ar veikia ruošimas. » Deramai nuleiskite kapsulių svirtį ir patikrinkite, ar veikia ruošimas. » Atjunkite maitinimo laidą, palaukite 10 sekundžių ir prijunkite iš naujo. Įjunkite aparatą ir palaukite, kol baigsis kaitinimo ciklas. Patikrinkite, ar veikia ruošimas (aparatas savaime bandys užpildyti hidraulinę grandinę). » Bandykite dar kartą, naudodami kitą „Lavazza A MODO MIO“ kapsulę iš kitos pakuotės. » Atlikite nukalkinimo procedūrą naudodami „Lavazza“ nukalkinimo priemonę. <p>JEIGU NEPAVYKSTA IŠSPRĘSTI PROBLEMOS, KREIPKITĖS Į „LAVAZZA“ KLIENTŲ APTARNAVIMO SKYRIŲ.</p>
Kavos aparate randamas vandens nutekėjimas.	<ul style="list-style-type: none"> » Pažeista vandens talpa. » Panaudotų kapsulių stalčius yra pilnas. » Įstrigusi kapsulė. » Netinkama kapsulė. 	<ul style="list-style-type: none"> » Išimkite vandens talpą ir patikrinkite, ar ji neleidžia vandens. » Ištuštinkite panaudotų kapsulių stalčių. » Atidarykite ir uždarykite svirtį kapsulei išimti. Išimkite ir ištuštinkite kapsulių surinkimo stalčių. » Naudokite tinkamas kapsules (t.y. „Lavazza A MODO MIO“ kapsules). <p>JEIGU NEPAVYKSTA IŠSPRĘSTI PROBLEMOS, KREIPKITĖS Į „LAVAZZA“ KLIENTŲ APTARNAVIMO SKYRIŲ.</p>

Problema	Potencialios priežastys	Sprendimas
Ijungimo / Budėjimo mygtukas mirksi raudonai.	» Netinkamos aparato laikymo sąlygos / Laikinas užrakinimas.	» Atjunkite aparatą iš elektros rozetės ir palikite kambario temperatūroje kurį laiką (ne ilgiau kaip 1 valandą). Iš naujo prijunkite aparatą ir paspauskite įjungimo mygtuką (atlikite tik vieną bandymą). JEIGU NEPAVYKSTA IŠSPRĘSTI PROBLEMOS, KREIPKITĖS Į „LAVAZZA“ KLIENTŲ APTARNAVIMO SKYRIŲ.
Kapsulių įdėjimo svirtis nepasiekia ruošimo padėties ir uždarymui reikia naudoti per daug jėgos.	» Panaudotų kapsulių stalčius yra pilnas. » Įstrigusi kapsulė.	» Ištuštinkite stalčių ir pabandykite uždaryti svirtį. » Atidarykite ir uždarykite svirtį kapsulei išmesti. JEIGU NEPAVYKSTA IŠSPRĘSTI PROBLEMOS, KREIPKITĖS Į „LAVAZZA“ KLIENTŲ APTARNAVIMO SKYRIŲ.
Kava ruošiama per greitai ir dėl to neišgaunamas jos kremišumas.	» Ruošiama su panaudota kapsule. » Nėra kapsulės. » Netinkama kapsulė.	» Naudokite naują kapsulę. » Įdėkite kapsulę. » Bandykite dar kartą su kita kapsule iš kitos „Lavazza A MODO MIO “ pakuotės. JEIGU NEPAVYKSTA IŠSPRĘSTI PROBLEMOS, KREIPKITĖS Į „LAVAZZA“ KLIENTŲ APTARNAVIMO SKYRIŲ.
Kava yra šalta.	» Lėto ruošimo hidraulinė grandinė užsikimšo kalkių nuosėdomis.	» Atlikite nukalkinimo procedūrą naudodami „Lavazza“ nukalkinimo priemonę. JEIGU NEPAVYKSTA IŠSPRĘSTI PROBLEMOS, KREIPKITĖS Į „LAVAZZA“ KLIENTŲ APTARNAVIMO SKYRIŲ.

Problema	Potencialios priežastys	Sprendimas
Aparatas neskleidžia jokio garso.	» IŠJUNGTAS garso signalas.	» Aparatą nustatykite į budėjimo režimą ir vienu metu nuspauskite ESPRESSO ☕ ir JUODOS KAVOS ☕ mygtukus ir laikykite bent 5 sekundes (žiūrėti „APARATO NUSTATYMAS“ skiltį). JEIGU NEPAVYKSTA IŠSPRĘSTI PROBLEMOS, KREIPKITĖS Į „LAVAZZA“ KLIENTŲ APTARNAVIMO SKYRIŲ.
Kava išteka lėtai, lašas po lašo.	» Netinkama kapsulė. » Užsikimšęs kavą pilantis snapelis. » Hidraulinė grandinė užsikimšo kalkių nuosėdomis.	» Bandykite dar kartą su kita „Lavazza A MODO MIO “ kapsule iš kitos pakuotės. » Išplaukite ruošimo snapelį (žiūrėti „PRIEŽIŪRA IR VALYMAS“ skiltį). » Atlikite nukalkinimo procedūrą su „Lavazza“ nukalkinimo priemone. JEIGU NEPAVYKSTA IŠSPRĘSTI PROBLEMOS, KREIPKITĖS Į „LAVAZZA“ KLIENTŲ APTARNAVIMO SKYRIŲ.
Gėrimų su pienu šviesos yra IŠJUNGTOS ir mygtukai neveikia.	» Nėra pieno ašotio arba jis blogai įstatytas. » Pieno dangtelis įstatytas taip, kad garo dangtelis atsuktas į rankenėlę.	» Įstatykite pieno ašotį. Pieno ruošimo lemputės įsižiebs, jei ašotis įstatytas teisingai. » Pasukite pieno dangtelį taip, kad garo dangtelis būtų nukreiptas į priešingą pusę negu rankena. Pieno ruošimo įspėjamosios lemputės įsižiebs, jei ašotis įstatytas teisingai. JEIGU NEPAVYKSTA IŠSPRĘSTI PROBLEMOS, KREIPKITĖS Į „LAVAZZA“ KLIENTŲ APTARNAVIMO SKYRIŲ.

Problema	Potencialios priežastys	Sprendimas
Neputoja pienas.	<ul style="list-style-type: none"> » Netinkamas pienas. » Per karšta pieno temperatūra. » Neįtvirtintas plaktuvo antgalis. 	<ul style="list-style-type: none"> » Rekomenduojame naudoti nenugriebtą pieną (pasterizuotą arba apdorotą UHT) arba / ir šaltą nugriebtą pieną iš šaldytuvo (4-8° C). » Naudokite šaldytuvo temperatūros pieną (pvz., nuo 4° C iki 8° C). » Įstikinkite, kad plaktuvo antgalis yra įtvirtintas į jo vietą. <p>JEIGU NEPAVYKSTA IŠSPRĘSTI PROBLEMOS, KREIPKITĖS Į „LAVAZZA“ KLIENTŲ APTARNAVIMO SKYRIŲ.</p>
Gėrimas su pienu yra per karštas.	» Per mažas pieno kiekis pagal tai, kokio kiekio buvo reikalaujama.	<ul style="list-style-type: none"> » Įpilkite daugiau pieno, laikydamiesi žymų, nurodytų ant pieno ąsočio. <p>JEIGU NEPAVYKSTA IŠSPRĘSTI PROBLEMOS, KREIPKITĖS Į „LAVAZZA“ KLIENTŲ APTARNAVIMO SKYRIŲ.</p>
Gėrimas su pienu yra per šaltas.	» Per didelis pieno kiekis pagal tai, kokio kiekio buvo reikalaujama.	<ul style="list-style-type: none"> » Sumažinkite pieno kiekį, laikydamiesi ant pieno ąsočio nurodytų žymų. <p>JEIGU NEPAVYKSTA IŠSPRĘSTI PROBLEMOS, KREIPKITĖS Į „LAVAZZA“ KLIENTŲ APTARNAVIMO SKYRIŲ.</p>
Kapučino ruošimo metu aparatas skleidžia per daug garso.	» Pieno plaktuvo šluotelė įstatyta netinkamai.	<ul style="list-style-type: none"> » Pieno plaktuvo šluotelę tinkamai įstatykite į vietą pagal tai, kaip parodyta instrukcijoje. <p>JEIGU NEPAVYKSTA IŠSPRĘSTI PROBLEMOS, KREIPKITĖS Į „LAVAZZA“ KLIENTŲ APTARNAVIMO SKYRIŲ.</p>

Problema	Potencialios priežastys	Sprendimas
Nėra kavos kapučino ir pieno su kava ruošimui.	<ul style="list-style-type: none"> » Nėra kavos kapsulės. » Neišmesta ankstesnė kavos kapsulė. » Pieno ąsotis išimtas per anksti. 	<ul style="list-style-type: none"> » Įdėkite kavos kapsulę ir paruoškite naują norimą gėrimą, prieš tai pašalindami buvusį. » Išmeskite panaudotą kapsulę, įdėkite naują kapsulę ir paruoškite norimą gėrimą, prieš tai pašalindami buvusį. » Palaukite garsinio signalo pasirinkto gėrimo ruošimo pabaigoje. <p>JEIGU NEPAVYKSTA IŠSPRĘSTI PROBLEMOS, KREIPKITĖS Į „LAVAZZA“ KLIENTŲ APTARNAVIMO SKYRIŲ.</p>
Pienas bėga iš ąsočio.	<ul style="list-style-type: none"> » Pažeistas ąsotis. » Per daug pieno ąsotyje (virš viršutinės žymos). » Per mažai pieno ąsotyje (žemiau žemutinės žymos). » Pasirinktas tas pats gėrimas, naudotas ir praeito ruošimo metu. 	<ul style="list-style-type: none"> » Patikrinkite, ar pieno ąsotis yra sveikas. Radus pažeidimų, kreipkitės į „LAVAZZA“ KLIENTŲ APTARNAVIMO SKYRIŲ. » Užpildykite tinkamu kiekiu, kaip nurodyta žymėjimuose ant ąsočio. » Užpildykite tinkamu kiekiu, kaip nurodyta žymėjimuose ant ąsočio. » Paruoškite naują norimą gėrimą išpildami prieš tai buvusį ir atlikdami TIK vieną ruošimo ciklą. <p>JEIGU NEPAVYKSTA IŠSPRĘSTI PROBLEMOS, KREIPKITĖS Į „LAVAZZA“ KLIENTŲ APTARNAVIMO SKYRIŲ.</p>

Problema	Potencialios priežastys	Sprendimas
Šaltas plaktas pienas: paruoštas karštas gėrimas.	» Netinkamai nustatyta šalto plakto pieno gėrimo ruošimo procedūra.	» Pakartokite įjungimo procedūrą, nuspausdami „TEMPERATŪROS didinimo“ mygtuką  tol, kol jo ikona nušvis mėlynai (taip, kaip parodyta instrukcijų 25 puslapyje). JEIGU NEPAVYKSTA IŠSPRĘSTI PROBLEMAS, KREIPKITĖS Į „LAVAZZA“ KLIENTŲ APTARNAVIMO SKYRIŲ.
Įjungimo/Budėjimo režimo mygtukas šviečia raudonai ir girdimas garsinis signalas, ruošiant gėrimą su pienu.	» Buvo naudojami ne pieno produktai (pvz., milteliai).	» Ruošdami gėrimus šiuo aparatu, naudokite tik pieną. JEIGU NEPAVYKSTA IŠSPRĘSTI PROBLEMAS, KREIPKITĖS Į „LAVAZZA“ KLIENTŲ APTARNAVIMO SKYRIŲ.

Dėl iškilusių problemų ar gedimų, kurie neįvardinti aukščiau esančiame sąrašė, kreipkitės į „Lavazza“ klientų aptarnavimo skyrių.

TECHNINĖS CHARACTERISTIKOS

- Maitinimo šaltinis: 220–240 V / 50–60 Hz
- Vardinė galia: 1500 W
- Dydžiai: Aukštis Plotis Gylis
280 mm 145 mm 380 mm
- Svoris: 4,5 kg
- Išimama vandens talpykla: 1,1 l
- Korpuso medžiagos: Termoplastikas
- Laido ilgis: 0,8 m

Sveicināti!

Cienījamais klient, paldies, ka izvēlējāties mūsu uzņēmumu un iegādājāties Lavazza A MODO MIO kafijas kapsulu automātu.

Pirms ierīces lietošanas iesakām rūpīgi izlasīt lietošanas pamācību, kurā paskaidrots, kā to lietot, tīrīt un uzturēt nevainojamā darba kārtībā. Mēs ceram, ka, pateicoties Lavazza, autentiskas itāļu kafijas pagatavošana jums sagādās prieku!

⚠ Pielietojums:

Šis kafijas automāts paredzēts izmantošanai mājās vai līdzīgā vidē, piemēram:

- personāla virtuvē veikalos, birojos un citās darba telpās;
- lauku mājās;
- klientu lietošanai viesnīcās, moteļos un citās apmešanās vietās;
- pansijās.

Kafijas aparāta nepareiza izmantošana var izraisīt traumas.

Aizliegts ierīcei veikt jebkādas tehniska rakstura izmaiņas.

Ierīci nedrīkst lietot bērni, kas jaunāki par 8 gadiem, personas ar fiziska, sensora vai garīga rakstura traucējumiem vai personas, kurām nav pieredzes darbā ar ierīci, ja vien tas nenotiek atbildīgās personas uzraudzībā vai pēc iepazīšanās ar norādījumiem par drošu aprīkojuma ekspluatāciju, apzinoties iespējamo bīstamību.

Neļaujiet bērniem spēlēties ar ierīci. Ierīces tīrīšanu un apkopi nedrīkst veikt bērni, ja vien netiek stingri uzraudzīti.

⚠ Uzstādīšanas vieta:

Novietojiet ierīci drošā vietā, kur neviens nevar to apgāzt vai gūt savainojumus.

Neglabājiet ierīci temperatūrā zem 5°C, jo sals var to bojāt.

Neizmantojiet kafijas automātu brīvā dabā.





Nenovietojiet automātu uz ļoti karstām virsmām un atklātas uguns tuvumā.





Lietošanā esošu kafijas automātu nevajadzētu novietot slēgtā plauktā.

⚠ Strāvas padeve:

Kafijas automātu drīkst pievienot tikai piemērotai un iezemētai strāvas padevei.

Spriegumam jāatbilst tam, kas norādīts uz ierīces marķējuma plāksnītes.

-  **Strāvas padeves kabelis:**
Nekad nelietojiet kafijas automātu, ja strāvas padeves kabelis ir bojāts. Ja kabelis ir bojāts, to aizstāj ražotājs (vai tā tehniskā servisa personāls) vai citos gadījumos persona, kurai ir atbilstoša kvalifikācija, lai novērstu jebkādu risku iespējamību. Nenovietojiet strāvas vadu pāri stūriem un asām malām, virs karstiem objektiem, kā arī sargājiet no eļļas. Nenesiet vai nepārvietojiet kafijas automātu, turot to aiz kabeļa. Neatvienojiet kafijas automātu no strāvas avota, velkot aiz kabeļa, un neaiztieciat to ar slapjām rokām. Strāvas kabelis nedrīkst karāties pāri galda vai plaukta malai.
-  **Elektrošoka risks:**
Kafijas automāta elektriskās daļas nedrīkst saskarties ar ūdeni. Neiegremdējiet ierīci ūdenī.
-  **Pieskatiet bērnus, kas jaunāki par 8 gadiem:**
Neļaujiet bērniem spēlēties ar ierīci. Bērni neapzinās riskus, kas saistīti ar elektriskajām māsaimniecības ierīcēm. Neatstājiet kafijas automāta iepakojuma materiālus bērniem pieejamās vietās.
-  **Apdegumu risks:**
Neaiztieciat kafijas automāta karstās daļas (kapsulu ievietošanas bloku) uzreiz pēc ierīces lietošanas. Gatavojot kafiju, uzmanieties no iespējamām karsta šķidruma šļakatām.
-  **Tīrīšana:**
Pirms tīrīšanas atvienojiet ierīci no strāvas un ļaujiet tai atdzist. Neiegremdējiet kafijas automātu ūdenī! Stingri aizliegts aiztikt kafijas automāta iekšējās detaļas. Ja tvertnē esošais ūdens nav izmantots vairāk kā 3 dienas, nomainiet to. Lai novērstu ierīces bojājumus, neizmantojiet sārmainus tīrīšanas līdzekļus; tā vietā izmantojiet mīkstu lupatu un maigu tīrīšanas līdzekli.

-  **Kafijas automāta uzglabāšana:**
Ja kafijas automāts netiek lietots ilgāku laiku, atvienojiet to no strāvas un uzglabājiet sausā, bērniem nepieejamā vietā. Sargājiet to no putekļiem un netīrumiem.
-  **Remonts / apkope:**
Gadījumā, ja rodas ierīces darbības traucējumi, problēmas vai aizdomas par kritiena rezultātā radušos defektu, nekavējoties atvienojiet to no strāvas. Nekad nemēģiniet darbināt bojātu kafijas automātu. Ierīces apkopi un remontu var veikt tikai pilnvarotā servisa centrā. Ražotājs nav atbildīgs par jebkādiem bojājumiem, kas radušies darbību rezultātā, ko nav veikuši profesionāļi.
-  **Ūdens tvertne:**
Uzpildiet tvertni tikai ar svaigu, negāzētu dzeramo ūdeni. Neizmantojiet kafijas automātu, ja ūdens nepārsniedz minimālo līmeni, kas norādīts uz tvertnes.
-  **Kapsulu nodalījums:**
Šo kafijas automātu var izmantot tikai ar Lavazza **A MODO MIO** kapsulām. Nelieciet pirkstus vai citus priekšmetus kapsulu nodalījumā. Katra kapsula izmantojama tikai vienu reizi.
-  **Ierīces utilizācija pēc ekspluatācijas beigām:**
INFORMĀCIJA LIETOTĀJAM: pārsvītrotās atkritumu tvertnes simbols uz ierīces vai tās iepakojuma nozīmē, ka produktu nedrīkst izmest kopā ar māsaimniecības atkritumiem. Tādēļ lietotājam ierīce jānodod atbilstošā atkritumu šķirošanas punktā, kurā tiek pieņemtas elektriskās un elektroniskās iekārtas. Atbilstoša dalīta atkritumu savākšana nodrošinās nolietotās ierīces pārstrādi, apstrādi un videi draudzīgu likvidēšanu, palīdzot izvairīties no iespējamās negatīvas ietekmes gan uz vidi, gan sabiedrības veselību, kā arī veicina to materiālu atkārtotu izmantošanu un/vai pārstrādi, no kā ierīce ražota. Par neatļautu ierīces izmešanu atkritumos lietotājam tiek piemēroti administratīvie sodi, kas noteikti spēkā esošajos tiesību aktos.

IEPAKOJUMA SATURS*

- **DESÉA** kafijas automāts
- Pirkuma apsveikuma komplekts, kurā ir 9 dažādas Lavazza **A MODO MIO** kapsulas un Lavazza **A MODO MIO** brošūra

- Lietošanas pamācība
- Ātrais ceļvedis lietošanā
- Garantijas talons

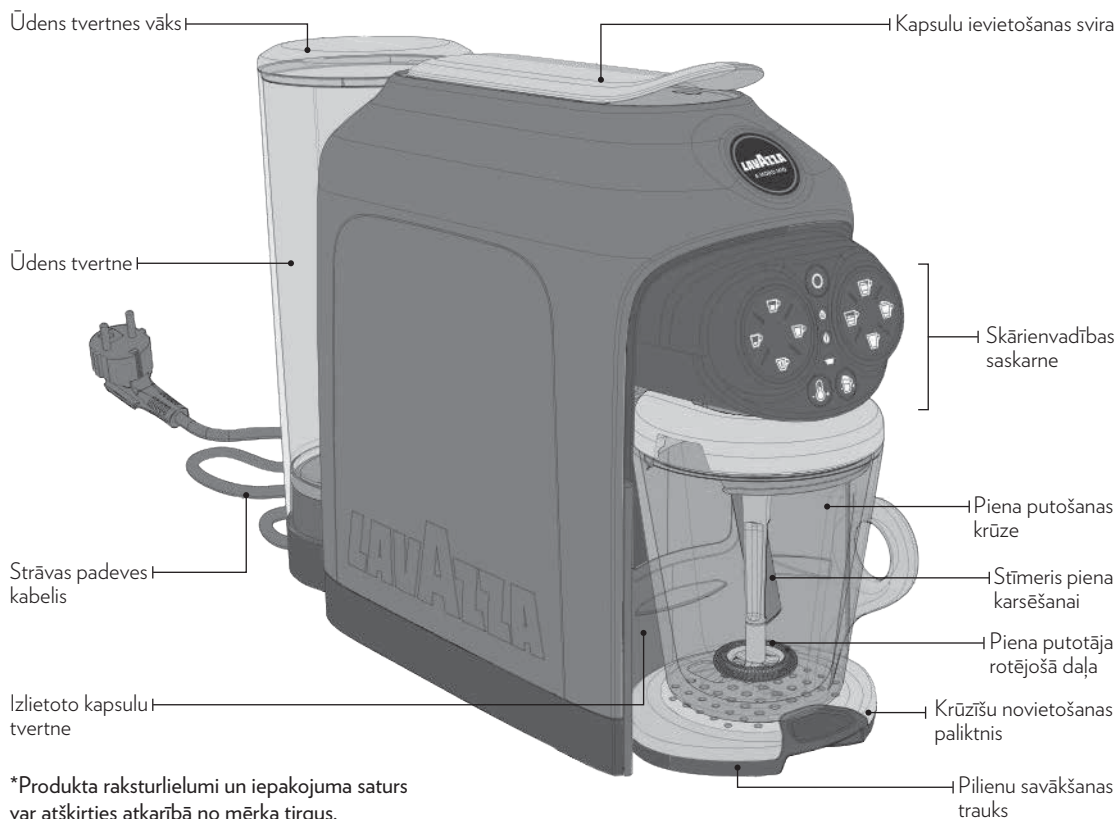

*Produkta raksturlielumi un iepakojuma saturs var atšķirties atkarībā no mērķa tirgus.

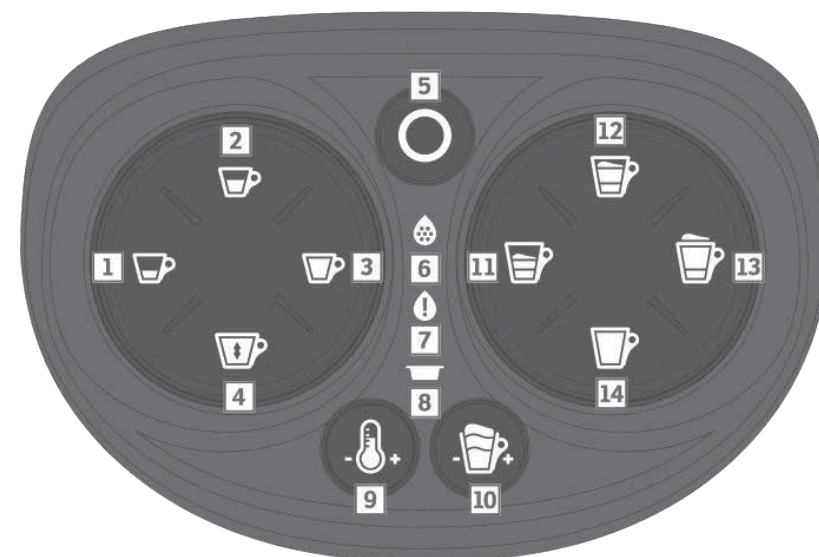

SKĀRIENVADĪBAS SASKARNE

- | | |
|---|--|
| 1 ESPRESSO pagatavošanas poga | 8 Brīdinājums par pilnu izlietoto kapsulu tvertni |
| 2 ESPRESSO LUNGO pagatavošanas poga | 9 TEMPERATŪRAS paaugstināšanas poga |
| 3 MELNAS KAFIJAS pagatavošanas poga | 10 PIENA PUTU kontroles poga |
| 4 BRĪVAS DEVAS DZĒRIENA pagatavošanas poga | 11 KAPUČĪNO pagatavošanas poga |
| 5 Ieslēgšanas/gaidīšanas režīma poga | 12 LIELĀ KAPUČĪNO pagatavošanas poga |
| 6 Brīdinājums par atkalģošanu | 13 LATE MAKJATO pagatavošanas poga |
| 7 Brīdinājums par tukšu ūdens tvertni | 14 KARSTA/AUKSTA PUTOTA PIENA pagatavošanas poga |

SASKARNES STĀVOKLIS

Gaidīšanas režīms



Ieslēgšana ◀



Uzsilšanas cikls bez piena krūzes



Ierīce gatava darbam bez piena krūzes (sasniegta vajadzīgā temperatūra)



Uzsilšanas cikls ar piena krūzi



Ierīce gatava darbam ar piena krūzi (sasniegta vajadzīgā temperatūra)



Espresso pagatavošana (poga 1) ◀



Espresso Lungo pagatavošana (poga 2) ◀



Melns kafijas pagatavošana (poga 3) ◀



Brīvas devas dzēriena pagatavošana (poga 4) ◀



Kapučīno pagatavošana (poga 11) ◀



Lielā kapučīno pagatavošana (poga 12) ◀



Late makjato pagatavošana (poga 13) ◀



SASKARNES STĀVOKLIS

Karsta, putota piena pagatavošana (poga 14) ◀



Auksta, putota piena pagatavošana (poga 14) ◀



Espresso tilpuma iestatīšana (poga 1) ◀



Espresso Lungo tilpuma iestatīšana (poga 2) ◀



Melns kafijas tilpuma iestatīšana (poga 3) ◀



Brīvas devas tilpuma iestatīšana (poga 4) ◀



Tukša ūdens tvertne ◀



Pilna izlietoto kapsulu tvertne ◀



Nepareizi ievietota izlietoto kapsulu tvertne ◀



Nepieciešama atkaļķošana



Sarkans Kafijas automāts bloķēts ◀

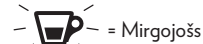
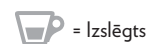

! Ražotājs neuzņemas atbildību par jebkādiem bojājumiem, kas radušies:

- lietojot ierīci nepareizi un neatbilstoši paredzētajam mērķim;
- ja ierīces remonts nav veikts pilnvarotā servisa centrā;
- veicot jebkādas manipulācijas;
- izmantojot neoriģinālas rezerves daļas un aksesuārus;
- ja ierīce netiek regulāri atkalķota;
- uzglabājot ierīci temperatūrā zem 4 °C;
- lietojot ierīci temperatūrā zem 5 °C;
- lietojot ierīci temperatūrā virs 40 °C;
- lietojot ierīci vietās, kur relatīvais gaisa mitrums pārsniedz 95%;
- izmantojot neatbilstošas kapsulas.

Jebkurā no šiem gadījumiem garantija nav spēkā.

KAFIJAS AUTOMĀTA DARBĪBAS SĀKŠANA

! Novietojiet ierīci uz stabilas, līdzenas virsmas, prom no ūdens un karstuma avotiem. Garantija neattiecas uz bojājumiem, kas radušies šo prasību neievērošanas rezultātā.

1 Noņemiet ūdens tvertnes vāku un tad pašu ūdens tvertni.

2 Izskalojiet ūdens tvertni pirms lietošanas.

3 Uzpildiet ūdens tvertni līdz atzīmei MAX, izmantojot tikai svaigu dzeramo ūdeni. Ievietojiet tvertni atpakaļ vietā un uzlieciet vāku.

i Ātrai ūdens papildināšanai pietiek ar vāka noņemšanu.

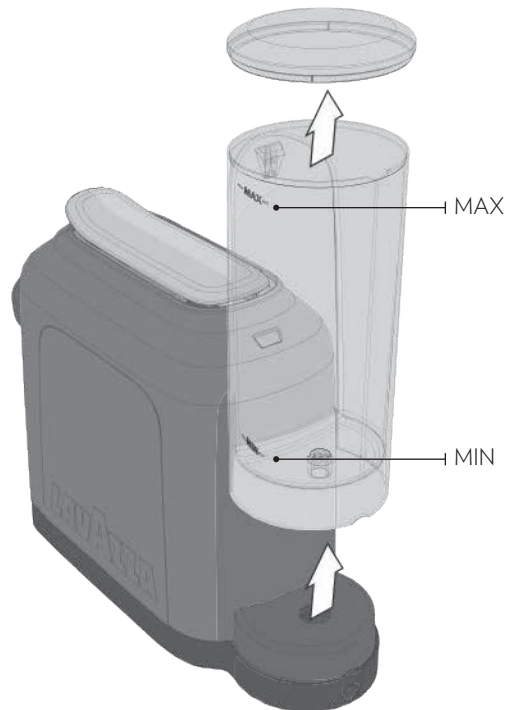

! Ūdens līmenis nedrīkst pārsniegt atzīmi MAX. Lietojiet tikai svaigu un negāzētu ūdeni. Karsts ūdens un citi šķidrumi var sabojāt tvertni un ierīci. Nedarbiniet kafijas automātu ar tukšu ūdens tvertni: pārlicinieties, ka ūdens daudzums ir pietiekams.

! Pārlicinieties, ka jūsu rokas, kafijas automāts, strāvas kabelis un ierīces pamatne nav slapji.

4 Ievietojiet strāvas kabeļa spraudni kontaktligzdā.

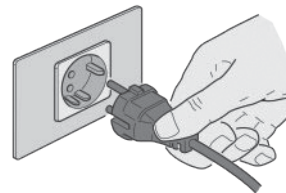

5 Nospiediet ieslēgšanas/gaidīšanas režīma pogu **O**, lai ieslēgtu ierīci. Ierīce izdod skaņas signālu. Visas pogas izgaismojas baltā krāsā, savukārt, brīdinājuma simboli — oranžā.



6 Kafijas automāts sāk uzsilšanas ciklu. Ieslēgšanas/gaidīšanas režīma pogā **O** sāk mirgot baltā krāsā.

7 Ierīce ir gatava izmantošanai, kad ieslēgšanas/gaidīšanas režīma pogā **O** pārstāj mirgot un dzērienu pagatavošanas pogas izgaismojas baltā krāsā.

! Kad piena putošanas krūze nav ievietota, automāts ļaus izmantot tikai kafijas padeves pogas un "TEMPERATŪRAS paaugstināšanas" pogu. Piens dzērienu brīdinājuma simboli būs izslēgti un pogas nedarbosies.



i Nospiežot kādu no gatavošanas pogām kafijas automāta uzsilšanas cikla laikā, jūs rezervējat dzērienu, kurš tiks pagatavots pēc uzsilšanas cikla beigām.

8 Pirmo reizi lietojot kafijas automātu, izteciet 0,5 l ūdens ar nolaistu sviru un BEZ kapsulas.

- 9** Novietojiet krūzi zem dzēriena padeves teknes.
- 10** Nospiediet pogu BRĪVA DEVA  un gaidiet, līdz ūdens beigs tecēt.





- i** Paceliet un nolaidiet sviru pirms paņemam un iztukšojat krūzi.

- 11** Iztukšoto krūzi atkal novietojiet zem dzēriena padeves teknes un vēlreiz nospiediet pogu BRĪVA DEVA .

- !** Kad padeve ir izvēlēta, ierīce 7 sekunžu laikā aktivizēs elektrisko ūdens sūkni. Ja hidrauliskajā sistēmā ir ūdens, tad kafijas automāts pagatavo dzērienu. Ja hidrauliskajā sistēmā nav ūdens, ierīce pārtrauks sūkņa darbību uz apmēram 5 sekundēm un mēģinās atkārtoti piegādāt ūdeni dzēriena gatavošanai ne vairāk kā 5 reizes. Pēc 5 mēģinājumiem ierīce iedegs oranžu „Nav ūdens“ (“No water”) brīdinājuma lampiņu  un izdos skaņas signālu, lai informētu, ka tvertnē nav ūdens.



SKAŅAS SIGNĀLA AKTIVIZĀCIJA/ DEAKTIVIZĀCIJA

- 1** Iestatiet ierīci gaidīšanas režīmā.
- 2** Vienlaikus turiet nospieštas ESPRESSO  un MELNA KAFIJA  pagatavošanas pogas vismaz 5 sekundes.

- i** Kafijas automāts izdos garu skaņas signālu, lai paziņotu par skaņas signāla deaktivizēšanu, un divus īsus skaņas signālus – par aktivizēšanu.

- 3** Kad darbība tiks pabeigta, ierīce atgriezīsies gaidīšanas režīmā.

GAIDĪŠANAS REŽĪMA FUNKCIJA

- i** Lai taupītu elektroenerģiju, ierīce automātiski pārslēdzas **gaidīšanas režīmā**, ja netiek lietota 9 minūtes. Ja vēlaties ierīci iestatīt gaidīšanas režīmā pirms pagājušas 9 minūtes, nospiediet ieslēgšanas/gaidīšanas režīma pogu . Automāts izdos skaņas signālu. Gaidīšanas režīmā pogas būs **IZSLĒGTAS**, un ieslēgšanas/gaidīšanas režīma poga  izgaismosies blāvi baltā krāsā. Automātu var atkal aktivizēt, atkārtoti nospiežot ieslēgšanas/gaidīšanas režīma pogu .

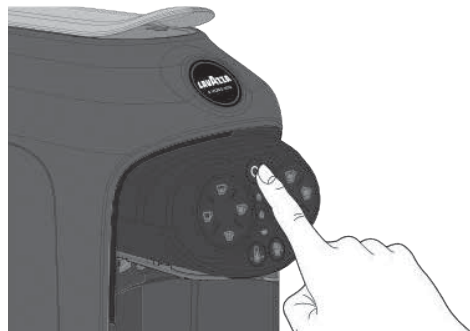

SAGATAVOŠANĀS DARBI KAFIJAS PAGATAVOŠANAI

Kafijas automātam ir divas krūzes paliktņa pozīcijas, kas piemērotas espresso vai lielāka izmēra krūzei.

- 1** Lai pagatavotu tradicionālo espresso kafiju, izņemiet krūzes novietošanas paliktņi.



- 2** Ielieciet krūzes novietošanas paliktņi augšējā pozīcijā.



- 3** Novietojiet krūzi uz paliktņa.



- 4** Lai pagatavotu lielāku krūzi ar kafiju, krūzes paliktņim jābūt apakšējā pozīcijā.



KAFIJAS DZĒRIENU AR PIENU
PAGATAVOŠANA

Kad piena putošanas krūze ir ievietota, kafijas automāts ieslēgs tikai piena dzērienu pagatavošanas, "TEMPERATŪRAS paaugstināšana" un PIENA PUTU kontroles pogas. Kafijas dzērienu pagatavošanas pogas būs **IZSLĒGTAS** un tās nedarbosies.



Piena putošanas krūzei ir trīs pagatavošanas līmeņi:

- KAPUČĪNO
- LIELS KAPUČĪNO
- LATE MAKJATO
PUTOTS PIENS



Vienmēr ievērojiet uz piena putošanas krūzes norādītās līmeņu atzīmes.

1

Veiciet tīrīšanas ciklu piena putošanas krūzei pirms pirmās lietošanas reizes.

2

Noņemiet piena putošanas krūzes vāku un piepildiet krūzi ar svaigu, negāzētu dzeramo ūdeni līdz atzīmei **LATE MAKJATO/PUTOTS PIENS** - .



3

Uzlieciet piena putošanas krūzei vāku. **PIEVĒRSIET UZMANĪBU VĀKA PAREIZAM NOVĪETOJUMAM UN VIRZIENAM.**

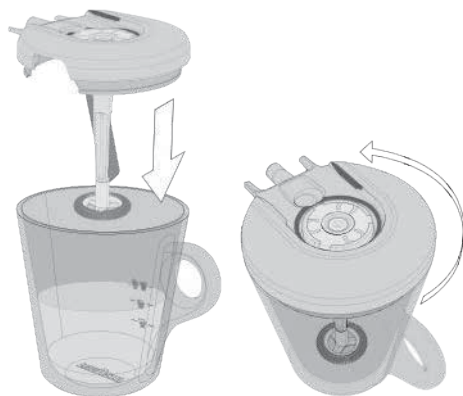

4

Ievietojiet piena putošanas krūzi tai paredzētajā vietā.



Kafijas automāts izdos skaņas signālu, lai norādītu, ka piena putošanas krūze ievietota pareizi.



5

Nospiediet **LATE MAKJATO** pogu, lai sāktu tīrīšanas ciklu.

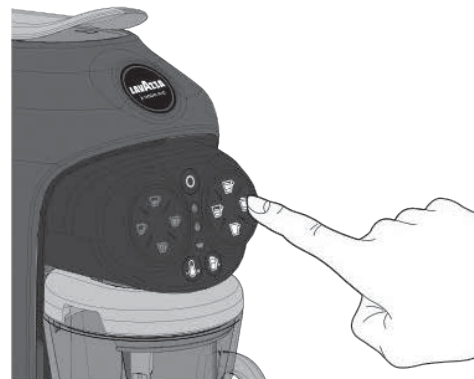

6

Kad tīrīšanas cikls pabeigts, izņemiet piena putošanas krūzi.



7

Noskalojiet visas sastāvdaļas ar aukstu vai siltu ūdeni, nosusiniet un pēc tam ievietojiet tās atpakaļ vietā.

ESPRESSO/ESPRESSO LUNGO
PAGATAVOŠANA

i Pārliecinieties, ka kafijas pagatavošanas pogas nemirgo un ir izgaismotas baltā krāsā.

1 Novietojiet krūzi, kā parādīts attēlā (skatīt sadaļu „SAGATAVOŠANĀS DARBI KAFIJAS PAGATAVOŠANAI“).

2 Paceliet kapsulas ievietošanas sviru, līdz tā nofiksējas pozīcijā, kurā kapsulu nodalījums ir pilnībā atvērts.

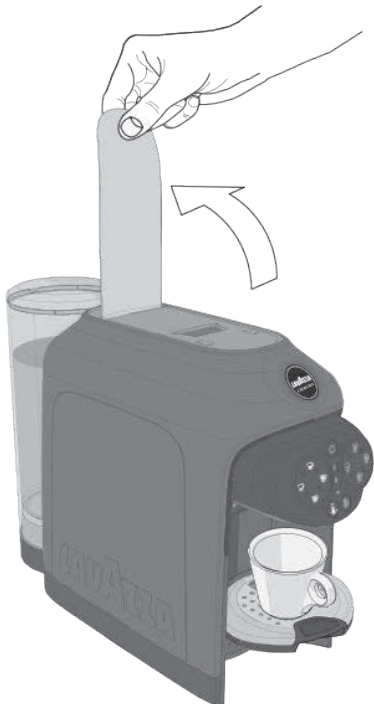

! Nekad nelieciet pirkstus vai citus objektus kapsulu ievietošanas nodalījumā.

Kapsulu ievietošanas nodalījumā atļauts ievietot tikai Lavazza **A MODO MIO** kapsulas. Ar vienas devas kapsulu var pagatavot vienu kafiju/dzērienu.

NEIZMANTOJIET kapsulas atkārtoti. Divu vai vairāk kapsulu vienlaicīga ievietošana var novest pie ierīces darbības traucējumiem.

3 Ievietojiet Lavazza **A MODO MIO** kapsulu atbilstošajā vietā.



4 Nolaidiet kapsulu ievietošanas sviru, lai aizvērtu nodalījumu.



i Ja vēlaties karstāku kafiju, varat paaugstināt dzēriena temperatūru, nospiežot pogu „TEMPERATŪRAS paaugstināšana”.

Kad poga nospiesta, automāts izdos skaņas signālu un pogas gaismas kļūs spožāka.

i Ja vēlaties atgriezties pie standarta temperatūras, vēlreiz nospiediet pogu „TEMPERATŪRAS paaugstināšana”.

Kad poga nospiesta, automāts izdos skaņas signālu un pogas gaismas paliks blāva.



! Temperatūru nevar mainīt kafijas padeves laikā.

- 5 Lai sāktu kafijas pavei:
Nospiediet ESPRESSO ☕ (30 ml) vai
ESPRESSO LUNGO ☕ (45 ml) pagatavošanas
pogu.

Ierīce automātiski pārtrauks kafijas pavei, tiklīdz
iestatītais kafijas mērs būs sasniegts.



i Kamēr tiek gatavots dzēriens, padeves poga mirgo baltā krāsā. Vēlreiz nospiežot ESPRESSO ☕ vai ESPRESSO LUNGO ☕ pogu, kafijas pavei tiks pārtraukta.

- ⚠ Ja kafijas gatavošanas cikla laikā pārtrūkst elektrības pavei, sekojiet turpmākajām norādēm:
– atjaunojiet elektrības pavei;
– nospiediet ieslēgšanas/gaidīšanas režīma pogu ○ un gaidiet, līdz tā pārstāj mirgot un izgaismojas baltā krāsā;
– nomainiet kapsulu, kas atrodas kapsulu nodalījumā, pret jaunu;
– sāciet kafijas gatavošanas procesu no jauna.

- ⚠ Ja padeves cikla laikā tvertnē beidzas ūdens, rīkojieties šādi:
– piepildiet ūdens tvertni līdz MAX atzīmei;
– nomainiet kapsulu, kas atrodas kapsulu nodalījumā, pret jaunu;
– sāciet kafijas gatavošanas procesu no jauna.

- ⚠ Nospiežot gatavošanas pogu bez ievietotas kapsulas, automāts var neievērot iestatīto dzēriena daudzumu.

- 6 Pēc padeves beigām paceliet un nolaidiet kapsulas ievietošanas sviru, lai izmestu izlietoto kapsulu.

- 7 Lai pagatavotu jaunu dzērienu, gaidiet līdz padeves poga un ieslēgšanas/gaidīšanas režīma poga ○ pārstāj mirgot un izgaismojas baltā krāsā.

MELNAS KAFIJAS PAGATAVOŠANA

- ⚠ Veiciet šādas darbības: 1, 2, 3 un 4 no sadaļas „ESPRESSO PAGATAVOŠANA“.

- 5 Nospiediet pogu MELNA KAFIJA ☕ (90 ml), lai sāktu pavei. Ierīce automātiski pārtrauks kafijas pavei, tiklīdz iestatītais mērs būs sasniegts.



i Kamēr notiek dzēriena gatavošana, padeves poga mirgo baltā krāsā. Vēlreiz nospiežot pogu MELNA KAFIJA ☕, kafijas pavei tiks pārtraukta.

- 6 Pēc padeves beigām paceliet un nolaidiet kapsulas ievietošanas sviru, lai izmestu izlietoto kapsulu.

- 7 Lai pagatavotu jaunu dzērienu, gaidiet līdz padeves poga un ieslēgšanas/gaidīšanas režīma poga pārstāj mirgot un izgaismojas baltā krāsā.

BRĪVAS DEVAS DZĒRIENA PAGATAVOŠANA

- ⚠ Veiciet šādas darbības: 1, 2, 3 un 4 no sadaļas „ESPRESSO PAGATAVOŠANA“.

- 5 Nospiediet pogu BRĪVA DEVA ☕, lai sāktu kafijas pavei. Tiklīdz sasniegts vēlams kafijas daudzums, nospiediet pogu vēlreiz, lai pārtrauktu kafijas pavei.



i Kamēr tiek gatavots dzēriens, padeves poga mirgo baltā krāsā. Jūs varat pārtraukt kafijas pavei jebkurā brīdī, vēlreiz nospiežot pogu BRĪVA DEVA ☕.



- 6 Pēc padeves beigām paceliet un nolaidiet kapsulas ievietošanas sviru, lai izmestu izlietoto kapsulu.

- 7 Lai pagatavotu jaunu dzērienu, gaidiet līdz padeves poga un ieslēgšanas/gaidīšanas režīma poga pārstāj mirgot un izgaismojas baltā krāsā.

KAFIJAS DEVAS IESTATĪŠANA

i Deva vienmēr tiek iestatīta, izmantojot vienu un to pašu pogu; citu pogu nospiešana paliks bez ievēribas. Iestatītais kafijas daudzums var tikt mainīts, atkārtot iestatīšanas darbības.

! Kafijas devu nav iespējams iestatīt piena dzērieniem.

1 Nospiediet ieslēgšanas/gaidīšanas režīma pogu , lai ieslēgtu kafijas automātu. Ierīce būs gatava darbam, kad ieslēgšanas/gaidīšanas režīma poga  pārstās mirgot un dzērienu pagatavošanas pogas izgaismosies nemirgojot.

2 Paceliet kapsulas ievietošanas sviru, līdz tā nofiksējas pozīcijā, kurā kapsulu nodalījums ir pilnībā atvērts.

3 Ievietojiet Lavazza **A MODO MIO** kapsulu tai paredzētajā nodalījumā.

4 Nolaidiet kapsulu ievietošanas sviru, lai aizvērtu nodalījumu. Novietojiet krūzi uz paliktņa.



5 Turiet nospiešu to dzēriena pagatavošanas pogu, kuru vēlaties iestatīt. Kafijas automāts sāks padevi, pēc aptuveni 3 sekundēm sāks mirgot pārējās dzērienu pagatavošanas pogas un atskanēs skaņas signāls, norādot, ka sākusies iestatīšana.

6 Turiet nospiešu dzēriena pagatavošanas pogu.

7 Tiklīdz iegūts vēlamais daudzums kafijas, pārtrauciet padevi, atlaižot pogu. Automāts apstāsies un deva būs iestatīta.



i Ja iestatītais mērs pārsniedz maksimālo atļauto, kafijas automāts pārtrauks kafijas piegādi, padeves poga nomirgos un pēdējais iestatītais mērs tiks saglabāts kafijas automāta atmiņā.

Ja iestatīšanas procesa laikā pazūd strāvas padeve, pēdējā iestatītā vērtība saglabājas ierīces atmiņā.

Ja devas iestatīšanas laikā izbeidzas ūdens, ierīce pārtrauc kafijas padevi un iestatāmā deva netiek saglabāta. Pēc ūdens tvertnes piepildīšanas atkārtot iestatīšanas procedūru.

KAPUČĪNO PAGATAVOŠANA

! Kad piena putošanas krūze ir ievietota, kafijas automāts ieslēgs tikai piena dzērienu pagatavošanas, "TEMPERATŪRAS paaugstināšana" un PIENA PUTU kontroles pogas. Kafijas dzērienu pagatavošanas pogas būs **IZSLĒGTAS** un tās nedarbosies.

1 Noņemiet piena putošanas krūzes vāku un piepildiet to ar pienu līdz atzīmei **KAPUČĪNO** .

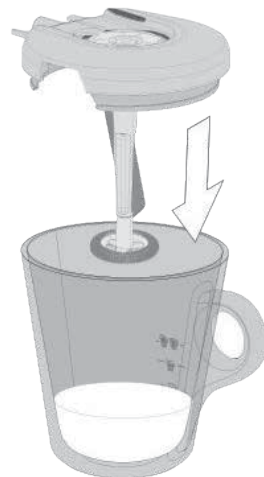

! Ielejiet precīzu piena daudzumu, kas norādīts uz krūzes. Nelejiet pārāk daudz piena vai pārāk maz piena. Abos gadījumos karsts piens var izšļakstīties no tvertnes.

i Izmantojiet tikai atdzesētu pienu (4–8°C). Neizmantojiet pienu istabas temperatūrā. Sojas piena lietošana negarantēs labākos rezultātus.

2 Uzlieciet piena putošanas krūzei vāku un ievietojiet to paredzētajā vietā.

i Kafijas automāts izdos skaņas signālu, lai norādītu, ka piena putošanas krūze ievietota pareizi.



! Pārlicinieties, vai piena putošanas krūze ir ievietota pareizi un, ka dzērienu pagatavošanas pogas izgaismojas baltā krāsā.

- 3** Ievietojiet Lavazza **A MODO MIO** kapsulu tai paredzētajā nodalījumā.

! Pārliecinieties, ka kapsula ir ievietota. Ja kapsula nav ievietota, kafijas automāts piegādās ūdeni, ne kafiju.

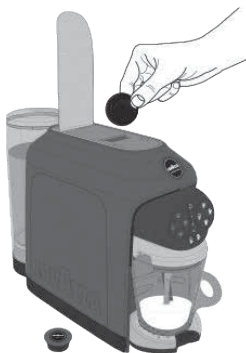

- 4** Nolaidiet kapsulu ievietošanas sviru, lai aizvērtu nodalījumu.



- i** Ja vēlaties karstāku kafiju, varat paaugstināt dzēriena temperatūru, nospiežot pogu „TEMPERATŪRAS paaugstināšana” . Kad poga nospiesta, automāts izdos skaņas signālu un pogas gaismā kļūs spožāka.



- i** Ja vēlaties atgriezties pie standarta temperatūras, vēlreiz nospiediet pogu „TEMPERATŪRAS paaugstināšana” . Kad poga nospiesta, automāts izdos skaņas signālu un pogas gaismā paliks blāvāka.

! Temperatūru nevar mainīt kafijas padeves laikā.

- i** Ja vēlaties dzērienā vairāk piena putu, varat palielināt to daudzumu, nospiežot PIENA PUTU kontroles pogu . Kad nospiedīsiet pogu, kafijas automāts izdos skaņas signālu.



- i** Ja vēlaties atgriezties pie standarta piena putu daudzuma, atkārtoti nospiediet PIENA PUTU kontroles pogu . Kad nospiedīsiet pogu, kafijas automāts izdos skaņas signālu.

! Piena putu daudzumu nevar mainīt dzēriena padeves laikā.

- 3** Nospiediet pogu KAPUČĪNO  (80 ml), lai sāktu padevi. Pēc pāris sekundēm kafijas automāts sāks sildīt un putot pienu. Kad piens saputots, kafijas automāts sāk kafijas padevi un automātiski apstāties, tiklīdz dzēriens būs gatavs.

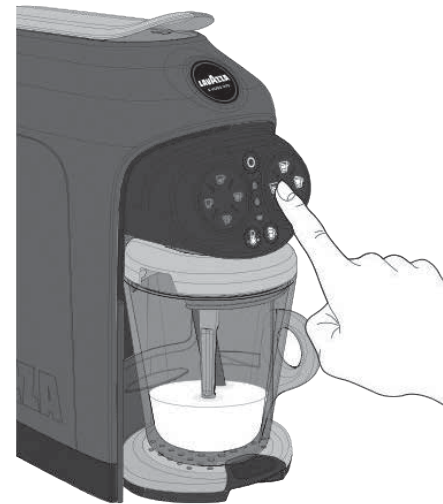

! Neizmantojiet piena putošanas krūzi, lai uzglabātu dzērienus. Rūpīgi izmazgājiet krūzi pēc katras lietošanas reizes.

i Kamēr tiek gatavots dzēriens, padeves poga mirgo baltā krāsā. Jūs varat pārtraukt kafijas padevi jebkurā brīdī, vēlreiz nospiežot pogu.

! Negatavojiet vairāk kā 5 dzērienus pēc kārtas. Kafijas automātu varēs atkal izmantot pēc apmēram 10 minūtēm.

LIELĀ KAPUČĪNO
PAGATAVOŠANA

1 Noņemiet piena putošanas krūzes vāku un piepildiet to ar pienu līdz atzīmei LIELS KAPUČĪNO .

! Veiciet šādas darbības: **2**, **3** un **4** no sadaļas „KAPUČĪNO PAGATAVOŠANA“.

2 Nospiediet pogu LIELS KAPUČĪNO  (130 ml), lai sāktu pavedi. Pēc pāris sekundēm kafijas automāts sāks sildīt un putot pienu.

Kad piens saputots, kafijas automāts sāk kafijas pavedi un automātiski apstāsies, tiklīdz dzēriens būs gatavs.

LATE MAKJATO
PAGATAVOŠANA



1 Noņemiet piena putošanas krūzes vāku un piepildiet to ar pienu līdz atzīmei LATE MAKJATO .

! Veiciet šādas darbības: **2**, **3** un **4** no sadaļas „KAPUČĪNO PAGATAVOŠANA“.

2 Nospiediet pogu LATE MAKJATO  (175 ml), lai sāktu gatavošanu. Pēc pāris sekundēm kafijas automāts sāks sildīt un putot pienu.

Kad piens saputots, kafijas automāts sāk kafijas pavedi un automātiski apstāsies, tiklīdz dzēriens būs gatavs.



KARSTA PUTOTA PIENA
PAGATAVOŠANA

1 Noņemiet piena putošanas krūzes vāku un piepildiet to ar pienu līdz atzīmei LATE MAKJATO/PUTOTS PIENS  - .

2 Uzlieciet vāku putošanas krūzei un ielieciet to paredzētajā vietā.

3 Nospiediet pogu KARSTS PUTOTS PIENS  (175 ml), lai sāktu gatavošanu. Pēc pāris sekundēm kafijas automāts sāks sildīt un putot pienu.

AUKSTA PUTOTA PIENA
PAGATAVOŠANA

1 Noņemiet piena putošanas krūzes vāku un piepildiet to ar pienu līdz atzīmei LATE MAKJATO/PUTOTS PIENS  - .

! Ielejiet precīzu piena daudzumu, kas norādīts uz krūzes. Nelejiet pārāk daudz vai pārāk maz piena. Abos gadījumos karsts piens var izšķīstīties no tvertnes.

i Izmantojiet tikai atdzesētu pienu (4–8°C). Neizmantojiet pienu istabas temperatūrā. Sojas piena lietošana negarantēs labākos rezultātus.

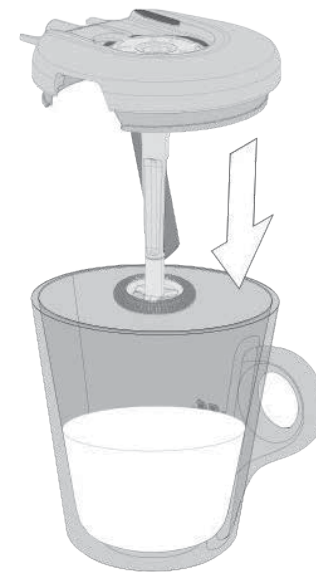

- 2** Uzlieciet piena putošanas krūzei vāku un ievietojiet to paredzētajā vietā.

i Ja piena putošanas krūze ievietota pareizi, kafijas automāts izdos skaņas signālu.

! Pārliecinieties, vai piena putošanas krūze ir ievietota pareizi un, ka dzērienu pagatavošanas pogas izgaismojas baltā krāsā.

- 3** Turiet nospiestu "TEMPERATŪRAS paaugstināšanas" pogu  vismaz 3 sekundes.



i Kafijas automāts izdos skaņas signālu norādot, ka ierīce pārslēgusies auksto dzērienu gatavošanas režīmā.

! Gan "TEMPERATŪRAS paaugstināšanas" poga, gan AUKSTA PUTOTA PIENA simbols izgaismojas zilā krāsā, un ierīce aktivizēs tikai AUKSTA PUTOTA PIENA pagatavošanas pogu.

- 4** Nospiediet pogu AUKSTS PUTOTS PIENS  (175 ml), lai sāktu gatavošanu. Pēc pāris sekundēm kafijas automāts sāks putot pienu.



! Neizmantojiet piena putošanas krūzi, lai saglabātu dzērienus. Rūpīgi izmazgājiet krūzi pēc katras lietošanas reizes.

i Kamēr tiek gatavots dzēriens, padeves poga mirgo baltā krāsā.

- 5** Lai pagatavotu jaunu dzērienu, gaidiet līdz padeves poga un ieslēgšanas/gaidīšanas režīma poga pārstāj mirgot un izgaismojas baltā krāsā.

! Negatavojiet vairāk kā 5 dzērienus pēc kārtas. Kafijas automātu varēs atkal izmantot pēc apmēram 10 minūtēm.

KAFIJAS AUTOMĀTA TĪRĪŠANA

! Nekad neizmantojiet šķīdinātāju, alkoholu, kā arī citas stipras iedarbības vielas kafijas automāta tīrīšanai.

Ierīces daļas (izņemot elektriskās) jāmazgā ar aukstu/remdenu ūdeni un neabrazīvu drānu/sūkli.

Visas noņemamās daļas var mazgāt trauku mazgājamajā mašīnā.

Neatstājiet ūdeni tvertnē un sistēmā ilgāk kā trīs dienas.

Tādā gadījumā iztukšojiet tvertni un sistēmu, izskalojiet un piepildiet to ar svaigu ūdeni. Pēc tam aktivizējiet padevi bez kapsulas ievietošanas un tikai tad pagatavojiet kafiju vai kādu citu dzērienu.

IERĪCES MAZGĀŠANAS CIKLS

Lai iztīrītu padeves tekni, katru nedēļu veiciet KAFIJAS PAGATAVOŠANAS procedūru bez kapsulas.



PILIENU SAVĀKŠANAS TRAUKA UN IZLIETOTO KAPSULU TVERTNES TĪRĪŠANA

i Izlietoto kapsulu tvertnes brīdinājuma lampa  iedegsies, kad kapsulu tvertne būs pilna. Tā ir jāiztukšo un jāievieto atpakaļ.

- 1** Izņemiet pilienu savākšanas trauku un izlietoto kapsulu tvertni.

i Automāts izdos skaņas signālu, lai informētu, ka ir izņemta izlietoto kapsulu tvertne.

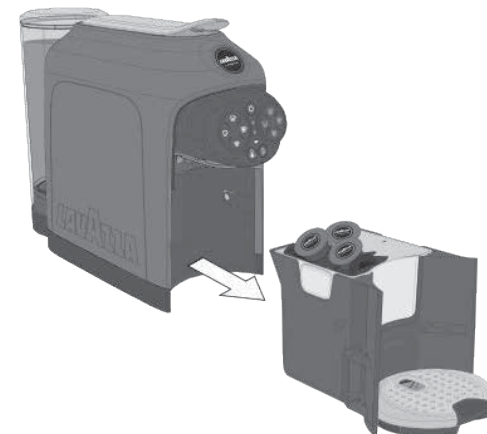

i Ja tvertne tiek izņemta uz vairāk kā 5 sekundēm, ierīce sāk skaitīt izlietotās kapsulas no nulles.

- 2** Izņemiet pienu savākšanas trauku un izlietoto kapsulu tvertni. Izmetiet izlietotās kapsulas un izlejiet šķidrumu, kas sakrājis pienu savākšanas traukā.

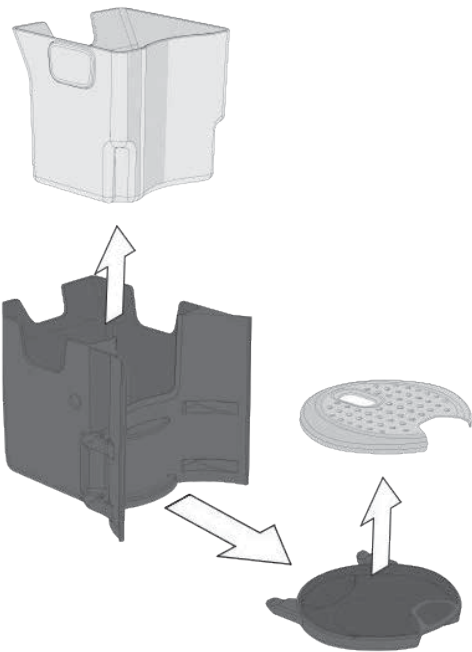

- 3** Nomazgājiet visas sastāvdaļas ar aukstu vai siltu ūdeni, vai trauku mazgājamajā mašīnā, nosusiniet tās un pēc tam pareizi ievietojiet atpakaļ vietā.

i Lai novērstu šķidruma noplūdi, regulāri pārbaudiet, vai pienu savākšanas trauks nav pilns.

PIENA PUTOŠANAS KRŪZES TĪRĪŠANA

- 1** Noņemiet piena putošanas krūzes vāku un atdaliel tā sastāvdaļas.

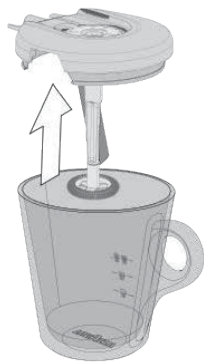

- 2** Atdaliet piena karsēšanas stīmeri no putošanas krūzes vāka.

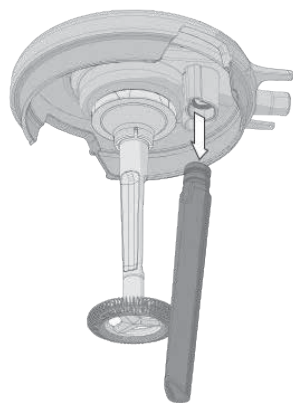

- 3** Nomazgājiet visas sastāvdaļas ar aukstu vai siltu ūdeni.

i Nomazgājiet krūzi, rotējošo daļu un stīmeri ar aukstu ūdeni vai zemā temperatūrā trauku mazgājamajā mašīnā. Mazgājiet sastāvdaļas atsevišķi.

- 4** Pievienojiet stīmeri atpakaļ krūzes vākam.

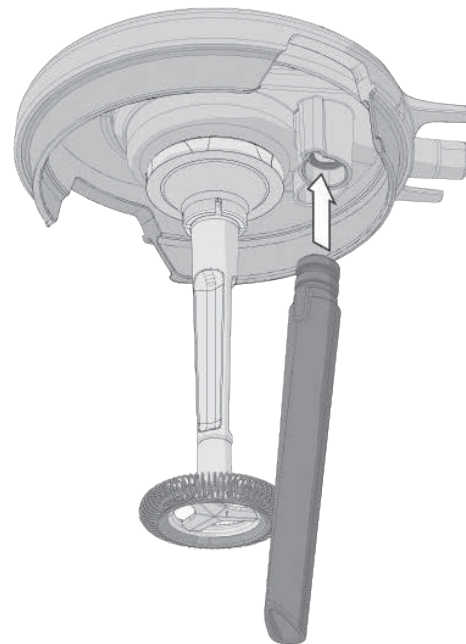

- 5** Uzlieciet piena putošanas krūzei tās vāku.

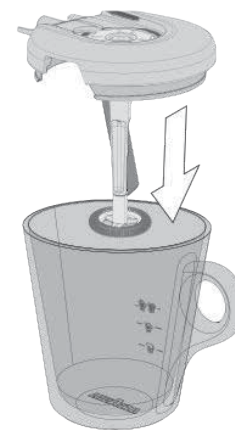

- 6** Aizveriet piena putošanas krūzi ar vāku un pievērsiet uzmanību pareizam vāka novietojumam un virzienam.



ATKAĻĶOŠANA

⚠ Rūpīgi izlasiet atkaļķošanas norādes.

Ierīces lietošanas laikā vienmēr uzkrājas kaļķakmens; ierīce jāatkaļķo ik pēc 2 mēnešiem vai tad, kad pamānāt ierīces ūdens plūsmas samazinājumu.

Ierīce izgaismos brīdinājuma lampiņu , pieprasot uzsākt atkaļķošanas ciklu.

⚠ Atkaļķošanas cikla laikā neizslēdziet kafijas automātu, kā arī neatstājiet to bez uzraudzības. Kad cikls sācies, tas jāpabeidz līdz galam. Pārliecinieties, ka kapsulu nodalījumā nav ievietota kapsula. Atkaļķošanas cikla laikā OBLIGĀTI jāievieto piena putošanas krūze.

Atkaļķošanai nepieciešamie priekšmeti:



Piena putošanas krūze

Piena putošanas krūzes vāks

Izlietoto kapsulu tvertne un pilienu savākšanas trauks

1 Izņemiet un iztukšojiet ūdens tvertni un izņemiet piena putošanas krūzi.

⚠ Nedzeriet atkaļķošanas līdzekli un produktu, kas izvadīts cikla laikā. Nekad neizmantojiet etiķi atkaļķošanas nolūkos.

i Atkaļķošanai ieteicams izmantot **LAVAZZA DESCALING** atkaļķošanas līdzekli.

2 Piepildiet tvertni ar **LAVAZZA DESCALING** atkaļķošanas līdzekli (250 ml) un ūdeni (250 ml).





i Izmantojiet mitru drānu, lai noslaucītu šķakatas vai pilienus, ja tādi ir.

3 Ievietojiet tvertni atpakaļ vietā.

4 Ievietojiet piena putošanas krūzi (ar uzliktu vāku) tai paredzētajā vietā.



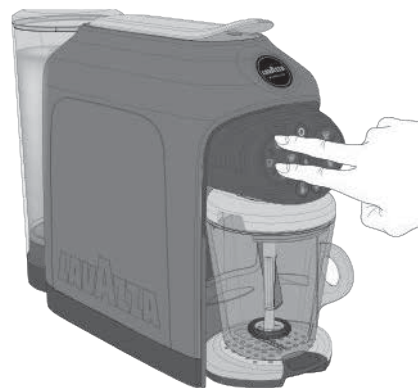

5 Kafijas automāta gaidīšanas režīmā vienlaikus turiet nospiešanas pogas **ESPRESSO LUNGO**  un **BRĪVA DEVA**  vismaz 3 sekundes.

i Automāts izdos skaņas signālu, pēc tam: vienlaicīgi izgaismosies ieslēgšanas/gaidīšanas režīma poga , poga **MELNA KAFIJA**  un atkaļķošanas brīdinājuma simbols .



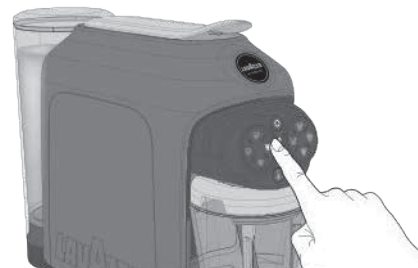

6 Nospiediet pogu **MELNA KAFIJA** , lai sāktu atkaļķošanas ciklu.





⚠ Ja poga **MELNA KAFIJA**  netiek nospiesta 9 minūšu laikā pēc skaņas signāla izdošanas, automāts atgriezīsies gaidīšanas režīmā un būs jāatkārto solis 5, lai sāktu ciklu.

7 Pēc uzsildīšanas cikla beigām ierīce automātiski aktivizēs atkaļķošanas procesu.

i Atkaļķošanas cikla laikā poga **MELNA KAFIJA**  būs **IESLĒGTA** un mirgos, un atkaļķošanas brīdinājuma lampiņa  izgaismosies nemirgojot.

⚠ Atkaļķošanas cikla laikā ierīce automātiski veiks periodiskus padeves ciklus, kas ļaus iztukšot trauku.







i Atkaļķošanas ciklu var īslaicīgi pārtraukt, nospiežot vai nu pogu **MELNA KAFIJA**  vai ieslēgšanas/gaidīšanas režīma pogu . Lai atsāktu ciklu, atkārtoti nospiediet pogu **MELNA KAFIJA** .

8 Cikls uz laiku tiks pārtraukts, kad tvertnē beigsies šķīdums.

⚠ Šajā atkaļķošanas cikla fāzē ūdens tvertnē nav jāpapildina. Tā ir pilnībā jāiztukšo.

9 Iztukšojiet trauku, ko izmantojāt šķiduma savākšanai.

i Ieslēgšanas/gaidīšanas režīma  un MELNA KAFIJA  poga, kā arī „Nav ūdens” (“No water”) brīdinājuma lampiņa  būs izgaismotas. Atkalģošanas brīdinājuma lampiņa  būs IESLĒGTA un mirgos.

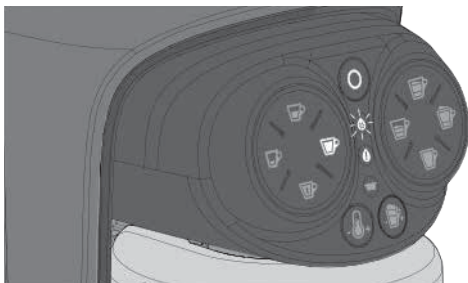

10 Izņemiet ūdens tvertni, rūpīgi izskalojiet un izmazgājiet to. Piepildiet tvertni ar svaigu dzeramo ūdeni līdz atzīmei MAX.

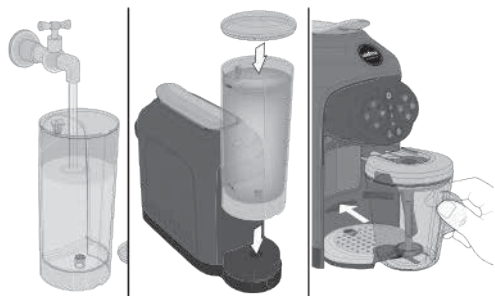

! Strāvas padeves pārtraukuma gadījumā automāts pēc pirmās ieslēgšanas pieprasīs skalošanas ciklu.

11 Novietojiet ūdens tvertni tai paredzētajā vietā. Novietojiet zem padeves teknes vismaz 0,5 l tilpuma trauku.

12 Nospiediet pogu MELNA KAFIJA , lai sāktu skalošanas ciklu.

13 Pirmā skalošanas cikla beigās vēlreiz uzpildiet ūdens tvertni, pēc tam sāciet otro skalošanas ciklu.



i Skalošanas cikls turpināsies, līdz tiks izlietots pietiekams ūdens daudzums. Ūdens trūkuma gadījumā cikls tiks īslaicīgi pārtraukts, kafijas automāts atskaņos garu skaņas signālu, un „Nav ūdens” (“No water”) brīdinājuma simbols  izgaismosies. Uzpildiet tvertni.

14 Kad ūdens padeve ir beigusies, notīriet kafijas automātu ar mitru, mīkstu drānu. Pēc ierīces notīrīšanas, atkalģošanas cikls ir pabeigts. Kafijas automāts ir gatavs darbam.

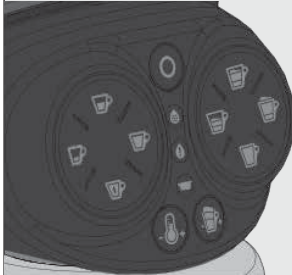
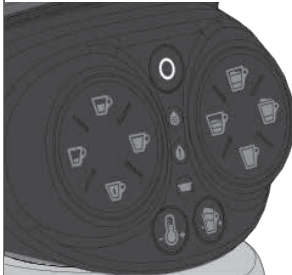
Radusies problēma	Iespējamie cēloņi	Risinājumi
<p>Ierīce neieslēdzas. Ieslēgšanas/gaidīšanas režīma poga ir izslēgta.</p> 	<p>» Kafijas automāts nav pieslēgts strāvai.</p> <p>» Ierīce ir pievienota nestrādājošam strāvas sadalītājam.</p> <p>» Nav strāvas padeves.</p>	<p>» Pieslēdziet ierīci strāvas avotam.</p> <p>» Pieslēdziet ierīci tieši strāvas avotam.</p> <p>» Pievienojiet citu ierīci pie strāvas avota, lai to pārbaudītu.</p> <p>JA PROBLĒMU NEIZDODAS NOVĒRST, SAZIENIETĪS AR LAVAZZA KLIENTU APKALPOŠANAS SERVISU CENTRU.</p>
<p>Kafijas automāts neieslēdzas pēc ieslēgšanas/gaidīšanas režīma pogas nospiešanas.</p> 	<p>» Skārienjutīgā saskarne nedarbojas.</p> <p>» Nejauši vienlaikus tiek nospiešanas 2 pogas.</p>	<p>» Pārlicinieties, vai saskarnes virsma un lietotāja rokas ir tīras un sausas.</p> <p>» Pagaidiet dažas sekundes, pēc tam nospiediet tikai ieslēgšanas/gaidīšanas režīma pogu.</p> <p>JA PROBLĒMU NEIZDODAS NOVĒRST, SAZIENIETĪS AR LAVAZZA KLIENTU APKALPOŠANAS SERVISU CENTRU.</p>
<p>Ierīcei vajadzīgs ļoti ilgs laiks uzsilšanai (vairāk nekā 40 sekundes).</p>	<p>» Automāts tiek uzglabāts zemā temperatūrā (piemēram, pagrabā vai garāžā).</p>	<p>» Novietojiet kafijas automātu atbilstošā vietā vismaz 1 stundu. Pēc tam pievienojiet ierīci strāvas avotam un mēģiniet to ieslēgt.</p> <p>JA PROBLĒMU NEIZDODAS NOVĒRST, SAZIENIETĪS AR LAVAZZA KLIENTU APKALPOŠANAS SERVISU CENTRU.</p>

Radusies problēma	Iespējamie cēloņi	Risinājumi
lerīce ir pārāk skaļa.	<ul style="list-style-type: none"> » lerīce nav novietota uz līdzenas un stabilas virsmas. » Strāvas padeves kabelis nav pareizi novietots. » Noņemamās daļas nav pareizi pievienotas. » Tvertnē nav ūdens. » Nav kapsulas. 	<ul style="list-style-type: none"> » Pārbaudiet virsmu. » Pārbaudiet kabeļa pareizu pozīciju ierīces pamatnē. » Pareizi pievienojiet noņemamās daļas. » Uzpildiet ūdens tvertni. » Ievietojiet Lavazza A MODO MIO kapsulu. <p>JA PROBLĒMU NEIZDODAS NOVĒRST, SAZINIETĪES AR LAVAZZA KLIENTU APKALPOŠANAS SERVISA CENTRU.</p>
lerīce ir gatava lietošanai, taču nepilda funkcijas pēc pogu nospiešanas.	<ul style="list-style-type: none"> » Nepareiza pogas nospiešana/aktivizēšana. » Nepareizi ievietota izlietoto kapsulu tvertne. 	<ul style="list-style-type: none"> » Nospiediet vienu no izgaismotajām pogām, pārbaudiet skaņas signālu (ja tas ir aktivizēts) un vai pareizi mirgo izvēlētais simbols. » Pārliedzinieties par pareizu izlietoto kapsulu tvertnes ievietošanu - brīdinājuma lampiņai vajadzētu izslēgties. Pārbaudiet vai kafijas padeve ir pareiza. <p>JA PROBLĒMU NEIZDODAS NOVĒRST, SAZINIETĪES AR LAVAZZA KLIENTU APKALPOŠANAS SERVISA CENTRU.</p>
Pēc kafijas padeves nevar pacelt sviru.	<ul style="list-style-type: none"> » Izlietoto kapsulu tvertne ir pilna. 	<ul style="list-style-type: none"> » Iztukšojiet tvertni un mēģiniet pacelt sviru. <p>JA PROBLĒMU NEIZDODAS NOVĒRST, SAZINIETĪES AR LAVAZZA KLIENTU APKALPOŠANAS SERVISA CENTRU.</p>

Radusies problēma	Iespējamie cēloņi	Risinājumi
Nav kafijas padeves (kafijas automāts ir ieslēgts, taču neizdod kafiju vai ūdeni).	<ul style="list-style-type: none"> » Tvertnē nav ūdens. » Tvertne nav pareizi ievietota. » Kapsulu ievietošanas svira ir pacelta vai nav pareizi nolaista. » Sistēmā neplūst ūdens. » Kapsula nav atbilstoša. » Ierīcē uzkrājies kaļķakmens. 	<ul style="list-style-type: none"> » Piepildiet tvertni ar svaigu dzeramo ūdeni. » Ievietojiet tvertni pareizi. » Nolaidiet kapsulu ievietošanas sviru. » Atvienojiet ierīci no strāvas avota, pagaidiet 10 sekundes un pēc tam atkal pievienojiet strāvas avotam. Ieslēdziet kafijas automātu un gaidiet, līdz uzsilšanas cikls ir beidzies. Pārbaudiet, vai ūdens padeve ir pareiza (ierīce automātiski mēģinās piepildīt hidraulisko sistēmu). » Mēģiniet vēlreiz, izmantojot citu Lavazza A MODO MIO kapsulu no cita iepakojuma. » Veiciet atkaļķošanas procesu, izmantojot Lavazza atkaļķošanas līdzekli. <p>JA PROBLĒMU NEIZDODAS NOVĒRST, SAZINIETĪES AR LAVAZZA KLIENTU APKALPOŠANAS SERVISA CENTRU.</p>
No kafijas automāta tek šķidrums.	<ul style="list-style-type: none"> » Bojāta tvertne. » Izlietoto kapsulu tvertne ir pilna. » Kapsula iestrēgusi. » Nepiemērota kapsula. 	<ul style="list-style-type: none"> » Pārbaudiet vai tvertne ir vesela, turot to atstatus no ierīces. » Iztukšojiet izlietoto kapsulu tvertni. » Paceliet un nolaidiet kapsulu ievietošanas sviru. Izņemiet un iztukšojiet izlietoto kapsulu tvertni. » Izmantojiet Lavazza A MODO MIO kapsulas. <p>JA PROBLĒMU NEIZDODAS NOVĒRST, SAZINIETĪES AR LAVAZZA KLIENTU APKALPOŠANAS SERVISA CENTRU.</p>

Radusies problēma	Iespējamie cēloņi	Risinājumi
ieslēgšanas/gaidīšanas režīma poga mirgo sarkanā krāsā.	» Neatbilstoši automāta glabāšanas apstākļi/pagaidu bloķēšana.	» Atvienojiet ierīci no kontaktligzdas un ļaujiet tai sasilt istabas temperatūrā (max. 1 stundu). Pievienojiet ierīci kontaktligzdai un nospiediet ieslēgšanas pogu (tikai vienu reizi). JA PROBLĒMU NEIZDODAS NOVĒRST, SAZINIETIES AR LAVAZZA KLIENTU APKALPOŠANAS SERVISA CENTRU.
ievietošanas svira nenasiedz ievietošanas pozīciju vai nepieciešams pārmērīgs spēks aizvēršanas laikā.	» Izlietoto kapsulu tvertne ir pilna. » lestrēgusi kapsula.	» Iztukšojiet izlietoto kapsulu tvertni un mēģiniet nolaist sviru. » Paceliet un nolaidiet kapsulu ievietošanas sviru, lai izmestu kapsulu. JA PROBLĒMU NEIZDODAS NOVĒRST, SAZINIETIES AR LAVAZZA KLIENTU APKALPOŠANAS SERVISA CENTRU.
Kafija tiek pagatavota pārāk ātri un nav krēmīga.	» Tiek izmantota jau iepriekš lietota kapsula. » Nav ievietota kapsula. » Kapsula nav atbilstoša.	» Izmantojiet jaunu kapsulu. » Ievietojiet kapsulu. » Mēģiniet vēlreiz, izmantojot citu Lavazza A MODO MIO kapsulu no cita iepakojuma. JA PROBLĒMU NEIZDODAS NOVĒRST, SAZINIETIES AR LAVAZZA KLIENTU APKALPOŠANAS SERVISA CENTRU.
Kafija ir auksta.	» Kafija iztek pa pilieniem, ūdens sistēmā uzkrājies kaļķakmens.	» Veiciet atkaļķošanas procesu, izmantojot Lavazza atkaļķošanas līdzekli. JA PROBLĒMU NEIZDODAS NOVĒRST, SAZINIETIES AR LAVAZZA KLIENTU APKALPOŠANAS SERVISA CENTRU.

Radusies problēma	Iespējamie cēloņi	Risinājumi
Automāts neatskaņo skaņas signālu.	» Skaņas signāls IZSLĒGTS.	» Iestādiet kafijas automātu gaidīšanas režīmā, vienlaikus turiet nospieštas ESPRESSO ☕ un MELNA KAFIJA ☕ pogas vismaz 5 sekundes (skat. sadaļu „KAFIJAS AUTOMĀTA SAGATAVOŠANA DARBAM”). JA PROBLĒMU NEIZDODAS NOVĒRST, SAZINIETIES AR LAVAZZA KLIENTU APKALPOŠANAS SERVISA CENTRU.
Kafija iztek pa pilieniem.	» Nepiemērota kapsula. » Nosprostota kafijas tekne. » Hidrauliskajā sistēmā uzkrājies kaļķakmens.	» Mēģiniet vēlreiz, izmantojot Lavazza A MODO MIO kapsulu no cita iepakojuma. » Iztīriet kafijas padeves tekni (skatīt „APKOPE UN TĪRĪŠANA”). » Atkaļķojiet ierīci, izmantojot Lavazza atkaļķošanas līdzekli. JA PROBLĒMU NEIZDODAS NOVĒRST, SAZINIETIES AR LAVAZZA KLIENTU APKALPOŠANAS SERVISA CENTRU.
Piena dzērienu brīdinājuma gaismas ir izslēgtas un pogas nedarbojas.	» Piena krūzes nav vai tā ievietota nepareizi. » Piena krūzes vāks novietots ar sprauslām pret rokturi.	» Ievietojiet piena putošanas krūzi. Piena pagatavošanas brīdinājuma gaisma iedegsies, ja krūze tiks ievietota pareizi. » Pagrieziet piena krūzes vāku tā, lai sprausla būtu vērsta pretējā virzienā no roktura. Piena pagatavošanas brīdinājuma gaisma iedegsies, ja krūze tiks ievietota pareizi. JA PROBLĒMU NEIZDODAS NOVĒRST, SAZINIETIES AR LAVAZZA KLIENTU APKALPOŠANAS SERVISA CENTRU.

Radusies problēma	Iespējamie cēloņi	Risinājumi
Piens netiek saputots.	<ul style="list-style-type: none"> » Piens nav piemērots lietošanai. » Piens ir pārāk karsts. » Piena putotāja rotējošā daļa nav ievietota. 	<ul style="list-style-type: none"> » Iesakām izmantot nenokrejotu (pasterizētu vai UHT) un atdzēsētu (4-8 °C) pienu. » Izmantojiet aukstu (4-8 °C) pienu. » Pārlicinieties, vai piena putotāja rotējošā daļa ir ievietota pareizi. <p>JA PROBLĒMU NEIZDODAS NOVĒRST, SAZINIETIES AR LAVAZZA KLIENTU APKALPOŠANAS SERVISĀ CENTRĀ.</p>
Pagatavotais kafijas dzēriens ir pārāk karsts.	<ul style="list-style-type: none"> » Piens putošanas krūzē ieliets par maz. 	<ul style="list-style-type: none"> » Pievienojiet vairāk piena, atbilstoši simboliem uz piena krūzes. <p>JA PROBLĒMU NEIZDODAS NOVĒRST, SAZINIETIES AR LAVAZZA KLIENTU APKALPOŠANAS SERVISĀ CENTRĀ.</p>
Pagatavotais kafijas dzēriens ir auksts.	<ul style="list-style-type: none"> » Piens putošanas krūzē ieliets par daudz. 	<ul style="list-style-type: none"> » Samaziniet piena daudzumu krūzē, atbilstoši simboliem uz piena krūzes. <p>JA PROBLĒMU NEIZDODAS NOVĒRST, SAZINIETIES AR LAVAZZA KLIENTU APKALPOŠANAS SERVISĀ CENTRĀ.</p>
Ierīce ir pārāk skaļa kapučīno gatavošanas laikā.	<ul style="list-style-type: none"> » Piena putotāja rotējošā daļa nav ievietota pareizi. 	<ul style="list-style-type: none"> » Ievietojiet piena putotāja rotējošo daļu pareizi. <p>JA PROBLĒMU NEIZDODAS NOVĒRST, SAZINIETIES AR LAVAZZA KLIENTU APKALPOŠANAS SERVISĀ CENTRĀ.</p>

Radusies problēma	Iespējamie cēloņi	Risinājumi
Nav pieejama kafija, lai pagatavotu kapučīno.	<ul style="list-style-type: none"> » Nav ievietota kapsula. » Iepriekš izlietotā kapsula nav izmesta. » Par agru izņemta piena putošanas krūze. 	<ul style="list-style-type: none"> » Ievietojiet kafijas kapsulu un pagatavojiet jaunu dzērienu, izvēloties citu, ne iepriekš gatavoto. » Izmetiet izlietoto kapsulu, ievietojiet jaunu un pagatavojiet dzērienu, izvēloties citu, ne iepriekš gatavoto. » Sagaidiet skaņas signālu kafijas dzēriena pagatavošanas beigās. <p>JA PROBLĒMU NEIZDODAS NOVĒRST, SAZINIETIES AR LAVAZZA KLIENTU APKALPOŠANAS SERVISĀ CENTRĀ.</p>
No piena putošanas krūzes izšļakstās piens.	<ul style="list-style-type: none"> » Piena putošanas krūze ir bojāta. » Krūzē ieliets par daudz piena. » Krūzē ieliets par maz piena. » Tiek izvēlēts tas pats dzēriens, kas iepriekšējā gatavošanas reizē. 	<ul style="list-style-type: none"> » Pārbaudiet vai piena putošanas krūze ir vesela. Bojājuma gadījumā SAZINIETIES AR LAVAZZA KLIENTU SERVISĀ CENTRĀ. » Iepildiet pareizo daudzumu, atbilstoši simboliem uz piena krūzes. » Iepildiet pareizo daudzumu, atbilstoši simboliem uz piena krūzes. » Pagatavojiet TIKAI VIENU jaunu dzērienu, izvēloties citu, ne iepriekš gatavoto. <p>JA PROBLĒMU NEIZDODAS NOVĒRST, SAZINIETIES AR LAVAZZA KLIENTU APKALPOŠANAS SERVISĀ CENTRĀ.</p>

Radusies problēma	Iespējamie cēloņi	Risinājumi
Aukstās piena putas tiek pagatavotas karstas.	» Nepareizi izvēlēts pagatavošanas režīms aukstajam piena dzērienam.	» Turiet nospiestu pogu "TEMPERATŪRAS paaugstināšana" -☉-, līdz simbols kļūst ZILS (kā parādīts sadaļā "AUKSTA PUTOTA PIENA PAGATAVOŠANA"). JA PROBLĒMU NEIZDODAS NOVĒRST, SAZINIETIES AR LAVAZZA KLIENTU APKALPOŠANAS SERVISA CENTRU.
Piena dzērienu pagatavošanas laikā, ieslēgšanas/gaidīšanas režīma poga iemirgojas sarkanā krāsā un kafijas automāts izdod skaņas signālu.	» Izmantoti produkti, kas nav piens (piemēram, pulveri).	» Izmantojiet tikai pienu, lai pagatavotu piena dzērienus ar kafijas automātu. JA PROBLĒMU NEIZDODAS NOVĒRST, SAZINIETIES AR LAVAZZA KLIENTU APKALPOŠANAS SERVISA CENTRU.

Ja rodas problēmas, kas nav skatītas šajā tabulā vai norādītās darbības nenovērš traucējumus, sazinieties ar tuvāko Lavazza klientu apkalpošanas servisa centru.

TEHNISKĀS SPECIFIKĀCIJAS

- Strāvas padeves kabelis: 220–240 V / 50–60 Hz
- Jauda: 1500 W
- Izmērs: augstums platums dziļums
 280 mm 145 mm 380 mm
- Svars: 4,5 kg
- Izmēramās ūdens tvertnes tilpums: 1,1 l
- Korpusa materiāli: Termoplastika
- Strāvas kabeļa garums: 0,8 m

Palju õnne!

Lugupeetud klient, õnnitleme teid Lavazza A MODO MIO espressomasina ostu puhul ja täname teid, et valisite Lavazza!

Enne oma uue seadme kasutuselevõttu lugege palun see kasutusjuhend tähelepanelikult läbi, milles selgitatakse, kuidas seadet kasutada, puhastada ja parimas töökorras hoida. Loodame, et naudite ehtsa Itaalia kohvi valmistamist – tänu Lavazzale!

⚠ Kasutusotstarve:

See seade on ette nähtud kasutamiseks koduses majapidamises või teistes sarnastes kasutuskohades, nagu:

- kontorites, kauplustes jm töökohtades personalile mõeldud köökides;
- talumajapidamistes;
- hotellides, motellides jm elamispindadel kasutamiseks klientide poolt;
- majutusasutustes (nt Bed & Breakfast).

Seadme ebaõige kasutamine võib põhjustada õnnetusi ja kehavigastusi.

Seadme ehituses on keelatud teha mis tahes tehnilisi muudatusi.

Alla 8-aastased lapsed ja füüsiliste, sensoorsete või vaimsete puuetega isikud ning inimesed, kellel puuduvad vajalikud teadmised ja kogemused, võivad seda seadet kasutada üksnes järelevalve all või pärast seadme ohutuks kasutamiseks läbi viidud juhendamist, olles mõistnud võimalikke kaasnevaid ohte.

Ärge lubage lastel seadmega mängida!

Lapsed ei tohi seadet täiskasvanu järelevalveta hooldada ega puhastada.

⚠ Paigalduskoht:

Paigutage kohvimasin turvalisse kohta, kus keegi ei saaks seda ümber ajada ega selle tõttu viga saada.

Ärge hoidke seadet temperatuuridel alla 5 °C, sest külm võib seda kahjustada.

Ärge kasutage kohvimasinat õues.

Ärge asetage seadet kunagi kuumade pindade peale ega lahtise tule lähedale.

Kasutamise ajal ei tohi kohvimasinat hoida kapis.

⚠ Toitevarustus:

Kohvimasina tohib ühendada ainult masina pistiku jaoks sobiva maandatud pistikupesaga.

Vooluvõrgu pinge peab vastama seadme andmesildile märgitud pingele.

 **Toitejuhe:**
Ärge kasutage kohvimasinat, kui selle toitejuhe on vigane. Kui seadme toitejuhe on kahjustatud, peab selle laskma ohutuse tagamiseks tootjal või tootja poolt volitatud hooldusteeninduse tehnikul või samaväärset kvalifikatsiooni omaval isikul uuega asendada. Jälgige, et toitejuhe ei jookseks üle nurkade, teravate servade ega kuumade pindade ning kaitske seda õli eest. Ärge kandke ega tõmmake kohvimasinat kunagi toitejuhtmest. Ärge tõmmake toitepistikut pistikupesast välja juhtmest tirides. Ärge puudutage toitepistikut kunagi märgade kätega. Toitejuhet ei tohi jätta üle laua või riuli serva vabalt alla rippuma.

 **Elektrilöögi oht:**
Voolu all olevad osad ei tohi kunagi veega kokku puutuda. Ärge kastke seadet kunagi vette!

 **Kaitske alla 8-aastaseid lapsi:**
Ärge lubage lastel seadmega mängida!
Lapsed ei ole teadlikud elektriliste kodumasinatega kaasnevatest ohtudest. Ärge jätke seadme pakkematerjale laste käeulatusse.

 **Põletuste oht:**
Ärge puudutage seadme kuumi osi (kapslisahtli detaile) vahetult pärast kasutamist. Olge joogi valmistamise ajal ettevaatlik, sest kuum vedelik võib pritsida.

 **Puhastamine:**
Enne puhastamist eemaldage seade vooluvõrgust ja laske sellel maha jahtuda. Ärge kastke seadet kunagi vette! Igasugused omavolilised muudatused seadme sisemuses on rangelt keelatud. Kui seadet pole 3 päeva kasutatud, vahetage vesi paagis uue vastu. Seadme kahjustamise vältimiseks ärge kasutage selle puhastamiseks leeliselisi puhastusaineid. Puhastage seadet pehme lapi ja õrna-toimelise puhastusvahendiga.

 **Seadme hoiulepanek:**
Kui seadet pikemat aega ei kasutata, tõmmake toitepistik pistikupesast välja ja pange seade kuiva, lastele kättesaamatusse kohta hoiule. Hoolitsege selle eest, et seade oleks mustuse ja tolmu eest kaitstud.

 **Hooldus/remont:**
Rikke, probleemide või pärast seadme kukkumist tekkinud rikke kahtluse korral tõmmake seadme toitepistik otsekohe pistikupesast välja. Ärge proovige kasutada rikkis seadet. Seadet tohivad hooldada ja remontida ainult volitatud teeninduskeskused. Kahjustuste eest, mis on tekkinud pärast töid, mida pole teostanud professionaalid, tootja ei vastuta.

 **Veepaak:**
Veepaagi tohib täita ainult värske gaseerimata joogiveega. Ärge kasutage seadet, kui veetase ei ületa paagile märgitud miinimumtaset.

 **Kapslipesa:**
Kapslipessa võib panna ainult Lavazza **A MODO MIO** või muid seadmega ühilduvaid kapsleid; ärge pistke sinna oma sõrmi või mingeid muid esemeid. Kapslid on ühekordselt kasutatavad.

 **Seadme kõrvaldamine pärast kasuliku tööea lõppu:**
TEAVE KASUTAJALE: läbikriipsutatud prügikasti sümbol seadmepakendil näitab, et toodet ei tohi selle kasuliku tööea lõpus ära visata koos segaolmejäätmetega. Seetõttu peab kasutaja viima seadme utiliseerimiseks selleks ette nähtud elektri- ja elektroonikajäätmete kogumispunkti. Jäätmete nõuetekohane liigiti kogumine võimaldab kasutuselt kõrvaldatud seadmete ringlussevõttu, taastõttlemist ja utiliseerimist keskkonnasõbralikul viisil ning aitab vältida võimalikku kahjulikku mõju nii keskkonnale kui ka inimeste tervisele, soodustades ühtlasi seadme valmistamiseks kasutatud materjalide korduvkasutamist ja/või ringlussevõttu. Kui kasutaja kõrvaldab toote vastuolus kehtivate seadustega, määratakse talle kehtivate õigusaktidega ette nähtud halduskaristus.

PAKENDI SISU*

- Kapselkohvimasin **DESÉA**
- Tervituskomplekt, kuhu kuulub assortii üheksast Lavazza **A MODO MIO** kapslist ja Lavazza **A MODO MIO** brošüür

- Kasutusjuhend
- Lühijuhend
- Garantiileht

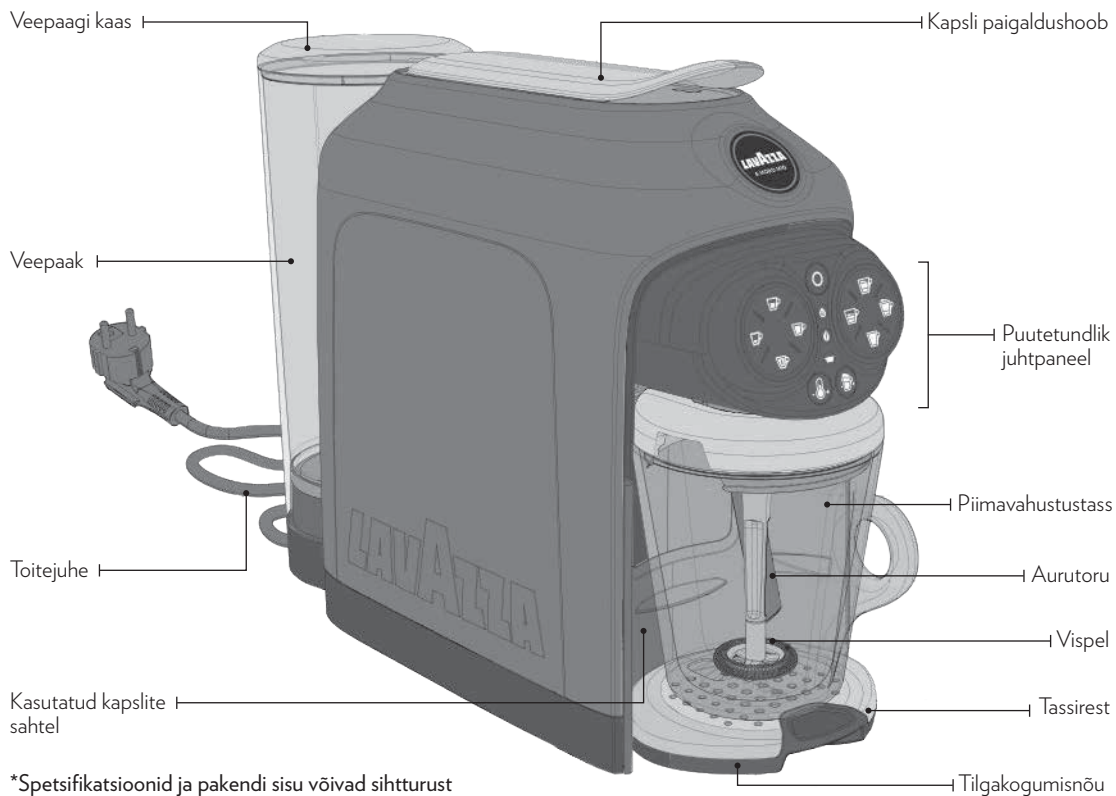

*Spetsifikatsioonid ja pakendi sisu võivad sihtturust sõltuvalt erineda.



PUUTETUNDLIK JUHTPANEEL

- | | |
|--|--|
| 1 ESPRESSO valmistusnupp | 8 Tilgakogumisnõu täitumise hoiatustuli |
| 2 ESPRESSO LUNGO valmistusnupp | 9 TEMPERAATUURI muutmisnupp |
| 3 CAFFÈ LUNGO valmistusnupp | 10 VAHU reguleerimisnupp |
| 4 VABALT VALITAVA KOGUSE valmistusnupp | 11 CAPPUCCINO valmistusnupp |
| 5 „On / Stand-by“ nupp (sisselülitus/ooteseisund) | 12 SUURE CAPPUCCINO valmistusnupp |
| 6 Katlakivi hoiatustuli | 13 LATTE MACCHIATO valmistusnupp |
| 7 Vee lõppemise hoiatustuli | 14 KÜLMA/KUUMA PIIMAVAHU valmistusnupp |

JUHTPANEELI SEISUND

														Ooteseisund
														Sisselülitus ◀
														Kuumutussükkel ilma piimavahustustassita
														Kohvimasin ilma piimavahustustassita kasutusvalmis (töötemperatuuril)
														Kuumutussükkel koos piimavahustustassiga
														Kohvimasin koos piimavahustustassiga kasutusvalmis (töötemperatuuril)
														Espresso valmistussükkel (nupp 1) ◀
														Espresso lungo valmistussükkel (nupp 2) ◀
														Caffè lungo valmistussükkel (nupp 3) ◀
														Vabalt valitava koguse valmistussükkel (nupp 4) ◀
														Cappuccino valmistussükkel (nupp 11) ◀
														Suure cappuccino valmistussükkel (nupp 12) ◀
														Latte macchiato valmistussükkel (nupp 13) ◀

JUHTPANEELI SEISUND

														Kuuma piimavahu valmistussükkel (nupp 14) ◀
														Külma piimavahu valmistussükkel (nupp 14) ◀ Sinine
														Espresso koguse programmeerimine (nupp 1) ◀
														Espresso lungo koguse programmeerimine (nupp 2) ◀
														Caffè lungo koguse programmeerimine (nupp 3) ◀
														Vabalt valitava koguse programmeerimine (nupp 4) ◀
														Veepaagis ei ole vett ◀
														Kasutatud kapslite sahtel on täis ◀
														Kasutatud kapslite sahtel puudub või on valesti oma kohal ◀
														Seadmest peab eemaldama katlakivi
														Punane Seadme blokeering ◀

= ei põle

= põleb

= vilgub

= vilgub

- !** Tootja ei vastuta kahjustuste eest, mille põhjuseks on:
- seadme väär või valel otstarbel kasutamine;
 - remonttööd, mida ei ole tehtud Lavazza volitatud teeninduskeskustes;
 - seadme mis tahes osade omavoliline muutmine;
 - originaalvaruosade ja -lisatarvikute asemel muude toodete kasutamine;
 - eemaldamata katlakivi;
 - seadme hoiustamine temperatuuridel alla +4 °C;
 - seadme kasutamine temperatuuridel alla +5 °C;
 - seadme kasutamine temperatuuridel üle +40 °C;
 - seadme kasutamine ruumides, mille suhteline õhuniiskus on kõrgem kui 95%;
 - seadmega mitteühilduvate kapslite kasutamine.
- Sellistel juhtudel kaotab seadme garantii kehtivuse.

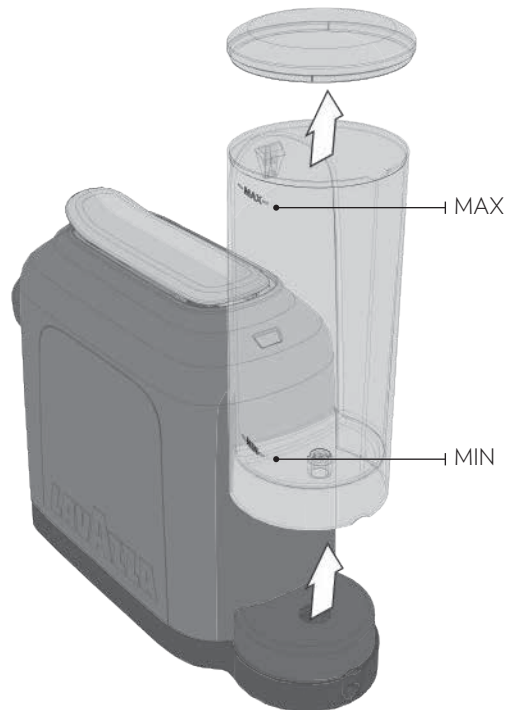

KOHVIMASINA KASUTUSELEVÖTT

- !** Asetage kohvimasin ühetasasele ja stabiilsele aluspinnale, eemale veest ja soojusallikatest. Seadme kahjustusi, mis on tekkinud nende juhiste eiramise tagajärjel, garantii ei kata.
- 1** Tõstke veepaagi kaant ülespoole ja eemaldage paagilt, seejärel tõstke ülespoole ja eemaldage ka veepaak.
 - 2** Loputage paak enne kasutamist puhtaks.
 - 3** Täitke paak kuni maksimumtaseme tähiseni (MAX) veega, kasutades ainult puhast ja värsket joogivett. Pange paak oma kohale tagasi ja kaas uuesti sellele peale.
- i** Avades veepaagi kaane, saate täita paagi ka otse kohvimasinas.

! Veetase ei tohi kunagi ületada maksimumtaseme tähist (MAX). Kasutage ainult gaseerimata värsket joogivett. Kuum vesi ja muud vedelikud võivad veepaaki ja kohvimasinat kahjustada. Ärge kasutage kohvimasinat kunagi ilma veeta: kontrollige alati üle, et paagis oleks piisavalt vett.

! Kontrollige, et teie käed, kohvimasin, toitejuhe ja seadme aluspind ei oleks märjad.

- 4** Pange toitepistik pistikupessa.

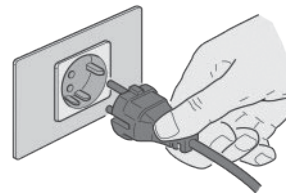

- 5** Vajutage kohvimasina sisselülitamiseks „On / Stand-by“ nuppu . Seadmest kostab helisignaal. Kõik juhtpaneeli nupud süttivad ja jäävad pideva valge tulega põlema, kõik hoiatustuled süttivad korraks oranži tulega.



- 6** Kohvimasin alustab kuumutustsükli. „On / Stand-by“ nupp  hakkab valge tulega vilkuma.

- 7** Kohvimasin on kasutamiseks valmis, kui „On / Stand-by“ nupp  lõpetab vilkumise ja kõik kohvi valmistusnupud põlevad pideva valge tulega.

! Kui piimavahustustassi pole seadmesse pandud, lülitab kohvimasin sisse ainult kohvi valmistusnupud ja temperatuuri muutmisenupu. Piimaga jookide indikaatorlülid on välja lülitatud ja vastavad nupud ei tööta.



i Vajutades kuumutustsükli ajal soovitud kohvile vastavat nuppu, saate joogi endale juba „ära tellida“ ning kohvimasin valmistab joogi kohe pärast kuumutustsükli lõppu.

- 8** Seadme esimesel sisselülituskorral laske sellest ilma kapslita ja kapslipesa avamata läbi vähemalt 0.5 liitrit vett.

- 9 Pange piisavalt suur tass kohvi väljumisava alla.
- 10 Vajutage VABALT VALITAVA KOGUSE ☑ nuppu ja oodake, kuni vee väljavool seadmest lõpeb.



i Enne tassi eemaldamist ja tühjendamist avage ja sulgege korraks kapslipesa.

- 11 Tühjendage tass ja korrake sama toimingut veel kord, vajutades uuesti VABALT VALITAVA KOGUSE ☑ nuppu.

! Pärast soovitud joogile vastava nupu vajutamist paneb kohvimasin u 7 sekundiks tööle veesüsteemi elektripumba.

Kui veesüsteem on veega täidetud, hakkab valitud jook kohvimasinast tassi voolama. Kui veesüsteemis ei ole vett, katkestab kohvimasin 5 sekundiks kohvi valmistus tsükli ning proovib kuni 5 korda seda jätkata.

Kui 5 katset on tehtud, paneb kohvimasin vee lõppemise hoiatustule 🟡 pideva oranži tulega põlema, andes sellega märku, et veepaak on tühi. Samal ajal kostab ka helisignaali.

HELISIGNAALI AKTIVEERIMINE/ INAKTIVEERIMINE

- 1 Lülitage kohvimasin ooteseisundisse.
- 2 Vajutage korraka vähemalt 5 sekundit järjest ESPRESSO ☑ ja CAFFÈ LUNGO ☑ valmistusnuppu.
- i Seadmest kostab pikk helisignaali, mis annab märku helisignaali inaktiveerimisest, või kaks lühikest helisignaali, mis annavad märku helisignaali aktiveerimisest.
- 3 Kui see toiming on lõpetatud, läheb kohvimasin tagasi ooteseisundisse.

OOTESEISUND

- i Kui kohvimasinat pole 9 minutit kasutatud, lülitub see energia säästmiseks automaatselt OOTESEISUNDISSE. Seadme saab enne 9 minuti möödumist ka käsitsi ooteseisundisse lülitada, vajutades „On / Stand-by“ nuppu ○. Seejärel kostab seadmest helisignaali. Ooteseisundis on kõikide klahvide tuled kustunud, kohvimasina „On / Stand-by“ nupp ○ põleb aga nõrgema tulega. Kui soovite masinat taas kasutada, vajutage uuesti seadme „On / Stand-by“ nuppu ○.

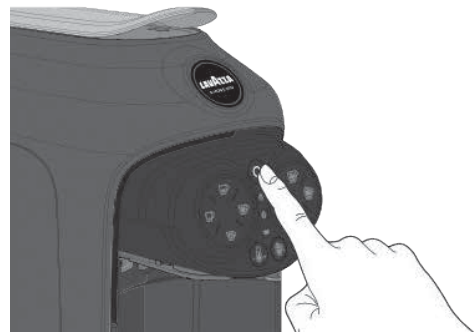

ETTEVALMISTUSED KOHVI VALMISTAMISEKS

Kohvimasina tassiresti saab panna kahele eri kõrgusele vastavalt sellele, kas kasutatakse väikest espressotassi või suurt kohvitassi.

- 1 Espressotassi kasutamiseks tõmmake tassirest seadmest välja.



- 2 Lükake tassirest nüüd selle jaoks ette nähtud ülemisse vahesse.



- 3 Pange tass restile.



- 4 Suure tassi või klaasi kasutamisel jätke rest alumisse asendisse.







ETTEVALMISTUSED PIIMAGA JOOKIDE VALMISTAMISEKS

! Kui piimavahustustass pannakse seadmesse oma kohale, lülitab kohvimasin sisse ainult piimaga jookide valmistusnupud, TEMPERATUURI muutmisnupu ja VAHU reguleerimisnupu. Kohvijookide indikaatorituled on samal ajal välja lülitatud ja vastavad nupud ei tööta.





Piimavahustustassil on kolm eri jookidele vastavat tasemetähist:

-  CAPPUCCINO
-  SUUR CAPPUCCINO
-  -  LATTE MACCHIATO PIIMAVAHT

! Järgige alati hoolikalt piimavahustustassil olevaid tasemetähiseid!

1 Esimesel kasutuskorral viige läbi piimavahustustassi puhastussükkel.

2 Eemaldage piimavahustustassilt kaas ja täitke tass kuni LATTE MACCHIATO/PIIMAVAHTU tasemetähiseni  -  värse gaseerimata joogiveega.



3 Pange kaas tassile korralikult peale, jälgides, et kaas oleks keeratud õigesti asendisse.

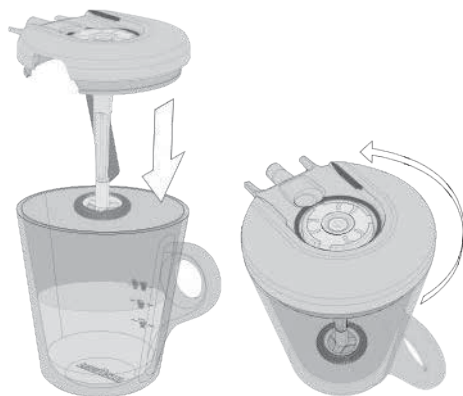

4 Pange piimavahustustass seadmesse oma kohale.

i Kui piimavahustustass on õigesti oma kohale pandud, kostab seadmest kinnituseks helisignaali.



5 Vajutage puhastussükli käivitamiseks LATTE MACCHIATO  valmistusnuppu.

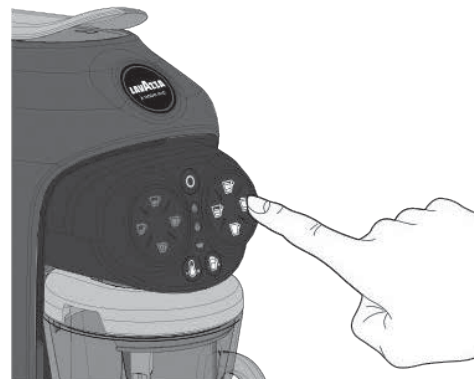

6 Pärast puhastussükli lõppu võtke piimavahustustass seadmest välja.



7 Peske kõik osad külma või sooja veega puhtaks, kuivatage ära ja pange korralikult oma kohale tagasi.

ESPRESSO/ESPRESSO LUNGO
VALMISTAMINE

i Veenduge, et kõik kohvi valmistusnupud põlevad pideva valge tulega.

1 Pange tass kohvi väljumisava alla tassirestile (vt „ET-TEVALMISTUSED KOHVI VALMISTAMISEKS“).

2 Tõstke kapsli paigaldushoob kapslipesa avamiseks üles, kuni see jääb püstiasendisse seisma.

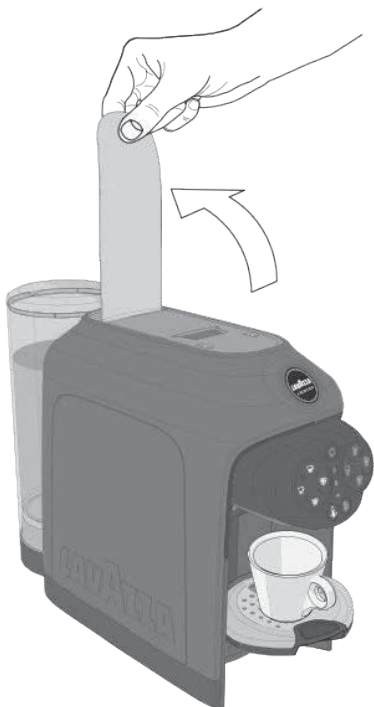

! Ärge pistke sõrmi ega mingeid esemeid kunagi kapslipessa. Kapslipessa võib panna ainult Lavazza **A MODO MIO** või muid seadmega ühilduvaid kapsleid.

Ühedoosilised kapslid on ette nähtud ainult ühe kohvi/jooogi valmistamiseks. **ÄRGE** kasutage üht kapslit rohkem kui üks kord. Kui seadmesse pannakse korraga kaks või enam kapslit, võivad seadme töös tekkida häired.

3 Pange Lavazza **A MODO MIO** kohvikapsel kapslipessa.



4 Vajutage kapsli paigaldushoob kapslipesa sulgemiseks tagasi alla.



i Kui soovite kuumemat kohvi, saate tõsta joogi temperatuuri, vajutades **TEMPERATUURI** muutmisnuppu. Nupu vajutamisel kostab seadmest helisignaali ja nupp hakkab põlema eredama tulega.

i Kui soovite taastada algse standardtemperatuuri, vajutage uuesti **TEMPERATUURI** muutmisnuppu. Nupu vajutamisel kostab seadmest helisignaali ja nupp hakkab põlema nõrgema tulega.



! Temperatuuri ei saa muuta kohvi valmistamise ajal.

- 5** Kohvi valmistustsükli käivitamiseks: vajutage ESPRESSO ☕ (30 ml) valmistusnuppu või vajutage ESPRESSO LUNGO ☕ (45 ml) valmistusnuppu.

Kohvimasin lõpetab kohvi valmistamise automaatselt, kui programmeeritud kogus jooki on tassi voolanud.



- i** Sel ajal, kui masin kohvi valmistab, vilgub valitud kohvi nupp valge tulega. Vajutades sama nuppu veel kord, saate kohvi valmistamise soovi korral enneaegselt lõpetada.

- !** Kui kohvi valmistustsükli ajal toitevarustus katkeb (nt elektrikatkestuse tõttu), tegutsege nii:
- Taastage toitevarustus.
 - Vajutage seadme „On / Stand-by“ nuppu  ja oodake seejärel seni, kuni nupu valge tuli jääb pidevalt põlema.
 - Asendage kapsel kapslipesas uue kapsliga.
 - Käivitage kohvi valmistustsükkel uuesti.

- !** Kui kohvi valmistustsükli ajal saab vesi paagist otsa, tegutsege nii:
- Täitke veepaak kuni maksimumtaseme tähiseni (MAX) veega.
 - Asendage kapsel kapslipesas uue kapsliga.
 - Käivitage kohvi valmistustsükkel uuesti.

- !** Käivitades kohvi valmistustsükli ilma kapslita, võib väljuv kogus erineda programmeeritud kogusest.

- 6** Kui kohvi valmistamine on lõppenud, tõstke kapsli paigaldushoob korraks üles ja vajutage tagasi alla, et kasutatud kapsel pesast välja kukutada.

- 7** Järgmise tassitäie kohvi valmistamiseks oodake seni, kuni kõik kohvi valmistusnupud ja „On / Stand-by“ nupp  põlevad taas pideva valge tulega.

CAFFÈ LUNGO VALMISTAMINE

- !** Järgige juhiseid, mis on toodud punktides **1**, **2**, **3** ja **4** eelnevas osas „ESPRESSO/ESPRESSO LUNGO VALMISTAMINE“.

- 5** Vajutage kohvi valmistustsükli käivitamiseks CAFFÈ LUNGO ☕ (90 ml) valmistusnuppu. Kohvimasin lõpetab kohvi valmistamise automaatselt, kui programmeeritud kogus jooki on tassi voolanud.



- i** Sel ajal, kui masin kohvi valmistab, vilgub vajutatud nupp valge tulega. Vajutades sama nuppu veel kord, saate kohvi valmistamise lõpetada.

- 6** Kui kohvi valmistamine on lõppenud, tõstke kapsli paigaldushoob korraks üles ja vajutage alla tagasi, et kasutatud kapsel pesast välja kukutada.

- 7** Järgmise tassitäie kohvi valmistamiseks oodake seni, kuni kõik kohvi valmistusnupud ja „On / Stand-by“ nupp põlevad taas pideva valge tulega.

VABALT VALITAVA KOGUSE VALMISTAMINE

- !** Järgige juhiseid, mis on toodud punktides **1**, **2**, **3** ja **4** eelnevas osas „ESPRESSO/ESPRESSO LUNGO VALMISTAMINE“.

- 5** Vajutage kohvi valmistustsükli käivitamiseks VABALT VALITAVA KOGUSE ☕ nuppu. Kui soovitud kogus kohvi on tassi voolanud, vajutage kohvi valmistamise lõpetamiseks sama nuppu veel kord.



- i** Sel ajal, kui masin kohvi valmistab, vilgub vajutatud nupp valge tulega. Vajutades sama nuppu veel kord, saate kohvi valmistamise lõpetada.



- 6** Kui kohvi valmistamine on lõppenud, tõstke kapsli paigaldushoob korraks üles ja vajutage alla tagasi, et kasutatud kapsel pesast välja kukutada.

- 7** Järgmise tassitäie kohvi valmistamiseks oodake seni, kuni kõik kohvi valmistusnupud ja „On / Stand-by“ nupp põlevad taas pideva valge tulega.

KOHVI KOGUSE PROGRAMMEERIMINE

i Kohvi koguse programmeerimiseks peab kasutama alati sama nuppu; kõikide teiste nuppude vajutusi ignoreeritakse. Juba programmeeritud kohvi kogust saab muuta, korrates lihtsalt programmeerimist.

! Kohvi kogust piimaga jookides programmeerida ei saa.

1 Vajutage kohvimasin sisselülitamiseks „On / Stand-by“ nuppu . Kohvimasin on kasutamiseks valmis, kui „On / Stand-by“ nupp  lõpetab vilkumise ja kõik kohvi valmistusnupud põlevad pideva valge tulega.

2 Tõstke kapsli paigaldushoob kapslipesa avamiseks üles, kuni see jääb püstiasendisse seisma.

3 Pange Lavazza **A MODO MIO** kohvikapsel kapslipessa.

4 Vajutage kapsli paigaldushoob kapslipesa sulgemiseks tagasi alla. Pange tass restile.



5 Vajutage ja hoidke all seda nuppu, millele vastava kohvi kogust soovite programmeerida. Valitud kohvi valmistusüksel algab. Umbes 3 sekundi pärast hakkavad ülejäänud kohvinupud vilkuma ja kostab helisignaal, andes märku, et kohvimasin on nüüd programmeerimisrežiimil.

6 Jätkake sama nupu all hoidmist.

7 Niipea, kui tassis on soovitud kogus kohvi, vabastage nupp, et joogi väljumine seadmest lõpetada. Kohvimasin lõpetab kohvi valmistamise ja vastava kohvi kogus on programmeeritud.



i Kui programmeeritud kogus on lubatud maksimumkogusest suurem, lõpetab kohvimasin automaatselt kohvi valmistamise, vastav valmistusnupp hakkab vilkuma ja mällu jääb viimasena programmeeritud kogus. Kui programmeerimise ajal toitevarustus katkeb, jääb mällu alles viimasena programmeeritud väärtus. Kui programmeerimise ajal saab vesi paagist otsa, lõpetab kohvimasin kohvi valmistamise ja programmeeritavat kogust ei salvestata. Pärast veepaagi täitmist tuleb programmeerimist algusest peale korrata.

CAPPUCCINO VALMISTAMINE

! Kui piimavahustustass pannakse seadmesse oma kohale, lülitab kohvimasin sisse ainult piimaga jookide valmistusnupud, **TEMPERATUURI** muutmisenupu ja **VAHU** reguleerimisenupu. Kohvijookide indikaatorituled on samal ajal välja lülitatud ja vastavad nupud ei tööta.

1 Eemaldage piimavahustustassilt kaas ja täitke tass kuni **CAPPUCCINO** tasemetähiseni  piimaga.

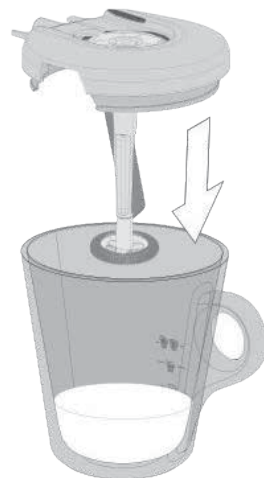

! Valage piima täpselt kuni tassil oleva õige tähiseni. Ärge valage tassi liiga vähe või liiga palju piima. Kui piima on liiga palju, võib kuum piim hakata üle ääre ajama.

i Kasutage otse külmikust võetud külma (4–8 °C) piima. Ärge kasutage toatemperatuuril olevat piima. Sojapiima kasutamisel pole parimaid tulemusi võimalik tagada.

2 Pange piimavahustustassile kaas korralikult peale ja tass seadmesse oma kohale.

i Kui piimavahustustass on õigesti oma kohale pandud, kostab kinnituseks helisignaal.



! Kontrollige, kas piimavahustustass on õiges asendis oma kohal ning piimaga jookide valmistusnupud põlevad pideva valge tulega.

- 3** Pange Lavazza **A MODO MIO** kohvikapsel kapslipessa.

! Pange kindlasti kohvikapsel kapslipessa. Kui kapslit pesas pole, tuleb masinast kohvi asemel ainult vett.

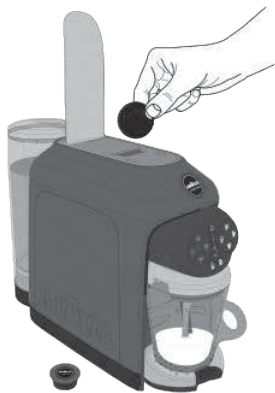

- 4** Vajutage kapsli paigaldushoob kapslipesa sulgemiseks tagasi alla.



- i** Kui soovite kuumemat kohvi, saate tõsta joogi temperatuuri, vajutades **TEMPERATUURI** muutmisnuppu. Klahvi vajutamisel kostab seadmest helisignaali ja nupp hakkab põlema eredama tulega.



- i** Kui soovite taastada algse standardtemperatuuri, vajutage **TEMPERATUURI** muutmisnuppu uuesti. Nupu vajutamisel kostab seadmest helisignaali ja nupp hakkab põlema nõrgema tulega.

! Temperatuuri ei saa muuta joogi valmistamise ajal.

- i** Kui soovite, et vahtu oleks joogis rohkem, saate vahukogust suurendada, vajutades **VAHU** reguleerimisnuppu. Nupu vajutamisel kostab seadmest helisignaali.



- i** Kui soovite taastada algse standardse vahukoguse, vajutage **VAHU** reguleerimisnuppu uuesti. Nupu vajutamisel kostab seadmest helisignaali.

! Vahukogust ei saa muuta joogi valmistamise ajal.

- 3** Vajutage joogi valmistussükli käivitamiseks **CAPPUCCINO** (80 ml) valmistusnuppu. Mõne sekundi pärast hakkab kohvimasin piima soojendama ja vahustama. Kui see etapp on lõpetatud, laseb masin tassi automaatselt ettenähtud koguse kohvi ja joogi valmistussükkel lõpeb.

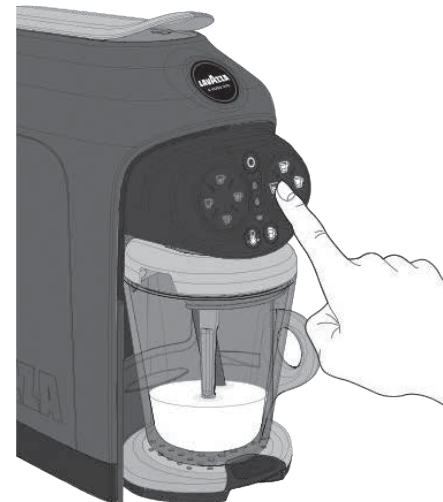

! Ärge kasutage piimavahustustassi joogi pikaajaliseks säilitamiseks. Puhastage tass pärast iga kasutuskorda korralikult ära.

i Sel ajal, kui masin jooki valmistab, vilgub vajutatud nupp valge tulega. Vajutades sama nuppu veel kord, saate joogi valmistamise soovi korral enneaegselt lõpetada.

! Ärge tehke järjest üle 5 joogi. Umbes 10 minuti pärast on kohvimasin taas kasutusvalmis.

SUURE CAPPUCCINO VALMISTAMINE

- 1** Eemaldage piimavahustustassilt kaas ja täitke tass kuni SUUR CAPPUCCINO tasemetähisen  piimaga.

! Järgige juhiseid, mis on toodud punktides **2**, **3** ja **4** eelnevas osas „CAPPUCCINO VALMISTAMINE“.

- 2** Vajutage joogi valmistusüklit käivitamiseks SUUR CAPPUCCINO  (130 ml) valmistusnuppu. Mõne sekundi pärast hakkab kohvmasin piima soojendama ja vahustama.

Kui see etapp on lõpetatud, laseb masin tassi automaatselt ettenähtud koguse kohvi ja joogi valmistusüklil lõppeda.



LATTE MACCHIATO VALMISTAMINE

- 1** Eemaldage piimavahustustassilt kaas ja täitke tass kuni LATTE MACCHIATO tasemetähiseni  piimaga.



! Järgige juhiseid, mis on toodud punktides **2**, **3** ja **4** eelnevas osas „CAPPUCCINO VALMISTAMINE“.

- 2** Vajutage joogi valmistusüklit käivitamiseks LATTE MACCHIATO  (175 ml) valmistusnuppu. Mõne sekundi pärast hakkab kohvmasin piima soojendama ja vahustama.

Kui see etapp on lõpetatud, laseb masin tassi automaatselt ettenähtud koguse kohvi ja joogi valmistusüklil lõppeda.



KUUMA PIIMAVAHU VALMISTAMINE



- 1** Eemaldage piimavahustustassilt kaas ja täitke tass kuni LATTE MACCHIATO/PIIMAVAHU tasemetähiseni  -  piimaga.

- 2** Pange kaas piimavahustustassile korralikult peale ja tass siis seadmesse oma kohale.

- 3** Vajutage valmistusüklit käivitamiseks KUUMA PIIMAVAHU  (175 ml) valmistusnuppu. Mõne sekundi pärast hakkab kohvmasin piima soojendama ja vahustama.



KÜLMA PIIMAVAHU VALMISTAMINE

- 1** Eemaldage piimavahustustassilt kaas ja täitke tass kuni LATTE MACCHIATO/PIIMAVAHU tasemetähiseni  -  piimaga.

- !** Valage piima täpselt kuni tassil oleva õige tähiseni. Ärge valage tassi liiga vähe või liiga palju piima. Kui piima on liiga palju, võib see hakata üle ääre ajama.

- i** Kasutage otse külmikust võetud külma (4–8 °C) piima. Ärge kasutage toatemperatuuril olevat piima. Sojapiima kasutamisel pole parimaid tulemusi võimalik tagada.

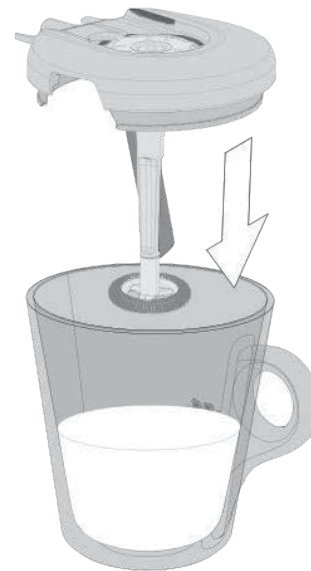

- 2** Pange piimavahustustassile kaas korralikult peale ja tass seadmesse oma kohale.

i Kui piimavahustustass on õigesti oma kohale pandud, kostab kinnituseks helisignaali.

! Kontrollige, kas piimavahustustass on õiges asendis oma kohal ning piimaga jookide valmistusnupud põlevad pideva valge tulega.

- 3** Vajutage vähemalt 3 sekundit järjest TEMPERATUURI muutmisnupu .



i Kohvimasinast kostab kaks helisignaali, andes märku, et on toimunud ümberlülitus külma joogi valmistamisele.

! TEMPERATUURI muutmisnupu ja KÜLMA/KUUMA PIIMAVAHU valmistusnupu sümbolid hakkavad põlema sinise tulega ja sisse on lülitatud ainult KÜLMA PIIMAVAHU valmistusnupp.

- 4** Vajutage valmistusüksli käivitamiseks KÜLMA PIIMAVAHU  (175 ml) valmistusnupu. Mõne sekundi pärast alustab kohvimasin piima vahustamist.



! Ärge kasutage piimavahustustassi joogi pikaajaliseks säilitamiseks. Puhastage tass pärast iga kasutuskorda korralikult ära.

i Sel ajal, kui masin piima vahustab, vilgub vajutatud nupp sinise tulega.

- 5** Järgmise joogi valmistamiseks oodake seni, kuni juhtpaneeli nupud ja „On / Stand-by“ nupp põlevad taas pideva valge tulega.

! Ärge tehke järjest üle 5 joogi. Umbes 10 minuti pärast on kohvimasin taas kasutusvalmis.

KOHVIMASINA PUHASTAMINE

! Ärge kasutage seadme puhastamiseks kunagi lahusteid, alkoholi või muid tugevatoimelisi puhastusaineid. Ärge kasutage seadme osade kuivatamiseks ahju.

Peske kohvimasina osi (välja arvatud elektrikomponente) külma või leige vee ja mitteabraseeriva lapiga või švammiga.

Kõiki eemaldatavaid osi võib pesta nõudepesumasinas.

Ärge jätke vett veepaaki ja masinasisesesse veesüsteemi rohkem kui 3 päevaks. Kui nii siiski juhtub, tühjendage veepaak ja masina veesüsteem seisnud veest. Selleks loputage paak puhtaks, täitke see värske veega ja viige üks valmistusükskel läbi ainult veega (ilma kohvikapslita), enne kui taas kohvi või piimaga jooke valmistate.

KOHVI VÄLJUMISAVA PUHASTAMINE

Kohvi väljumisava puhastamiseks viige kord nädalas üks KOHVI VALMISTUSTÜSKEL läbi ilma kohvikapslita.



TILGAKOGUMISNÕU JA KASUTATUD KAPSLITE SAHTLI PUHASTAMINE

i Kui tilgakogumisnõu täitumise hoiatustuli  süttib, on tilgakogumisnõu ja/või kasutatud kapslite sahtel täis saanud ning need tuleb tühjendada ja siis oma kohale tagasi panna.

1 Tõmmake tilgakogumisnõu ja kasutatud kapslite sahtel seadmest välja.

i Seadmest kostab helisignaali, mis annab märku, et kasutatud kapslite sahtel on eemaldatud.

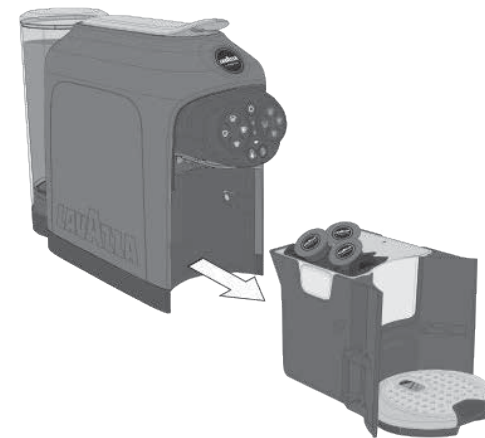

i Kui sahtlit 5 sekundi jooksul kohvimasinasse tagasi ei panda, siis kasutatud kapslite arv nullitakse.

- 2** Tõmmake tilgakogumisnõu välja, eemaldage sellelt rest ja valage nõu tühjaks. Võtke kasutatud kapslite sahtel välja ja tühjendage see kapslitest.

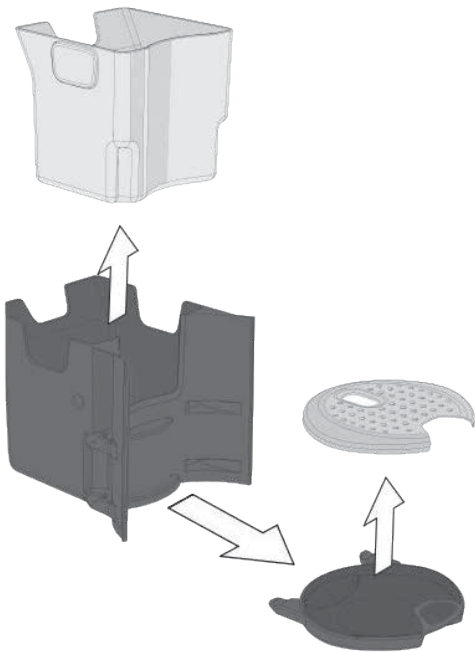

- 3** Peske kõik seadmest eemaldatud osad külma või sooja veega (või nõudepesumasinas) puhtaks, kuivatage ära ja pange korralikult oma kohale tagasi.

i Kontrollige regulaarselt, ega tilgakogumisnõu pole täis saanud, et vältida vedeliku lekkimist.

PIIMAVAHUSTUSTASSI PUHASTAMINE

- 1** Võtke piimavahustustassi kaas pealt ära, et saaksite selle osad ära puhastada.

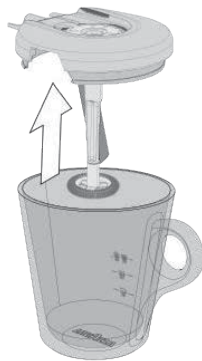

- 2** Eemaldage aurutoru piimavahustustassi kaane küljest.

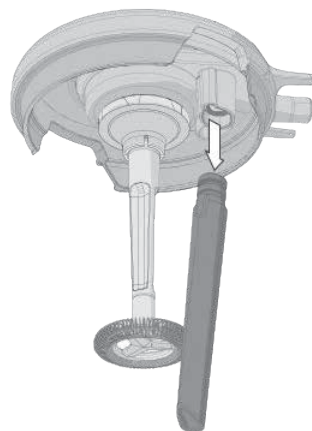

- 3** Peske kõik osad külma või sooja veega puhtaks.

i Peske tassi, visplit ja aurutoru külmas vees või nõudepesumasinas madalal temperatuuril. Peske kõik osad eraldi puhtaks.

- 4** Paigaldage aurutoru tagasi piimavahustustassi kaane külge.

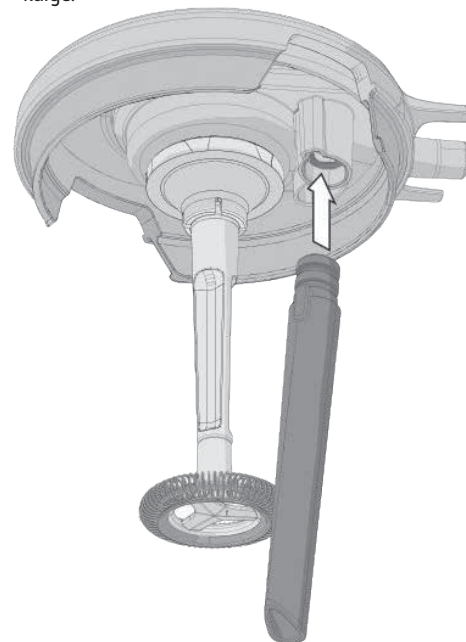

- 5** Pange piimavahustustassi kaas tagasi peale.

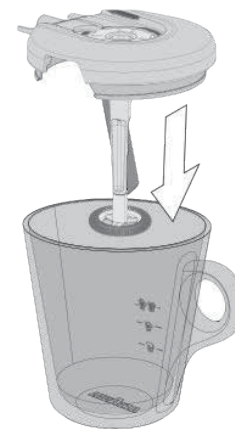

- 6** Pange kaas tassile korralikult peale, jälgides, et kaas oleks keeratud õigesse asendisse.

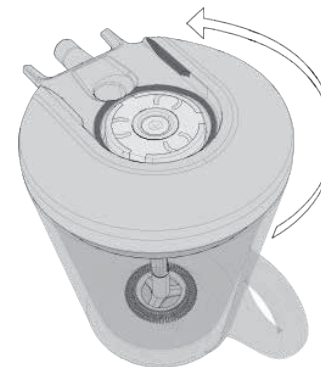

KATLAKIVI EEMALDAMINE

- ⚠ Lugege alljärgnevad katlakivi eemaldusjuhised tähelepanelikult läbi.

Kohvimasina kasutamisel koguneb sellesse katlakivi – see on täiesti normaalne. Masinat peab katlakivist puhastama iga 2 kuu tagant ja/või siis, kui märkate, et vedeliku väljavool masinast on aeglustunud. Kohvimasin annab katlakivi eemaldamise vajadusest märku põleva katlakivi hoiatustulega 🔥.

- ⚠ Ärge lülitage seadet katlakivi eemaldustsükli ajal välja. Ärge lahkuge katlakivi eemaldustsükli ajal seadme juurest. Pärast alustamist tuleb katlakivi eemaldustsüklil korralikult lõpuni viia. Kontrollige, et kapslipesas ei oleks kohvikapslit. Katlakivi eemaldustsükli ajaks PEAB piimavahustustassi masinas oma kohale panema.

Katlakivi eemaldamiseks vajalikud osad:

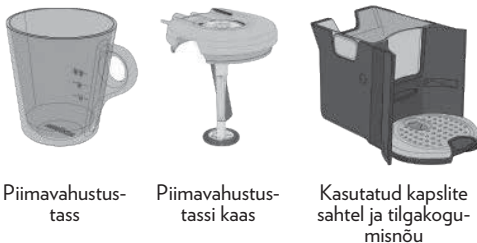

Piimavahustustass

Piimavahustustassi kaas

Kasutatud kapslite sahtel ja tilgakogumiskoht

- 1 Eemaldage ja tühjendage veepaak ning eemaldage piimavahustustass.

- ⚠ Ärge jooge katlakivi eemalduslahust ega katlakivi eemaldustsükli ajal seadmest väljuvat vedelikku. Ärge kasutage katlakivi eemaldamiseks kunagi äädikat.

- i Katlakivi eemaldamiseks kohvimasinast on soovitatav kasutada **LAVAZZA DESCALING** katlakivi eemaldusvahendit.
- 2 Täitke paak suhtes 1:1 **LAVAZZA DESCALING** katlakivi eemaldusvahendiga (250 ml) ja veega (250 ml).



- i Kui vedelikku pritsib või tilgub üle ääre, pühkige see niiske lapiga kohe ära.

- 3 Pange paak kohvimasinasse oma kohale tagasi.
- 4 Pange piimavahustustass (koos kaanega) masinas oma kohale.



- 5 Kui kohvimasin on ooteseisundis, vajutage samaaegselt ja hoidke vähemalt 3 sekundit all **ESPRESSO LUNGO** ☞ ja **VABALT VALITAVA KOGUS** ☞ valmistusnuppu.

- i Seadmest kostab pikk helisignaal, seejärel süttivad ja jäävad pideva tulega põlema kohvimasina „On / Stand-by“ nupp ○, **CAFFÈ LUNGO** ☞ valmistusnupp ja katlakivi hoiatustuli 🔥.

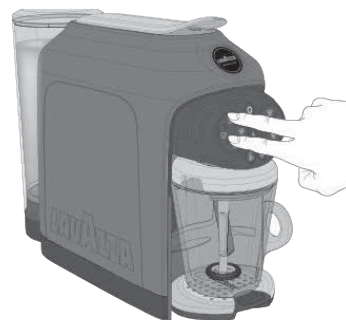

- 6 Vajutage katlakivi eemaldustsükli käivitamiseks **CAFFÈ LUNGO** ☞ valmistusnuppu.



- ⚠ Kui **CAFFÈ LUNGO** ☞ valmistusnuppu ei vajutata 9 sekundi jooksul pärast helisignaali, läheb kohvimasin tagasi ooteseisundisse ja tsükli käivitamiseks peab kordama uuesti punkti [5].

- 7 Pärast kuumutustsükli lõppu alustab kohvimasin automaatselt katlakivi eemaldustsükli.

- i Katlakivi eemaldustsükli ajal **CAFFÈ LUNGO** ☞ valmistusnupp vilgub, katlakivi hoiatustuli 🔥 põleb aga pideva tulega.

- ⚠ Katlakivi eemaldustsüklil koosneb mitmest automaatselt lahuse väljumisetapist vaheldumisi pausidega, mille ajal saab nõu kogunenud lahusest tühjendada.







- i Katlakivi eemaldustsükli saab **CAFFÈ LUNGO** ☞ valmistusnupu või kohvimasina „On / Stand-by“ nupu ○ vajutusega ajutiselt katkestada. Tsükli jätkamiseks vajutage uuesti **CAFFÈ LUNGO** ☞ valmistusnuppu.

- 8 Kui veepaak saab lahusest tühjaks, katkestab seade ajutiselt tsükli.

- ⚠ Kui lahuse saab paagist otsa, pole vaja seda juurde lisada. Paak tuleb hoopis lahusest täielikult tühjendada.

- 9** Tühjendage kohvi väljumisava all olev nõu sinna kogunenud lahusest.

i Kohvimasina „On / Stand-by“ nupp , CAFFÈ LUNGO  valmistusnupp ja vee lõppemise hoiatustuli  põlevad pideva tulega ning katlakivi hoiatustuli  vilgub.

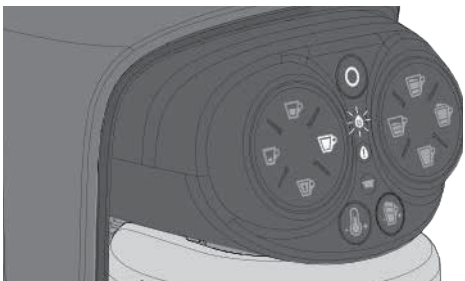

- 10** Eemaldage veepaak ning peske see hoolikalt puhtaks. Täitke paak kuni MAX-tasemeni värskelt gaseerimata joogiveega.

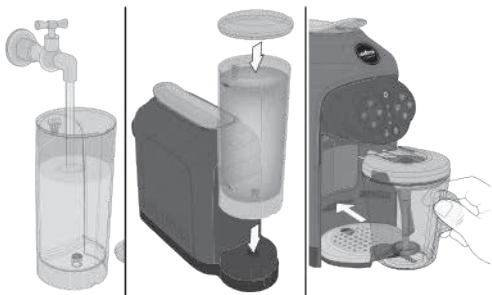

! Elektrikatkestuse puhul palub kohvimasin järgmisel sisselülituskorral läbi viia loputussükli.

- 11** Pange täidetud veepaak oma kohale tagasi. Pange vähemalt 0,5-liitrine nõu uuesti kohvi väljumisava alla.

- 12** Vajutage loputussükli käivitamiseks CAFFÈ LUNGO  valmistusnuppu.

- 13** Pärast esimese loputussükli lõppu täitke paak uuesti veega ja käivitage loputussükkel veel teist korda.



i Loputussükli lõpetamiseks peab kohvimasinast väljuma teatud miinimumkogus vett. Kui vett paagis ei ole, katkestab seade ajutiselt tsükli, kostab pikk helisignaal ning vee lõppemise hoiatustuli  süttib ja jääb pidevalt põlema. Täitke veepaak veega.

- 14** Pärast loputussükli lõppu pühkige kohvimasin pehme niiske lapiga puhtaks. Kui olete seadme ära puhastanud, on katlakivi eemaldusprotsess lõpetatud. Kohvimasin on taas kasutusvalmis.

Tekkinud probleem	Võimalikud põhjused	Lahendus
Kohvimasin ei lülitu sisse. „On / Stand-by“ nupu tuli ei sütti.	<ul style="list-style-type: none"> » Kohvimasin ei ole vooluvõrguga ühendatud. » Kohvimasin on ühendatud pikendusjuhtme või harupesaga, mis ei tööta. » Toitevarustus puudub (voolukatkestus või elektrivõrgu rike). 	<ul style="list-style-type: none"> » Ühendage kohvimasin vooluvõrguga. » Ühendage kohvimasin otse vooluvõrguga. » Ühendage toitevarustuse kontrollimiseks sama pistikupesaga mõni teine seade. <p>KUI PROBLEEM PÜSIB, VÕTKE ÜHENDUST LAVAZZA KLIENDITEENINDUSEGA.</p>
Kohvimasin ei lülitu pärast „On / Stand-by“ nupu vajutamist sisse.	<ul style="list-style-type: none"> » Puuetundlik juhtpaneel ei reageeri nupuvajutustele. » Ekslikult vajutati kahte nuppu korraga. 	<ul style="list-style-type: none"> » Kontrollige, kas juhtpaneeli pind ja kasutaja käed on puhtad ja kuivad. » Oodake mõni sekund ja vajutage siis ainult kohvimasina pealülitit. <p>KUI PROBLEEM PÜSIB, VÕTKE ÜHENDUST LAVAZZA KLIENDITEENINDUSEGA.</p>
Kohvimasina kuumutussükkel kestab tavapäratult kaua (üle 40 sekundi).	<ul style="list-style-type: none"> » Kohvimasinat on hoitud madalatel temperatuuridel (nt keldris või garaažis). 	<ul style="list-style-type: none"> » Laske kohvimasinal vähemalt tund aega normaalsel toatemperatuuril seista. Seejärel pange seadme pistik pistikupesasse ja proovige kohvimasin sisse lülitada. <p>KUI PROBLEEM PÜSIB, VÕTKE ÜHENDUST LAVAZZA KLIENDITEENINDUSEGA.</p>

Tekkinud probleem	Võimalikud põhjused	Lahendus
Kohvimasin tekitab valju müra.	<ul style="list-style-type: none"> » Kohvimasin ei seisa ühetasasel ja stabiilsel aluspinnal. » Toitejuhe on halvasti paigutatud. » Seadme liikuvad osad pole õigesti oma kohal. » Veepaagis ei ole vett. » Masinas ei ole kapslit. 	<ul style="list-style-type: none"> » Kontrollige masina aluspinda. » Kontrollige toitejuhtme asendit kohvimasina põhja all. » Pange liikuvad osad korralikult paika. » Täitke veepaak värskes joogiveega. » Pange kapslipessa Lavazza A MODO MIO või mõni muu seadmega ühilduv kohvikapsel. <p>KUI PROBLEEM PÜSIB, VÕTKE ÜHENDUST LAVAZZA KLIENDITEENINDUSEGA.</p>
Kasutusvalmis kohvimasin ei reageeri nupuvajutusele.	<ul style="list-style-type: none"> » Viga nupu vajutamisel. » Kasutatud kapslite sahtel pole oma kohal. 	<ul style="list-style-type: none"> » Vajutage üht valgustatud nuppudest sõrmeotsaga ning kontrollige, kas seejärel kostab helisignaali (kui see on aktiveeritud) ja vajutatud nupu sümbol hakkab tavapärasel moel vilkuma. » Kontrollige, kas sahtel on õigesti oma kohale pandud ja vastav hoiatustuli kustunud. Seejärel proovige uuesti kohvi valmistada. <p>KUI PROBLEEM PÜSIB, VÕTKE ÜHENDUST LAVAZZA KLIENDITEENINDUSEGA.</p>
Kapsli paigaldushoob jääb pärast kohvi valmistamist suletud asendisse.	<ul style="list-style-type: none"> » Kasutatud kapslite sahtel on täis. 	<ul style="list-style-type: none"> » Tühjendage sahtel ja proovige hoob seejärel püstiasendisse tõsta. <p>KUI PROBLEEM PÜSIB, VÕTKE ÜHENDUST LAVAZZA KLIENDITEENINDUSEGA.</p>

Tekkinud probleem	Võimalikud põhjused	Lahendus
Kuigi kohvimasin on sisse lülitatud, ei tule sellest kohvi ega vett.	<ul style="list-style-type: none"> » Veepaagis ei ole vett. » Veepaak ei ole õigesti oma kohal. » Kapsli paigaldushoob on üles tõstetud või ei ole korralikult lõpuni alla vajutatud. » Vesi seadme veesüsteemis ei liigu (veesüsteemi täitmist ei aktiveerita). » Kapsel ei ole kohvimasinaga ühilduv. » Kohvimasinas on kogunenud katlakivi. 	<ul style="list-style-type: none"> » Täitke paak värskes joogiveega ja proovige siis uuesti kohvi valmistada. » Pange paak õigesti oma kohale ja proovige siis uuesti kohvi valmistada. » Vajutage hoob korralikult lõpuni alla ja proovige siis uuesti kohvi valmistada. » Tõmmake seadme toitepistik pistikupesast välja ja pange 10 sekundi pärast uuesti pistikupessa. Lülitage seade sisse ja oodake, kuni kuumutussükkel lõppeb. Kontrollige, kas kohvimasin hakkab normaalselt kohvi valmistama (seade peab automaatselt läbi viima mitu katset veesüsteemi täitmiseks). » Proovige uuesti, kasutades ühilduvat kapslit mõnest teisest pakist. » Puhastage kohvimasin Lavazza katlakivi eemaldusvahendi abil katlakivist. <p>KUI PROBLEEM PÜSIB, VÕTKE ÜHENDUST LAVAZZA KLIENDITEENINDUSEGA.</p>
Kohvimasinast lekib vett.	<ul style="list-style-type: none"> » Veepaak on katki. » Kasutatud kapslite sahtel on täis. » Kapsel on kinni kiilunud. » Kapsel ei ole kohvimasinaga ühilduv. 	<ul style="list-style-type: none"> » Kontrollige, kas paak lekib: võtke paak seadmest välja ja laske sellel mõnda aega mujal seista. » Tühjendage kasutatud kapslite sahtel ära. » Tõstke kapsli paigaldushoob üles ja vajutage alla tagasi, et kapsel sahtlisse kukutata. Eemaldage kasutatud kapslite sahtel ja tehke see tühjaks. » Kasutage vaid Lavazza A MODO MIO või muid seadmega ühilduvaid kohvikapsleid. <p>KUI PROBLEEM PÜSIB, VÕTKE ÜHENDUST LAVAZZA KLIENDITEENINDUSEGA.</p>

Tekkinud probleem	Võimalikud põhjused	Lahendus
Seadme „On / Stand-by“ nupp vilgub punase tulega.	» Kohvimasinat on hoitud ebasobivates tingimustes. Ajutine seadme blokeerimine.	» Tõmmake seadme toitepistik pistikupesast välja ja laske seadmel piisavalt kaua (kuni 1 tund) toatemperatuuril seista. Pange pistik uuesti pistikupesasse ja vajutage seadme „On / Stand-by“ nuppu (ainult üks kord). KUI PROBLEEM PÜSIB, VÕTKE ÜHENDUST LAVAZZA KLIENDITEENINDUSEGA.
Kapsli paigaldushoob ei lähe tagasi alumisse asendisse või seda peab väga tugevalt vajutama.	» Kasutatud kapslite sahtel on täis. » Kapsel on kinni kiilunud.	» Tühjendage sahtel ja proovige hoob seejärel uuesti alla vajutada. » Tõstke kapsli paigaldushoob üles ja vajutage alla tagasi, et kapsel sahtlisse kukutada. KUI PROBLEEM PÜSIB, VÕTKE ÜHENDUST LAVAZZA KLIENDITEENINDUSEGA.
Kohv voolab masinast liiga kiiresti välja ning kreemjat vahukihti ei teki.	» Kasutasite juba kasutatud kohvikapslit. » Masinas ei ole kapslit. » Kapsel ei ole kohvimasinaga ühilduv.	» Pange kohvimasinasse uus kapsel. » Pange kapsel kapslipessa. » Proovige uuesti, kasutades ühilduvat kapslit mõnest teisest pakist. KUI PROBLEEM PÜSIB, VÕTKE ÜHENDUST LAVAZZA KLIENDITEENINDUSEGA.
Kohv on külm.	» Kohv väljub seadmest väga aeglaselt, kuna veesüsteem on katlakivist ummistunud.	» Puhastage kohvimasin Lavazza katlakivi eemaldusvahendi abil katlakivist. KUI PROBLEEM PÜSIB, VÕTKE ÜHENDUST LAVAZZA KLIENDITEENINDUSEGA.

Tekkinud probleem	Võimalikud põhjused	Lahendus
Kohvimasinast ei kosta helisignaale.	» Helisignaaleid on inaktiveeritud.	» Lülitage kohvimasin ooteseisundisse, seejärel vajutage samaaegselt vähemalt 5 sekundit järjest ESPRESSO ☕ ja CAFFÈ LUNGO ☕ valmistusnuppu (vt „SEADME ETTEVALMISTAMINE“). KUI PROBLEEM PÜSIB, VÕTKE ÜHENDUST LAVAZZA KLIENDITEENINDUSEGA.
Kohv väljub masinast aeglaselt vaid tilkhaaval.	» Kapsel ei ole kohvimasinaga ühilduv. » Kohvi väljumisava on ummistunud. » Seadme veesüsteem on katlakivist ummistunud.	» Proovige uuesti, kasutades ühilduvat kapslit mõnest teisest pakist. » Puhastage kohvi väljumisava ära (vt „PUHASTAMINE JA HOOLDUS“). » Puhastage kohvimasin Lavazza katlakivi eemaldusvahendi abil katlakivist. KUI PROBLEEM PÜSIB, VÕTKE ÜHENDUST LAVAZZA KLIENDITEENINDUSEGA.
Piimaga jookide indikaatorituled on välja lülitatud ja vastavad nupud ei tööta.	» Piimavahustustass puudub või on valesti oma kohal. » Piimavahustustassil on kaas valesti peal (ühendusdüüs sanga poole).	» Pange piimavahustustass seadmesse oma kohale. Kui tass on õigesti kohale pandud, hakkavad piimaga jookide indikaatorituled põlema. » Keerake tassi kaas õigesti asendisse – düüs peab asuma sanga vastasküljel. Kui tass on õigesti kohale pandud, hakkavad piimaga jookide indikaatorituled põlema. KUI PROBLEEM PÜSIB, VÕTKE ÜHENDUST LAVAZZA KLIENDITEENINDUSEGA.

Tekkinud probleem	Võimalikud põhjused	Lahendus
Piim ei lähe vahtu.	<ul style="list-style-type: none"> » Kasutatav piim ei sobi vahustamiseks. » Piim on liiga soe. » Visplit pole kohale pandud. 	<ul style="list-style-type: none"> » Soovitav on kasutada otse külmikust võetud külma (4–8 °C) rasvata või täispiima (pastöriseeritud või UHT). » Kasutage külmkapikülma (4–8 °C) piima. » Kontrollige, kas vispel on õigesti kohale pandud. <p>KUI PROBLEEM PÜSIB, VÕTKE ÜHENDUST LAVAZZA KLIENDITEENINDUSEGA.</p>
Piimaga joogi temperatuur on liiga kõrge.	» Tassi valati valitud/soovitud joogikoguse jaoks liiga vähe piima.	<ul style="list-style-type: none"> » Lisage rohkem piima, järgides piimavahustussil olevaid tasemetähiseid. <p>KUI PROBLEEM PÜSIB, VÕTKE ÜHENDUST LAVAZZA KLIENDITEENINDUSEGA.</p>
Piimaga joogi temperatuur on liiga madal.	» Tassi valati valitud/soovitud joogikoguse jaoks liiga palju piima.	<ul style="list-style-type: none"> » Vähendage piima kogust, järgides piimavahustussil olevaid tasemetähiseid. <p>KUI PROBLEEM PÜSIB, VÕTKE ÜHENDUST LAVAZZA KLIENDITEENINDUSEGA.</p>
Piimaga jookide valmistamisel kostab piimavahustustassist valju müra.	» Vispel ei ole õigesti kohale pandud.	<ul style="list-style-type: none"> » Pange vispel vastavalt kasutusjuhendile õigesse asendisse (vt lk 109). <p>KUI PROBLEEM PÜSIB, VÕTKE ÜHENDUST LAVAZZA KLIENDITEENINDUSEGA.</p>

Tekkinud probleem	Võimalikud põhjused	Lahendus
Piimaga jookide (cappuccino, latte macchiato) valmistamisel ei tule masinast kohvi.	<ul style="list-style-type: none"> » Masinas ei ole kohvikapslit. » Kapslipesast pole eelmist kapslit veel välja kukutatud. » Piimavahustustass eemaldati seadmest liiga vara. 	<ul style="list-style-type: none"> » Pange kohvikapsel kapslipessa ja valmistage uus jook (valage eelmine jook minema). » Kukutage kasutatud kapsel pesast välja, pange asemele uus kapsel ja valmistage uus jook (valage eelmine jook minema). » Oodake seni, kuni kuulete helisignaali, mis annab märku valitud joogi valmistustsükli lõppemisest. <p>KUI PROBLEEM PÜSIB, VÕTKE ÜHENDUST LAVAZZA KLIENDITEENINDUSEGA.</p>
Piimavahustustassist voolab piima välja.	<ul style="list-style-type: none"> » Piimavahustustass on katki. » Piimavahustustassis on liiga palju piima (ülemisest tasemetähisest rohkem). » Piimavahustustassis on liiga vähe piima (valitud joogile vastavast tasemetähisest vähem). » Valiti uuesti sama jook, mis eelmise valmistustsükli korral. 	<ul style="list-style-type: none"> » Kontrollige, kas piimavahustustass on terve. Kui tass on katki, VÕTKE ÜHENDUST LAVAZZA KLIENDITEENINDUSEGA. » Valage tassi vastavalt tasemetähisele õige kogus piima. » Valage tassi vastavalt tasemetähisele õige kogus piima. » Valmistage uus soovitud jook (valage eelmine jook minema). Viige läbi AINULT üks valmistustsükkel korraga. <p>KUI PROBLEEM PÜSIB, VÕTKE ÜHENDUST LAVAZZA KLIENDITEENINDUSEGA.</p>

Tekkinud probleem	Võimalikud põhjused	Lahendus
Külma piimavahu valmistamise asemel masin hoopis kuumutab piima.	» Klahve vajutati külma piimavahu valmistamiseks valesti.	» Korrake toimingut, vajutades TEMPERATUURI muutmisnuppu -  vähemalt 3 sekundit järjest, kuni selle sümbol hakkab põlema SINISE tulega (vt lk 105). KUI PROBLEEM PÜSIB, VÕTKE ÜHENDUST LAVAZZA KLIENDITEENINDUSEGA.
Piimaga joogi valmistamise ajal hakkab „On / Stand-by“ nupp põlema punase tulega ja kostab helisignaali.	» Piima asemel kasutati midagi muud (nt piimapulbrit).	» Kasutage piimaga jookide valmistamiseks ainult sobivat piima. KUI PROBLEEM PÜSIB, VÕTKE ÜHENDUST LAVAZZA KLIENDITEENINDUSEGA.

Kõikide probleemide ja rikete korral, mida ei ole eeltoodud tabelis kirjeldatud, võtke ühendust Lavazza klienditeenindusega.

TEHNILISED ANDMED

- Tarbitav toide: 220–240 V / 50–60 Hz
- Nimivõimsus: 1500 W
- Mõõtmed: Kõrgus Laius Sügavus
280 mm 145 mm 380 mm
- Kaal: 4.5 kg
- Eemaldatav veepaak: 1.1 l
- Korpuse materjal: termoplast
- Toitejuhtme pikkus: 0.8 m

LAVAZZA

TORINO, ITALIA, 1895

LT: Užregistruokite savo kapsulinį kavos aparatą ir gaukite naudos!

LV: Reģistrē savu kafijas kapsulu automātu un iegūsti priekšrocības!

EE: Registreeri oma kapselkohvimasin ja saad boonust!

LT: Registracija, daugiau informacijos ir aptarnavimas: lavazzakapsules.lt



LV: Reģistrācija, sīkāka informācija un serviss: lavazzakapsulas.lv



EE: Registreerimine, lisateave ja teenindus: lavazzakohvikapslid.ee



LT: Gamintojas pasilieka teisę daryti pakeitimus be išankstinio įspėjimo.

LV: Ražotājam ir tiesības veikt izmaiņas bez iepriekšēja brīdinājuma.

EE: Tootja jätab endale õiguse teha muudatusi sellest eelnevalt teatamata.

Luigi Lavazza S.p.A., Via Bologna, 32 10152 Torino - Italia
