

blue

CLASSY



Istruzioni per l'uso
Instructions
Mode d'emploi
Bedienungsanleitung
Instrucciones de empleo
Instruções de utilização
Brugsanvisning
Gebruiksaanwijzingen
Bruksanvisning
Инструкции по эксплуатации



LAVAZZA

TORINO,
ITALIA, 1895.



Congratulazioni!

Gentile Cliente ci congratuliamo con lei per aver scelto la macchina espresso Lavazza **CLASSY** e la ringraziamo per la fiducia accordataci.

Prima di mettere in funzione la macchina, consigliamo di leggere attentamente le istruzioni per l'uso che spiegano come utilizzarla, pulirla e mantenerla in perfetta efficienza. Non ci resta che augurarle la preparazione di tanti ottimi caffè Lavazza!

IT

Pagina
5

Congratulations!

We congratulate our dear Customer on buying our Lavazza **CLASSY** espresso coffee machine. Thank you for your loyalty.

Before using the machine we would advise you to closely read the instruction booklet, which explains how to use it, clean it and keep it in proper working condition. All that remains is for us to wish you all the best in preparing many excellent Lavazza coffees!

EN

Page
33

Félicitations!

Cher Client, nous vous félicitons pour l'achat de la machine Espresso Lavazza **CLASSY** et nous vous remercions de la confiance que vous nous avez accordée.

Avant de faire fonctionner la machine, nous vous conseillons de lire attentivement le mode d'emploi qui explique comment l'utiliser, la nettoyer et la maintenir en excellent état. Il ne nous reste qu'à vous souhaiter de préparer beaucoup d'excellents cafés grâce à Lavazza!

FR

Page
61

Herzlichen Glückwunsch!

Sehr geehrter Kunde, wir freuen uns, dass Sie die Expressomaschine Lavazza **CLASSY** gewählt haben und danken Ihnen für Ihr Vertrauen.

Vor Inbetriebnahme der Maschine raten wir Ihnen die Betriebsanleitungen sorgfältig zu lesen, die Ihnen erklären wie sie zu benutzen, zu reinigen und in einem perfekten Zustand zu halten ist. Wir wünschen Ihnen, dass Sie dank Lavazza viele ausgezeichnete Tassen Kaffee zubereiten werden!

DE

Seite
89

¡Enhorabuena!

Estimado cliente, le damos nuestra más sincera enhorabuena por haber elegido la máquina espresso Lavazza **CLASSY** y le agradecemos su confianza.

Antes de poner en funcionamiento la máquina, le aconsejamos leer atentamente las instrucciones de empleo que explican cómo utilizarla, limpiarla y mantenerla en perfecto estado de funcionamiento. ¡Solo nos queda desearle muchos deliciosos cafés gracias a Lavazza!

ES

Página
117

Parabéns!

Prezado Cliente, parabéns por ter escolhido a máquina expresso Lavazza **CLASSY** e lhe agradecemos por sua confiança.

Antes de usar a máquina, aconselhamos ler atentamente as instruções de uso, que explicam como utilizá-la, limpá-la e mantê-la perfeitamente eficiente. Depois disso, desejamos que prepare tantos ótimos cafés com a Lavazza!

PT

Página
145

Tillykke!

Kære kunde. Vi ønsker dig tillykke med købet af Lavazza **CLASSY** espressomaskinen og takker dig for valget af et vores produkter. Inden start af apparatet anbefales en nøje gennemlæsning af brugsanvisningen, som beskriver brugen og rengøringen af apparatet samt hvordan det fastholdes i effektiv stand.

Så er der kun tilbage at ønske dig god fornøjelse med brygningen af en masse dejlig Lavazza espresso!

DA

Side
173

Gefeliciteerd!

Geachte klant, we feliciteren u met uw keuze van de espressomachine Lavazza **CLASSY** en wij danken u voor uw vertrouwen in ons.

Alvorens het toestel in werking te zetten raden we u aan om deze gebruiksaanwijzingen met uitleg over gebruik, reiniging en behoud van goede staat aandachtig te lezen.

We wensen u vele lekkere kopjes Lavazza-koffie!

NL

Page
201

Gratulerar!

Bäste kund, vi vill gratulera till ditt val av espressomaskinen Lavazza **CLASSY** och tackar för ditt förtroende för oss. Innan du börjar använda apparaten rekommenderar vi att du noggrant läser igenom bruksanvisningen som förklarar hur apparaten ska användas, rengöras och skötas för att fungera perfekt.

Nu återstår det bara för oss att önska dig många koppar med riktigt god Lavazza-espresso!

SV

Sida
229

Поздравляем!

Уважаемый Клиент, поздравляем Вас с выбором кофе-машины Lavazza **CLASSY** для приготовления эспрессо и благодарим Вас за оказанное нам доверие. Перед использованием кофе-машины рекомендуем внимательно прочитать инструкции по эксплуатации, в которых приводится объяснение, как ею пользоваться, чистить и сохранять в прекрасном рабочем состоянии. А сейчас нам остаётся только пожелать Вам приятно провести время, готовя множество чашек прекрасного кофе Lavazza!

RU

страницы
257

⚠ Destinazione d'uso:

Questo apparecchio è destinato ad essere utilizzato nelle applicazioni domestiche e similari quali:

- nelle zone per cucinare riservate al personale nei negozi, negli uffici e in altri ambienti professionali;
- nelle fattorie;
- utilizzo da parte di clienti di alberghi, motel e altri ambienti a carattere residenziale;
- negli ambienti tipo bed and breakfast.

È vietato qualunque utilizzo improprio (non descritto nelle presenti istruzioni). È vietato apportare modifiche tecniche. L'apparecchio può essere utilizzato da bambini di età non inferiore a 8 anni e da persone con ridotte capacità fisiche, sensoriali o mentali, o prive di esperienza o della necessaria conoscenza, purché sotto sorveglianza oppure dopo che le stesse abbiano ricevuto istruzioni relative all'uso sicuro dell'apparecchio e alla comprensione dei pericoli ad esso inerenti. I bambini non devono giocare con l'apparecchio. Tenere l'apparecchio e il suo cavo di alimentazione fuori dalla portata dei bambini di età inferiore a 8 anni. La pulizia e la manutenzione destinata ad essere effettuata dall'utente non deve essere eseguita da bambini se non sotto supervisione diretta e di età uguale o superiore agli 8 anni.

⚠ Ubicazione:

Sistemare la macchina per caffè in un posto sicuro, dove nessuno possa rovesciarla o venirne ferito. Non tenere la macchina a temperatura inferiore a 5°C poiché il gelo potrebbe danneggiarla. Non usare la macchina per caffè all'aperto. Non posare la macchina su superfici molto calde e/o nelle vicinanze di fiamme libere. La macchina per caffè quando è in uso non deve essere collocata in un armadio.

⚠ Alimentazione di corrente:

Collegare la macchina per caffè soltanto ad una presa di corrente adeguata. La tensione deve corrispondere a quella indicata sulla targhetta della macchina.

⚠ Cavo d'alimentazione:

Non usare la macchina per caffè se il cavo d'alimentazione è difettoso. Se il cavo d'alimentazione è danneggiato, esso deve essere sostituito da un cavo o da un assemblaggio speciali, disponibili presso il costruttore o il suo servizio assistenza tecnica. Non far passare il cavo d'alimentazione per angoli e su spigoli vivi, sopra oggetti molto caldi e proteggerlo dall'olio. Non portare o tirare la macchina per caffè tenendola per il cavo. Non estrarre la spina tirandola per il cavo; non toccarla con le mani bagnate. Evitare che il cavo d'alimentazione cada liberamente da tavoli o scaffali.

⚠ Pericolo di folgorazione:

Non mettere mai a contatto dell'acqua le parti sotto tensione e/o corrente. Questo apparecchio non deve essere immerso nell'acqua.

⚠ Protezione bambini al di sotto degli 8 anni:

Tenere i bambini sotto supervisione, per evitare che giochino con l'apparecchio. I bambini non si rendono conto del pericolo connesso agli elettrodomestici. Non lasciare alla loro portata i materiali utilizzati per imballare la macchina.

**Pericolo di ustioni:**

Non toccare le parti calde (gruppo portacapsula, etc.) subito dopo l'uso dell'apparecchio. Durante l'erogazione della bevanda prestare attenzione ad eventuali schizzi di liquido caldo.

**Pulizia:**

Prima di pulire la macchina, è indispensabile scollegare la spina dalla presa di corrente ed aspettare che la macchina si raffreddi. Non immergere la macchina nell'acqua! È severamente vietato cercare d'intervenire all'interno della macchina. Sostituire l'acqua nel serbatoio dopo 3 giorni di inutilizzo. Per evitare di danneggiare l'apparecchio non utilizzare detergenti alcalini per la pulizia, bensì un panno morbido e un detergente delicato.

**Custodia della macchina:**

Quando la macchina rimane inutilizzata per un periodo prolungato, staccare la spina dalla presa e custodirla in luogo asciutto e non accessibile ai bambini. Proteggerla dalla polvere e dallo sporco.

**Riparazioni / Manutenzione:**

Nel caso di guasti, difetti o sospetto di difetto dopo una caduta, staccare subito la spina dalla presa. Non mettere in funzione una macchina difettosa. Soltanto i Centri di Assistenza Autorizzati possono effettuare interventi e riparazioni. Nel caso di interventi non eseguiti a regola d'arte, si declina ogni responsabilità per eventuali danni.

**Serbatoio acqua:**

Immettere nel serbatoio soltanto acqua fresca potabile non gasata. Non mettere in funzione la macchina se non c'è acqua a sufficienza nel serbatoio.

**Vano capsule:**

Nel vano capsule devono essere inserite solo capsule compatibili; non inserire le dita o qualsiasi altro oggetto. Le capsule sono da usarsi una sola volta.

**Smaltimento della macchina a fine vita:**

INFORMAZIONE AGLI UTENTI: il simbolo del cassonetto barrato riportato sull'apparecchiatura o sulla sua confezione indica che il prodotto alla fine della propria vita utile deve essere raccolto separatamente dagli altri rifiuti.

L'utente dovrà, pertanto, conferire l'apparecchiatura giunta a fine vita agli idonei centri di raccolta differenziata dei rifiuti elettrici ed elettronici.

L'adeguata raccolta differenziata per l'avvio successivo dell'apparecchiatura dismessa al riciclaggio, al trattamento e allo smaltimento ambientalmente compatibile contribuisce ad evitare possibili effetti negativi sull'ambiente e sulla salute e favorisce il reimpiego e/o riciclo dei materiali di cui è composta l'apparecchiatura. Lo smaltimento abusivo del prodotto da parte dell'utente comporta l'applicazione delle sanzioni amministrative previste dalla normativa vigente.

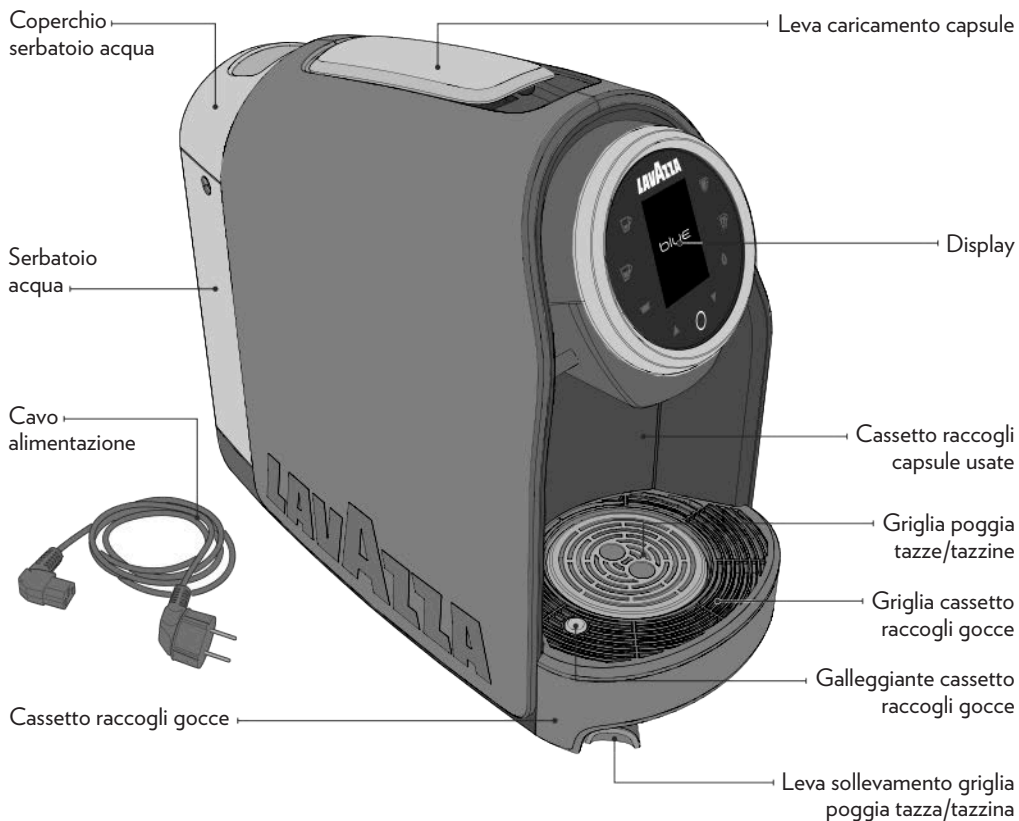

DISPLAY

- 1 Tasto erogazione ESPRESSO
- 2 Tasto erogazione ESPRESSO LUNGO
- 3 Spia cassetto raccogli capsule
- 4 Tasto erogazione CAFFÈ LUNGO
- 5 Tasto erogazione DOSE LIBERA
- 6 Spia serbatoio acqua
- 7 Display
- 8 Freccia SU scorrimento menù
- 9 Freccia GIU scorrimento menù
- 10 Tasto MULTIFUNZIONE (On / Stand-by / Menù)



! Non si assumono responsabilità per eventuali danni in caso di:

- impiego errato e non conforme agli scopi previsti;
- riparazioni eseguite presso centri d'assistenza non autorizzati;
- manomissione del cavo d'alimentazione;
- manomissione di qualsiasi componente della macchina;
- impiego di pezzi di ricambio e accessori non originali;
- mancata decalcificazione;
- stoccaggio in locali al di sotto di 4° C;
- utilizzo al di sotto di 5° C;
- utilizzo al di sopra di 40° C;
- utilizzo di capsule non compatibili.

In questi casi viene a decadere la garanzia.

AVVIAMENTO MACCHINA

! Posizionare la macchina su una superficie piana e stabile, lontano da acqua e fonti di calore. Non collegare la macchina all'alimentazione elettrica. I danni causati alla macchina a causa della mancata osservanza di queste indicazioni non sono coperti da garanzia.

1 Ruotare lateralmente la macchina, su uno dei fianchi.

2 Inserire la spina del cavo di alimentazione nella presa situata sotto la macchina e posizionare il cavo nell'apposita guida.



3 Risciacquare il serbatoio prima di utilizzarlo. Riempire il serbatoio dell'acqua usando soltanto acqua fresca potabile non gasata. È possibile sollevare il coperchio e riempire direttamente il serbatoio.

i L'utilizzo di un filtro dell'acqua (accessorio opzionale) migliora la qualità dell'acqua e allunga la durata dell'apparecchio. Utilizzare esclusivamente prodotti specifici per macchine da caffè, comunemente reperibili in commercio, e conformi alle vigenti normative in materia. Per inserire il filtro seguire il foglio di istruzioni allegato all'accessorio. Per la sostituzione del filtro fare riferimento alle scadenze riportate sul foglietto di istruzioni del filtro.

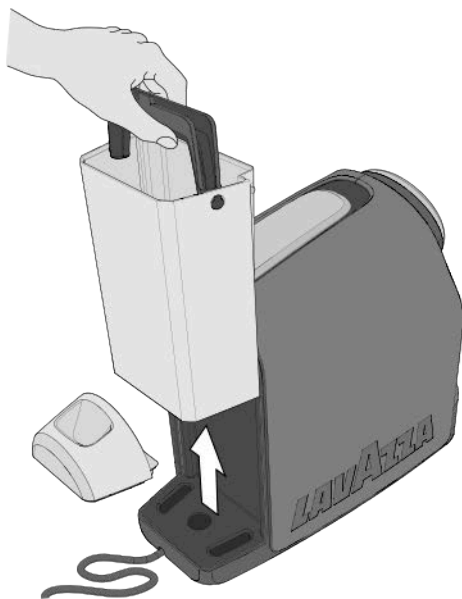

! Il livello dell'acqua non deve mai superare il MAX. Utilizzare esclusivamente acqua fresca potabile non gasata. Acqua calda nonché altri liquidi possono danneggiare il serbatoio.

! Assicurarsi che le mani, la macchina, il cavo e la superficie d'appoggio della macchina non siano bagnati.

- 4** Inserire la spina di alimentazione nella presa di corrente.

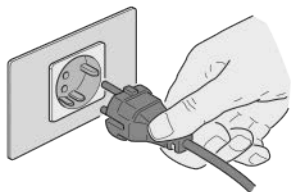

- 5** Premere il tasto MULTIFUNZIONE  per accendere la macchina.

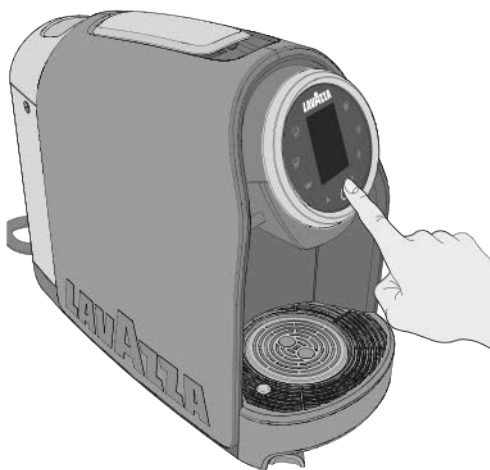



- i** La macchina può anche essere avviata sollevando la leva caricamento capsule o estraendo il cassetto raccogli capsule.

- 6** La macchina inizia il ciclo di riscaldamento. Il tasto MULTIFUNZIONE  si accende con luce fissa bianca e il display visualizzerà la seguente animazione.



- 7** La macchina è pronta quando i tasti di erogazione sono accesi con luce fissa bianca.

FUNZIONE STAND-BY

- i** Per garantire il risparmio energetico, dopo 10 minuti di inutilizzo la macchina passerà automaticamente alla modalità **Eco mode**, dopo 30 minuti alla modalità stand-by. È possibile portare la macchina in modalità stand-by manualmente, prima dei 30 minuti, tenendo premuto il tasto MULTIFUNZIONE  o selezionando la voce "Spegnere" nel menù macchina. Tale stato è segnalato dallo spegnimento dei tasti. Premendo nuovamente il tasto MULTIFUNZIONE  è possibile riattivare la macchina.



- In modalità **Eco mode** i tasti sono spenti e il tasto MULTIFUNZIONE  si accende con luce lampeggiante lenta.



PREDISPOSIZIONE ALLA PREPARAZIONE CAFFÈ

La macchina dispone di due posizioni per la preparazione del caffè: tazzina o tazza grande/bicchiere.

- 1** Per utilizzare una tazzina caffè espresso, spostare verso destra la leva sollevamento griglia poggia tazza/tazzina.



- 2** Appoggiare la tazzina sulla griglia.



- 3** Per utilizzare la tazza grande, appoggiare la tazza o il bicchiere direttamente sulla griglia in basso.



- i** Al primo avviamento effettuare un'erogazione di almeno 0,5 litri d'acqua senza capsula.

- !** Al primo avviamento o in caso di mancanza di acqua nel circuito idraulico, la macchina eseguirà per qualche secondo il ciclo di innesco, il display visualizzerà la seguente animazione fino al completamento del ciclo.



EROGAZIONE ESPRESSO

i Accertarsi che i pulsanti di erogazione e il tasto multifunzione siano accesi con luce fissa bianca.

1 Posizionare la tazzina come indicato (vedi PREDISPOSIZIONE ALLA PREPARAZIONE CAFFÈ).

i Per avere sempre un caffè a temperatura ideale si consiglia di preriscaldare la tazza con acqua calda. Posizionare la tazza sotto l'erogatore senza inserire la capsula. Premere un tasto di erogazione per erogare acqua calda sufficiente a preriscaldare la tazza.

2 Sollevare la leva caricamento capsule fino al suo blocco per aprire il vano inserimento capsule.

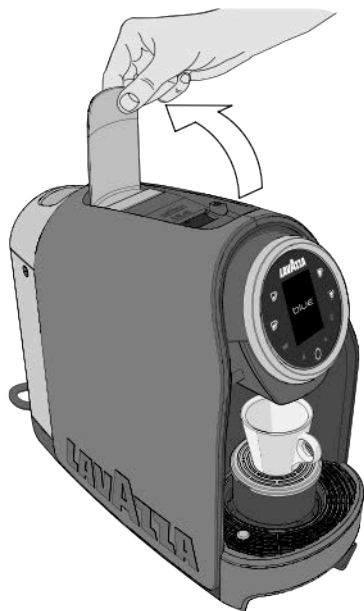

i Non introdurre mai le dita o oggetti nel vano di inserimento capsula. Nel vano inserimento capsula devono essere inserite esclusivamente capsule Lavazza BLUE o compatibili.

3 Inserire una capsula Lavazza BLUE nel vano inserimento capsule.

! Le capsule monodose sono predisposte per erogare un solo caffè/prodotto. NON riutilizzare le capsule dopo il loro impiego. L'inserimento di 2 o più capsule contemporaneamente provoca il malfunzionamento della macchina.

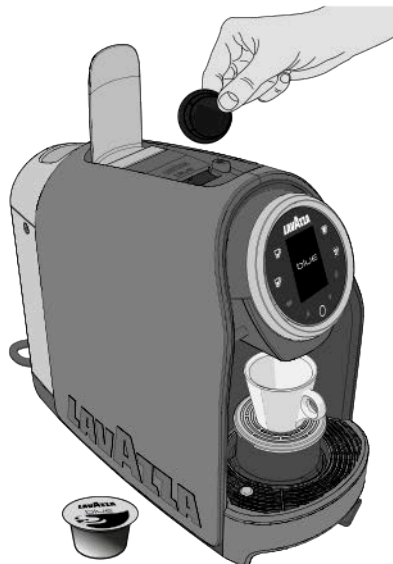

4 Abbassare la leva caricamento capsule per chiudere il vano inserimento capsule.

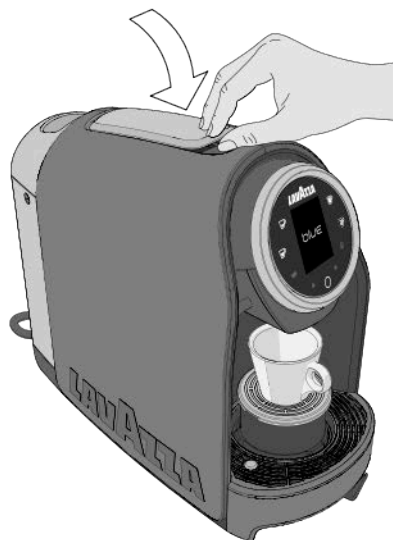

- 5** Premere il tasto ESPRESSO ☕ (30 ml) per iniziare l'erogazione. La macchina termina l'erogazione una volta raggiunta la dose di caffè programmata.



- i** Durante l'erogazione il tasto ESPRESSO ☕ è acceso con luce lampeggiante bianca, il display visualizza l'animazione della bevanda selezionata.



- !** Se dopo l'erogazione l'acqua all'interno del serbatoio scende sotto il livello minimo, la macchina accenderà con luce fissa di colore bianca la spia serbatoio acqua **!** e il display visualizzerà la seguente animazione.



Riempire il serbatoio acqua fino al livello MAX indicato.

- 6** Per una nuova erogazione attendere che i tasti di erogazione e il tasto multifunzione siano accesi con luce fissa bianca.
- 7** Al termine dell'erogazione sollevare e abbassare la leva caricamento capsule per scaricare la capsula utilizzata.

- !** Se durante il ciclo di erogazione viene interrotta l'alimentazione elettrica ripristinare l'alimentazione elettrica e ricominciare la procedura di erogazione caffè.

EROGAZIONE ESPRESSO LUNGO

⚠ Eseguire passaggi: **1**, **2**, **3** e **4** del paragrafo **EROGAZIONE ESPRESSO**.

- 5** Premere il tasto **ESPRESSO LUNGO** ☕ (45 ml) per iniziare l'erogazione. La macchina termina automaticamente l'erogazione una volta raggiunta la dose di caffè programmata.

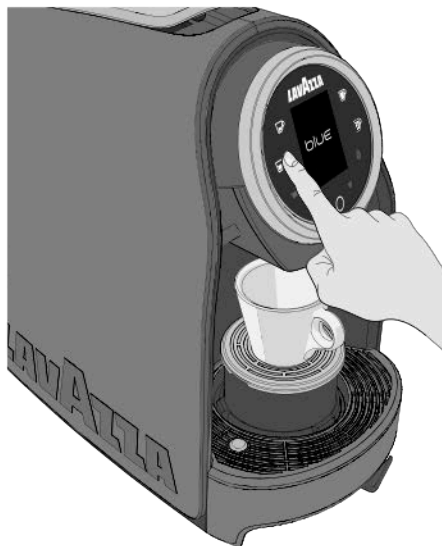

- i** Durante l'erogazione il tasto **ESPRESSO LUNGO** ☕ è acceso con luce lampeggiante bianca, il display visualizza l'animazione della bevanda selezionata.



- 6** Per una nuova erogazione attendere che i tasti di erogazione e il tasto multifunzione siano accesi con luce fissa bianca.

- 7** Al termine dell'erogazione sollevare e abbassare la leva caricamento capsule per scaricare la capsula utilizzata.

EROGAZIONE CAFFÈ LUNGO

⚠ Eseguire passaggi: **1**, **2**, **3** e **4** del paragrafo **EROGAZIONE ESPRESSO**.

- 5** Premere il tasto **CAFFÈ LUNGO** ☕ (90 ml) per iniziare l'erogazione. La macchina termina automaticamente l'erogazione una volta raggiunta la dose di caffè programmata.



- i** Durante l'erogazione il tasto **CAFFÈ LUNGO** ☕ è acceso con luce lampeggiante bianca, il display visualizza l'animazione della bevanda selezionata.



- 6** Per una nuova erogazione attendere che i tasti di erogazione e il tasto multifunzione siano accesi con luce fissa bianca.

- 7** Al termine dell'erogazione sollevare e abbassare la leva caricamento capsule per scaricare la capsula utilizzata.

EROGAZIONE DOSE LIBERA

A Eseguire passaggi: **1**, **2**, **3** e **4** del paragrafo **EROGAZIONE ESPRESSO**.

5 Premere il tasto **DOSE LIBERA**  per iniziare l'erogazione. Una volta raggiunta la quantità desiderata di caffè erogato premere nuovamente il tasto per terminare l'erogazione.



i Durante l'erogazione il tasto **DOSE LIBERA**  è acceso con luce lampeggiante bianca, il display visualizza l'animazione della bevanda selezionata.



6 Per una nuova erogazione attendere che i tasti di erogazione e il tasto multifunzione siano accesi con luce fissa bianca.

7 Al termine dell'erogazione sollevare e abbassare la leva caricamento capsule per scaricare la capsula utilizzata.

i In caso di capsule solubili, per gustare al meglio il prodotto si consiglia una breve erogazione a vuoto (con sola acqua) prima di inserire la capsula.

PROGRAMMAZIONE DOSE CAFFÈ

i La programmazione della dose va eseguita utilizzando sempre lo stesso tasto; qualsiasi intervento su altri tasti verrà ignorato. La quantità programmata di caffè erogato (minimo 20 ml) può essere modificata ripetendo la programmazione. Se viene impostata una dose inferiore ai 20 ml la macchina memorizza comunque la dose minima impostabile.

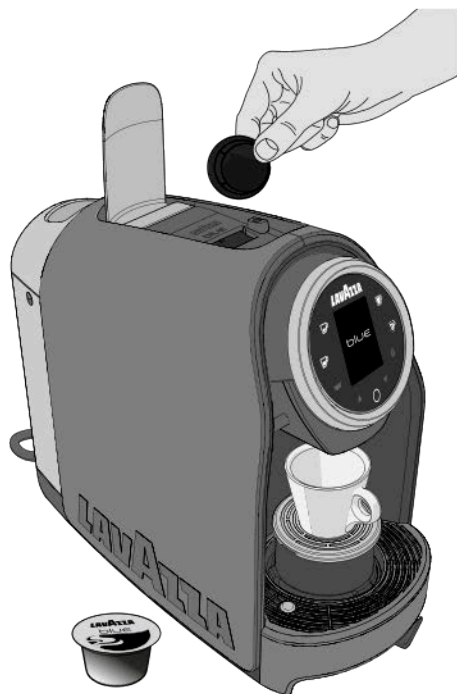

1 Sollevare la leva caricamento capsule fino al suo blocco per aprire il vano inserimento capsule.

2 Inserire una capsula Lavazza **BLUE** nel vano inserimento capsule.

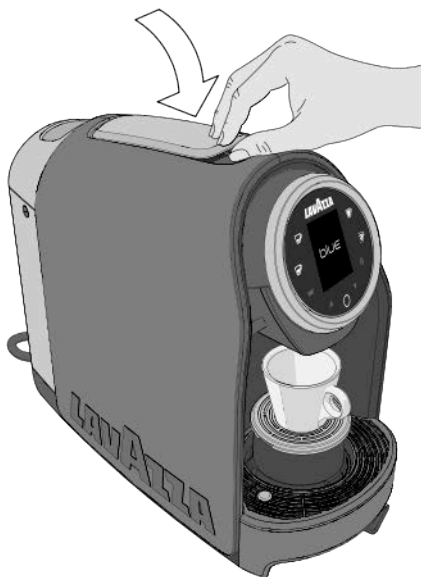

- 3** Abbassare la leva caricamento capsule per chiudere il vano inserimento capsule.



- 4** Premere e mantenere premuto uno dei tre tasti di erogazione caffè  /  /  per almeno 5 secondi. Il tasto selezionato lampeggerà velocemente e la macchina entrerà in modalità di programmazione. A questo punto rilasciare il tasto.



- i** Durante la programmazione il display visualizza l'animazione della bevanda selezionata.



- 5** Una volta raggiunta la quantità di caffè desiderata interrompere l'erogazione premendo nuovamente il tasto precedentemente utilizzato.

- i** Se la programmazione della dose supera la quantità massima consentita (240 ml) la macchina ferma l'erogazione automaticamente, il tasto di erogazione lampeggia velocemente e rimane in memoria la dose dell'ultimo valore programmato.

Se viene a mancare l'alimentazione durante la programmazione rimane in memoria l'ultimo valore programmato.

Se durante una programmazione dose avviene una segnalazione di mancanza acqua la macchina smetterà di erogare e la dose che si stava impostando non verrà salvata. Una volta rabboccata l'acqua nel serbatoio sarà necessario ripetere la procedura di programmazione dose.

- 6** Per una nuova erogazione attendere che i tasti di erogazione e il tasto multifunzione siano accesi con luce fissa bianca.

- 7** Al termine dell'erogazione sollevare e abbassare la leva caricamento capsule per scaricare la capsula utilizzata.

! Mai utilizzare solventi, alcool o sostanze aggressive o forni per l'asciugatura dei componenti della macchina. Lavare i componenti (esclusi quelli elettrici) con acqua fredda/tiepida e panni/spugne non abrasive. Pulire ogni due/tre giorni il cassetto raccogli gocce. Non lasciare l'acqua nel circuito e nel serbatoio per più di 3 giorni, se questo dovesse accadere svuotare, sciacquare e riempire nuovamente il serbatoio con acqua fresca, quindi effettuare un'erogazione (senza capsula) prima di erogare il caffè o una bevanda.

PULIZIA EROGATORE CAFFÈ

Per la pulizia dell'erogatore eseguire settimanalmente la procedura **EROGAZIONE ESPRESSO** senza inserire la capsula.

PULIZIA CASSETTO RACCOGLI CAPSULE USATE E CASSETTO RACCOGLI GOCCE

i *Un lampeggio della spia cassetto raccogli capsule  e l'animazione sul display indicano che il cassetto capsule usate è pieno. Svuotarlo e reinserirlo.*



Un galleggiante rosso posto sulla griglia cassetto raccogli gocce indica il livello massimo di capienza del cassetto raccogli gocce.

1 Estrarre il cassetto raccogli gocce e il cassetto raccogli capsule usate.



! Estruendo il cassetto raccogli capsule usate, la spia cassetto raccogli capsule  si accende con luce fissa di colore bianca e il display visualizzerà la seguente animazione.



i *Estruendo il cassetto per più di 5 secondi, la macchina azzerà il conteggio delle capsule inserite.*

- 2** Rimuovere il cassetto raccogli capsule e svuotare le capsule usate. Svuotare i liquidi presenti nel cassetto raccogli gocce.

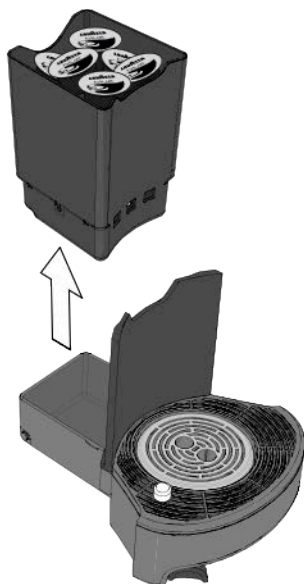

- 3** Spostare verso destra la leva sollevamento griglia poggia tazza/tazzina.

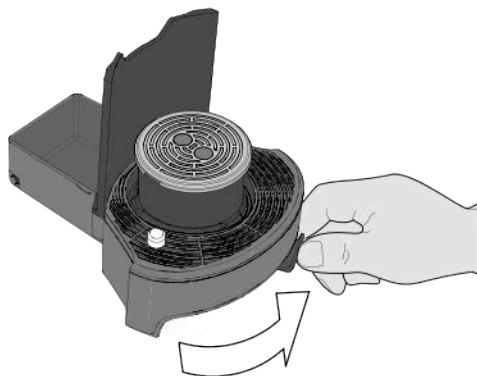

- 4** Rimuovere la griglia, il supporto griglia e la griglia cassetto raccogli gocce.

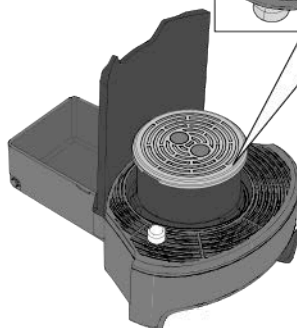
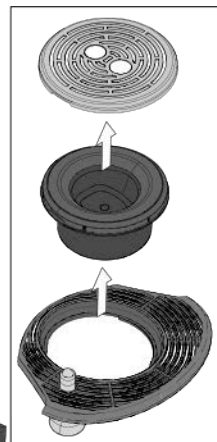

- 5** Lavare tutti i componenti con acqua fredda o tiepida, asciugarli e rimontarli correttamente.

DECALCIFICAZIONE

La formazione di calcare è una normale conseguenza dell'uso della macchina; la decalcificazione è necessaria ogni 3-4 mesi di utilizzo della macchina e/o quando si osserva una difficoltà di erogazione. Il ciclo di decalcificazione viene richiesto dalla macchina (se abilitato) attraverso l'apposita segnalazione.



BLUETOOTH

La macchina è dotata di un dispositivo Bluetooth®v4.0 (Bluetooth®low energy technology compatible) per la verifica e la manutenzione da parte dei centri d'assistenza autorizzati.

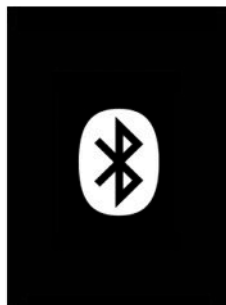

i Quanto indicato nel manuale di uso e manutenzione ha priorità rispetto alle indicazioni riportate su accessori e/o materiali d'uso venduti separatamente, qualora sussista un conflitto.





Per eseguire il ciclo di decalcificazione vedere il capitolo "MENÙ MACCHINA"

Per accedere al menù macchina premere e tenere premuto il tasto **MULTIFUNZIONE**  per almeno 5 secondi.

All'interno del menù macchina è possibile modificare i parametri delle seguenti funzioni:

- Ricette
- Cura
- Impostazioni
- Servizio
- Credito
- Menù tecnico
- Spegnere
- Uscita

 I parametri modificabili dipendono dalle impostazioni effettuate sulla macchina.

 Utilizzare le frecce di scorrimento  -  per la navigazione all'interno del menù macchina. Premere il tasto **MULTIFUNZIONE**  per attivare la funzione selezionata.

RICETTE

Selezionare la voce “**Ricette**”, premere il tasto **MULTIFUNZIONE**  per visualizzare e modificare tutti i dati relativi all'erogazione delle bevande.

- Temperatura espresso
- Volume prodotto in ml
- Indietro
- Uscita

TEMPERATURA ESPRESSO

Il parametro “**Temperatura espresso**” permette di regolare tre livelli di temperatura dell'espresso:

- Bassa
- Media
- Alta

 La macchina come valore di fabbrica è impostata a temperatura “Alta”.

VOLUME PRODOTTO IN ML

Il parametro “**Volume prodotto in ml**” permette di regolare la quantità delle dose di ogni bevanda.

- ESPRESSO
- ESPRESSO LUNGO
- CAFFÈ LUNGO
- DOSE LIBERA

Selezionare la bevanda e regolare la dose (MIN 20 ml fino ad MAX 240 ml).

INDIETRO

La funzione “**Indietro**” permette di ritornare al menù principale.

USCITA

La funzione “**Uscita**” permette di chiudere il menù macchina e tornare alla selezione delle bevande.

CURA

Selezionare la voce “**Cura**”, premere il tasto **MULTIFUNZIONE**  per visualizzare e attivare tutti i processi di pulizia e manutenzione.

- Decalcificazione
- Pulizia
- Filtro
- Evaporazione
- Indietro
- Uscita

DECALCIFICAZIONE

La funzione “**Decalcificazione**” è composta da un ulteriore sottomenù che permette di visualizzare le statistiche di decalcificazione e attivare il ciclo di decalcificazione.

- Statistica
- Avvio decalcificazione
- Indietro
- Uscita

Statistica

Il parametro “**Statistica**” visualizza il grafico in percentuale del livello di decalcificazione.

Avvio decalcificazione

La funzione “**Avvio decalcificazione**” attiva il ciclo di decalcificazione della macchina.

i *Il ciclo di decalcificazione può essere attivato in qualsiasi momento anche se la macchina non lo richiede.*

! **Verificare che non siano presenti capsule all'interno del vano inserimento capsule.**

i *Non è più possibile erogare bevande fino al completamento del ciclo di decalcificazione.*

Seguire le indicazioni per completare il ciclo di decalcificazione.

1 Estrarre il cassetto raccogli gocce e il cassetto raccogli capsule usate e svuotarli.

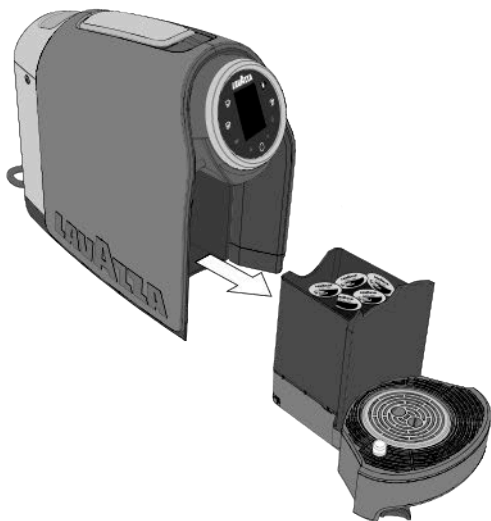

i *Il display visualizzerà la seguente animazione.*



2 Inserire i cassetti e posizionare un contenitore capiente sotto il beccuccio.



! **Se la funzione filtro è attiva il display visualizzerà la seguente animazione:**



Estrarre il filtro addolcitore dal serbatoio e premere il tasto MULTIFUNZIONE O per confermare.

- 3** Rimuovere il serbatoio acqua e riempirlo di prodotto decalcificante come indicato dal produttore del decalcificante.



- i** Per eseguire la decalcificazione, utilizzare un prodotto decalcificante per macchine da caffè di tipo non tossico e/o nocivo, comunemente reperibile in commercio.

- !** Il display visualizzerà la seguente animazione.



- !** Non bere la soluzione decalcificante e i prodotti erogati fino al completamento del ciclo. Non utilizzare in nessun caso l'aceto come decalcificante.

- 4** Inserire il serbatoio acqua con la soluzione decalcificante. La macchina inizierà automaticamente il ciclo di decalcificazione.

- !** In caso d'interruzione dell'alimentazione elettrica durante il ciclo di decalcificazione, alla successiva riaccensione, la macchina si riporterà automaticamente nella condizione di partenza del ciclo di decalcificazione.

- i** Durante il ciclo di decalcificazione il display visualizzerà la seguente animazione.



- !** Durante il ciclo di decalcificazione la macchina effettua in automatico delle pause per consentire lo svuotamento del contenitore.

- 5** Al termine dell'erogazione della soluzione decalcificante il ciclo viene momentaneamente sospeso. Estrarre il cassetto raccogli gocce, il cassetto raccogli capsule usate e svuotare il contenitore utilizzato per la raccolta della soluzione.

- i** Il display visualizzerà la seguente animazione.



- 6** Inserire i cassetti all'interno della macchina e posizionare il contenitore sotto il beccuccio.

! Se la funzione filtro è attiva il display visualizzerà la seguente animazione:



Inserire il filtro addolcitore nel serbatoio e premere il tasto **MULTIFUNZIONE O** per confermare.

- 7** Rimuovere il serbatoio acqua, risciacquarlo e lavarlo accuratamente. Riempirlo con acqua fresca potabile non gasata.

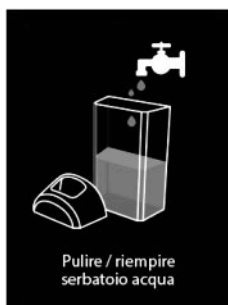

- 8** Inserire il serbatoio acqua. La macchina inizierà automaticamente il ciclo di risciacquo.

- i** Durante il ciclo di risciacquo il display visualizzerà la seguente animazione.



- i** Per terminare il ciclo di risciacquo è necessario che venga erogato un quantitativo minimo di acqua, rabboccare il serbatoio se necessario.

! Durante il ciclo di risciacquo la macchina effettua in automatico delle pause per consentire lo svuotamento del contenitore.

- 9** Al termine del risciacquo il ciclo di decalcificazione è concluso.

- 10** Estrarre il cassetto raccogli gocce, il cassetto raccogli capsule usate e svuotare il contenitore utilizzato per il risciacquo.

PULIZIA

La funzione “**Pulizia**” permette di avviare dei cicli di lavaggio macchina.

Risciacquo gruppo infusione

Riempire sistema

Indietro

Uscita

Risciacquo gruppo infusione

La funzione “**Risciacquo gruppo infusione**” permette di avviare il lavaggio del gruppo infusione.

i Durante il lavaggio del gruppo infusione, il display visualizzerà la seguente animazione.



Riempire sistema

La funzione “**Riempire sistema**” permette di avviare il riempimento del circuito idraulico qualora il circuito non fosse pieno.

i Durante il riempimento del circuito il display visualizzerà la seguente animazione.



FILTRO

La funzione “**Filtro**” è composta da un ulteriore menù che permette la gestione del filtro addolcitore.

Statistiche

Inserire filtro nuovo

Sostituire filtro

Rimuovere filtro

Indietro

Uscita

Statistiche

Il parametro “**Statistiche**” visualizza il grafico in percentuale del livello di usura del filtro.

Inserire nuovo filtro

La funzione “**Inserire nuovo filtro**” permette l'inserimento del filtro addolcitore all'interno del serbatoio acqua.

Seguire le indicazioni per completare l'inserimento del filtro addolcitore.

1 Rimuovere e svuotare il serbatoio acqua, inserire il filtro addolcitore all'interno del serbatoio acqua. Riempire il serbatoio con acqua fresca potabile non gasata.

i Il display visualizzerà la seguente animazione.



2 Premere il tasto MULTIFUNZIONE **O** per confermare l'installazione.

3 Estrarre il cassetto raccogli gocce e il cassetto raccogli capsule usate e svuotarli.

i Il display visualizzerà la seguente animazione.



4 Posizionare un contenitore capiente sulla griglia poggia tazze. Inserire i cassetti nella macchina.



5 La macchina effettuerà un erogazione per definire il volume dell'acqua e attivare il filtro addolcitore.

i Durante l'erogazione il display visualizzerà la seguente animazione.



6 Al completamento dell'erogazione il filtro addolcitore è attivo.

Sostituire filtro

La funzione “**Sostituire filtro**” permette la sostituzione del filtro addolcitore.

Seguire le indicazioni per completare la sostituzione del filtro addolcitore.

1 Rimuovere e svuotare il serbatoio acqua. Estrarre il filtro addolcitore dal serbatoio.

i Il display visualizzerà la seguente animazione.



2 Premere il tasto MULTIFUNZIONE **O** per confermare.

- 3** Inserire all'interno del serbatoio il nuovo filtro addolcitore. Inserire il serbatoio acqua e riempirlo con acqua fresca potabile non gasata.

i *Il display visualizzerà la seguente animazione.*



- 4** Premere il tasto MULTIFUNZIONE **O** per confermare.

- 5** Estrarre il cassetto raccogli gocce e il cassetto raccogli capsule usate e svuotarli.

i *Il display visualizzerà la seguente animazione.*



- 6** Posizionare un contenitore capiente sulla griglia poggia tazze. Inserire i cassetti nella macchina.



- 7** La macchina effettuerà un'erogazione per definire il volume dell'acqua e attivare il filtro addolcitore.

i *Durante l'erogazione il display visualizzerà la seguente animazione.*



- 8** Al completamento dell'erogazione il filtro addolcitore è attivo.

Rimuovere filtro

La funzione "Rimuovere filtro" permette la rimozione del filtro addolcitore.

Seguire le indicazioni per completare la rimozione del filtro addolcitore.

- 1** Rimuovere e svuotare il serbatoio acqua. Estrarre il filtro addolcitore dal serbatoio.

i Il display visualizzerà la seguente animazione.



2 Premere il tasto MULTIFUNZIONE  per confermare.

EVAPORAZIONE

La funzione “**Evaporazione**” permette di svuotare il circuito idraulico della macchina, in funzione di lunghi periodi di inutilizzo della macchina o per il trasporto.

Seguire le indicazioni per svuotare il circuito idraulico.

1 Rimuovere il serbatoio acqua.

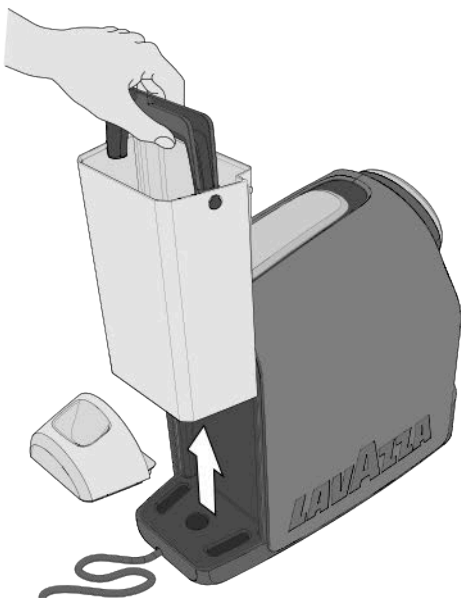

i Il display visualizzerà la seguente animazione.



2 Premere il tasto MULTIFUNZIONE  per confermare.

3 La macchina inizierà il ciclo di evaporazione.

i Durante il ciclo di evaporazione il display visualizzerà la seguente animazione.



4 Al termine del ciclo di evaporazione del circuito idraulico la macchina si spegne.

IMPOSTAZIONI

Selezionare la voce “**Impostazioni**”, premere il tasto MULTIFUNZIONE **O** per visualizzare e modificare le impostazioni della macchina.

Informazioni macchina

Spegnimento automatico

ECO mode

Indietro

Uscita

Informazioni macchina

Il parametro “**Informazioni macchina**” visualizza i dati di produzione della macchina:

- Versione Software
- Data di produzione del software
- Development environment version number
- Numero seriale della macchina

Spegnimento automatico

La funzione “**Spegnimento automatico**” permette di impostare il tempo di inattività della macchina per entrata in modalità stand-by.

i *La macchina come valore di fabbrica è impostata a 30 minuti.*

ECO mode

La funzione “**ECO mode**” permette di impostare il tempo di inattività della macchina per entrata in modalità ECO mode.

i *La macchina come valore di fabbrica è impostata a 10 minuti.*

SERVIZIO

Selezionare la voce “**Servizio**”, premere il tasto MULTIFUNZIONE **O** per visualizzare gli errori segnalati dalla macchina.

Elenco errori

Indietro

Uscita

Elenco errori

Il parametro “**Elenco errori**” visualizza la lista degli ultimi 7 errori segnalati dalla macchina.

CREDITO

Selezionare la voce “**Credito**”, premere il tasto MULTIFUNZIONE **O** per visualizzare le informazioni sui crediti della macchina.

Statistica

Indietro

Uscita

Statistica

Il parametro “**Statistica**” visualizza le erogazioni effettuate per ogni tipo di bevanda.

i *Se il gestore ha abilitato la funzione, è possibile visualizzare i crediti totali presenti sulla macchina.*

MENÙ TECNICO

Selezionare la voce “**Menù tecnico**”, premere il tasto MULTIFUNZIONE **O** per entrare nel menù tecnico.

Inserire la password per accedere al menù tecnico.

SPEGNERE

Selezionare la voce “**Spegnere**”, premere il tasto MULTIFUNZIONE **O** per portare la macchina in modalità stand-by.

USCITA

Selezionare la voce “**Uscita**”, premere il tasto MULTIFUNZIONE **O** per uscire dal menù e tornare alla selezione delle bevande.

N°	Problema riscontrato	Cause possibili	Soluzione	Esito
1	La macchina non si accende. Tasti spenti dopo aver premuto il pulsante MULTIFUNZIONE O.	1 - Macchina non collegata alla rete elettrica.	Collegare la macchina alla rete elettrica.	Positivo: chiamata risolta Negativo: passare al punto 2
		2 - La macchina è collegata a prese multiple o ad una ciabatta non funzionante.	Collegare la macchina direttamente alla rete elettrica.	Positivo: chiamata risolta. Negativo: passare al punto 3
		3 - Alimentazione non presente.	Verificare la presenza di corrente collegando un altro dispositivo elettrico all'alimentazione.	Positivo: macchina in assistenza. Negativo: guasto impianto elettrico.
2	La macchina impiega molto tempo per scaldarsi.	1 - Stoccaggio macchina in ambiente troppo freddo (es: cantina/garage).	Mantenere la macchina in ambiente adeguato ed effettuare 2 erogazioni senza capsule.	Positivo: chiamata risolta. Negativo: passare al punto 2
		2 - La macchina ha molto calcare.	Decalcificare la macchina.	Positivo: chiamata risolta. Negativo: macchina in assistenza.
3	Macchina rumorosa.	1 - Piano di appoggio non stabile.	Verificare il piano di appoggio.	Positivo: chiamata risolta Negativo: passare al punto 2
		2 - Cavo elettrico mal posizionato.	Verificare il corretto posizionamento del cavo nella base della macchina.	Positivo: chiamata risolta Negativo: passare al punto 3
		3 - Parti mobili non inserite correttamente.	Inserire correttamente le parti mobili.	Positivo: chiamata risolta Negativo: passare al punto 4
		4 - Mancanza acqua nel serbatoio.	Rabboccare con acqua fresca potabile non gasata.	Positivo: chiamata risolta Negativo: passare al punto 5
		5 - Capsula non presente.	Inserire una capsula Lavazza o compatibile.	Positivo: chiamata risolta. Negativo: macchina in assistenza.
4	La macchina non eroga.	1 - Guasto elettrico: i pulsanti non funzionano.	Premere uno dei pulsanti e verificare il funzionamento della spia (accesa lampeggiante di colore bianco) e l'avviamento della macchina.	Positivo: chiamata risolta. Negativo: passare al punto 2
		2 - Manca acqua nel serbatoio.	Rabboccare con acqua fresca potabile non gasata.	Positivo: chiamata risolta. Negativo: passare al punto 3
		3 - Serbatoio non inserito correttamente.	Inserire correttamente il serbatoio.	Positivo: chiamata risolta. Negativo: passare al punto 4
		4 - Mancato innesco.	Ripetere la procedura di avviamento macchina.	Positivo: chiamata risolta. Negativo: macchina in assistenza.

N°	Problema riscontrato	Cause possibili	Soluzione	Esito
5	La macchina perde acqua dalla parte frontale.	1 - Cassetto capsule usate non inserito correttamente.	Inserire correttamente il cassetto capsule.	Positivo: chiamata risolta. Negativo: passare al punto 2
		2 - Cassetto capsule usate pieno.	Svuotare e pulire il cassetto capsule e il cassetto raccogli gocce.	Positivo: chiamata risolta. Negativo: passare al punto 3
		3 - Capsula incastrata.	Alzare e abbassare la leva caricamento capsule. In caso ciò non fosse sufficiente, scollegare la macchina dalla rete elettrica e intervenire manualmente per scaricare la capsula dal condotto.	Positivo: chiamata risolta. Negativo: passare al punto 4
		4 - Capsula non idonea.	Utilizzare capsule Lavazza o compatibili.	Positivo: chiamata risolta. Negativo: macchina in assistenza.
6	La macchina perde acqua dalla parte posteriore.	1 - Serbatoio non inserito correttamente.	Inserire correttamente il serbatoio.	Positivo: chiamata risolta. Negativo: passare al punto 2
		2 - Serbatoio danneggiato.	Verificare la presenza di perdite nel serbatoio tenendolo separato dalla macchina.	Positivo: chiamata risolta. Negativo: macchina in assistenza.
7	La leva caricamento non raggiunge la posizione di erogazione o richiede un'eccessiva forza di chiusura.	1 - Cassetto capsule usate pieno.	Vuotare il cassetto capsule usate.	Positivo: chiamata risolta. Negativo: passare al punto 2
		2 - Capsula inserita in modo errato.	Ripetere la sequenza, leva in posizione di riposo, leva in posizione di erogazione; se non è sufficiente intervenire manualmente per scaricare la capsula dal condotto con la macchina scollegata dalla rete elettrica.	Positivo: chiamata risolta. Negativo: macchina in assistenza.
8	Sul display viene visualizzato il messaggio "SISTEMA TROPPO CALDO".	1 - Macchina surriscaldata. (internamente).	Attendere 15 minuti circa che la macchina si raffreddi, premere il tasto MULTIFUNZIONE.	Positivo: chiamata risolta. Negativo: macchina in assistenza.
9	Sul display viene visualizzato il messaggio "ERRORE CONTATTARE ASSISTENZA".	1 - Macchina guasta, errore NTC.	Spegner e riaccendere la macchina.	Positivo: chiamata risolta. Negativo: macchina in assistenza.
		2 - Macchina guasta, errore Thermoblock.		
		3 - Macchina guasta, errore interno.		

N°	Problema riscontrato	Cause possibili	Soluzione	Esito
10	Sul display viene visualizzato il messaggio "DECALCIFICAZIONE RICHIESTA".	1 - La macchina ha molto calcare.	Decalcificare la macchina.	Positivo: chiamata risolta. Negativo: macchina in assistenza.
11	Sul display viene visualizzato il messaggio "SOGLIA CREDITI RAGGIUNTA".	1 - Crediti terminati.	Contattare il Servizio Clienti Lavazza.	Positivo: chiamata risolta. Negativo: macchina in assistenza.
12	Il caffè viene erogato troppo velocemente risultando poco cremoso.	1 - Capsula non idonea.	Utilizzare capsule Lavazza o compatibili.	Positivo: chiamata risolta. Negativo: passare al punto 2
		2 - Capsula già usata.	Riportare la leva nella posizione di riposo ed inserire una capsula nuova.	Positivo: chiamata risolta. Negativo: macchina in assistenza.
13	Il caffè è freddo.	1 - Erogazione a gocce, circuito idraulico intasato.	Effettuare il ciclo lavaggio macchina.	Positivo: chiamata risolta. Negativo: passare al punto 2
		2 - La macchina ha molto calcare.	Decalcificare la macchina.	Positivo: chiamata risolta. Negativo: macchina in assistenza.
14	La quantità di caffè erogata è insufficiente o eccessiva.	1 - Errata programmazione delle dosi.	Effettuare una programmazione dose caffè.	Positivo: chiamata risolta. Negativo: macchina in assistenza.
15	Il caffè non viene erogato ed esce vapore dal vano inserimento capsule.	1 - La leva caricamento non è stata portata in posizione di erogazione.	Portare la leva caricamento in posizione di erogazione.	Positivo: chiamata risolta. Negativo: macchina in assistenza.
16	Il caffè fuoriesce a gocce.	1 - Capsula difettosa.	Sostituire la capsula con una nuova.	Positivo: chiamata risolta. Negativo: passare al punto 2
		2 - Pompa non correttamente funzionante.	Verificare la rumorosità anomala della macchina.	Positivo: chiamata risolta. Negativo: passare al punto 3
		3 - Erogatore/circuito idraulico intasato.	Eseguire ciclo di lavaggio erogatore caffè (vedi MANUTENZIONE E PULIZIA).	Positivo: chiamata risolta. Negativo: passare al punto 4
		4 - La macchina ha molto calcare.	Decalcificare la macchina.	Positivo: chiamata risolta. Negativo: macchina in assistenza.

N°	Problema riscontrato	Cause possibili	Soluzione	Esito
17	Uno dei sei tasti non funziona ed il relativo LED risulta spento.	1 - Blocco meccanico.	1 - Provare a disalimentare la macchina estraendo la spina di alimentazione per 10 secondi e reiserirla. Accendere la macchina e verificare il corretto funzionamento di tutti i tasti.	Positivo: chiamata risolta. Negativo: passare al punto 2
			2 - Se il problema persiste è comunque possibile continuare ad utilizzare la macchina con gli altri tasti.	Positivo: chiamata risolta. Negativo: macchina in assistenza.

Per i guasti non contemplati dalla suddetta tabella o nel caso in cui i rimedi suggeriti non li risolvano, rivolgersi ai Centri di Assistenza Autorizzati Lavazza.

MODULO DI COMUNICAZIONE

Il modulo di comunicazione installato emette onde radio aventi le seguenti caratteristiche:

- Banda di frequenza 2.4 GHz - 2.4835 GHz
- Potenza massima < 3 dBm

CARATTERISTICHE TECNICHE

- Voltaggio: 220-240 V - 50/60 Hz
- Potenza totale: 1455 W
- Capacità serbatoio: 1,8 L
- Peso: 5,6 kg
- Materiali impiegati per la carrozzeria: termoplastico
- Dimensioni: Altezza 41 cm - Larghezza 20 cm - Profondità 34,6 cm

Con la presente LUIGI LAVAZZA S.P.A. dichiara che questa macchina è conforme ai requisiti essenziali ed alle altre disposizioni pertinenti stabilite dalla direttiva 2014/53/UE, la dichiarazione di conformità di questa macchina è disponibile sul sito: www.lavazza.com

Non vi sono restrizioni per la commercializzazione della macchina in tutti i paesi dell'Unione Europea.

⚠ Intended use:

This appliance is intended to be used in household and similar applications such as:

- staff kitchen areas in shops, offices and other working environments;
- farm houses;
- by clients in hotels, motels and other residential type environments;
- bed and breakfast type environments.

It is prohibited to make any technical changes to the machine.

Do not use the machine for unauthorized purposes since this would create serious hazards!

The machine may not be used by children under 8 years of age or persons with physical, sensory or mental impairment, or lacking the necessary experience, unless supervised or after being instructed in the safe use of the machine and understanding the potential dangers.

Do not let children play with the machine. Keep the machine and its mains lead out of the reach of children under 8 years of age. The necessary cleaning and maintenance meant to be performed by the user must not be carried out by children if not under direct supervision and 8 years of age or older.

⚠ Installation site:

Place the coffee machine in a safe place, where nobody may overturn it or be injured by it. Do not keep the machine at a temperature below 5°C (39,2°F) as freezing may damage it. Do not use the coffee machine outdoors.

Do not place the machine on very hot surfaces or close to flames.

The machine shall not be placed in a cabinet when in use.

⚠ Power supply:

Connect the coffee machine to a suitable mains socket. The voltage must match the one on the appliance identification plate.

⚠ Power supply cable:

Do not operate the coffee machine if the power cord is damaged. Should the power cord be damaged, have it replaced with a special cable or assembly available at the manufacturer or at the relevant service centre. Do not pass the power cable for angles and sharp edges, over very hot objects, and protect it from oil. Do not carry or pull the coffee machine holding it by the power cord. Do not remove the plug by pulling the power cord, do not touch it with wet hands. Power cord should not hang loose from tables or shelves.

⚠ Danger of electrocution:

Live parts should never come into touch with water.

Do not immerse the machine in water.

⚠ Protect children under 8 years of age:

Prevent children from playing with the machine. Children are not aware of the risks related to electric household appliances. Do not leave the machine packaging materials within the reach of children.

**Danger of burns:**

Do not touch the hot parts (cartridge holder group) of the machine immediately after use. While dispensing the drink, pay attention to any possible splashes of hot liquid.

**Cleaning:**

Before cleaning, unplug the machine and let it cool down. Do not immerse the machine in water! It is strictly forbidden to tamper with the internal parts of the machine. Change the water in the tank if not used for 3 days. To prevent damage to the appliance do not use alkaline cleaning agents when cleaning, use a soft cloth and a mild detergent.

**Storing the machine:**

If the machine remains inactive for a long time, unplug it and store it in a dry place out of reach of children. Keep it protected from dust and dirt.

**Servicing / Maintenance:**

In case of failure, problems or a suspected fault resulting from falling of the machine, immediately unplug the machine. Do not attempt to operate a faulty machine. Servicing and repairs can only be performed by Authorized Service Centres. All liability for damages resulting from work not carried out by professionals is declined.

**Water tank:**

Fill the tank only with fresh, non-sparkling, drinking water. Do not operate the machine if the water is not at least above the minimum level indicated on the tank.

**Capsule compartment:**

This machine can only be used with compatible capsules; do not put your fingers or any other object in the capsule compartment. The capsules can be used only once.

**Machine disposal at the end of its operational life:**

INFORMATION FOR THE USER: the symbol of the crossed-out wheeled bin on the appliance or its packaging indicates that the product must be disposed of separately from other waste at the end of its operational life.

The user must therefore take the appliance to be disposed of to an appropriate separate collection centre for electrical and electronic equipment.

Appropriate separate collection for the dismantled appliance being subsequently sent out for recycling, treatment and for environmentally friendly disposal, contribute to the prevention of possible negative effects on the environment and on human health, and encourage recycling of the materials the appliance is made of.

Specific administrative sanctions provided for by current regulations will be applied for illicit disposal of the product by the user.

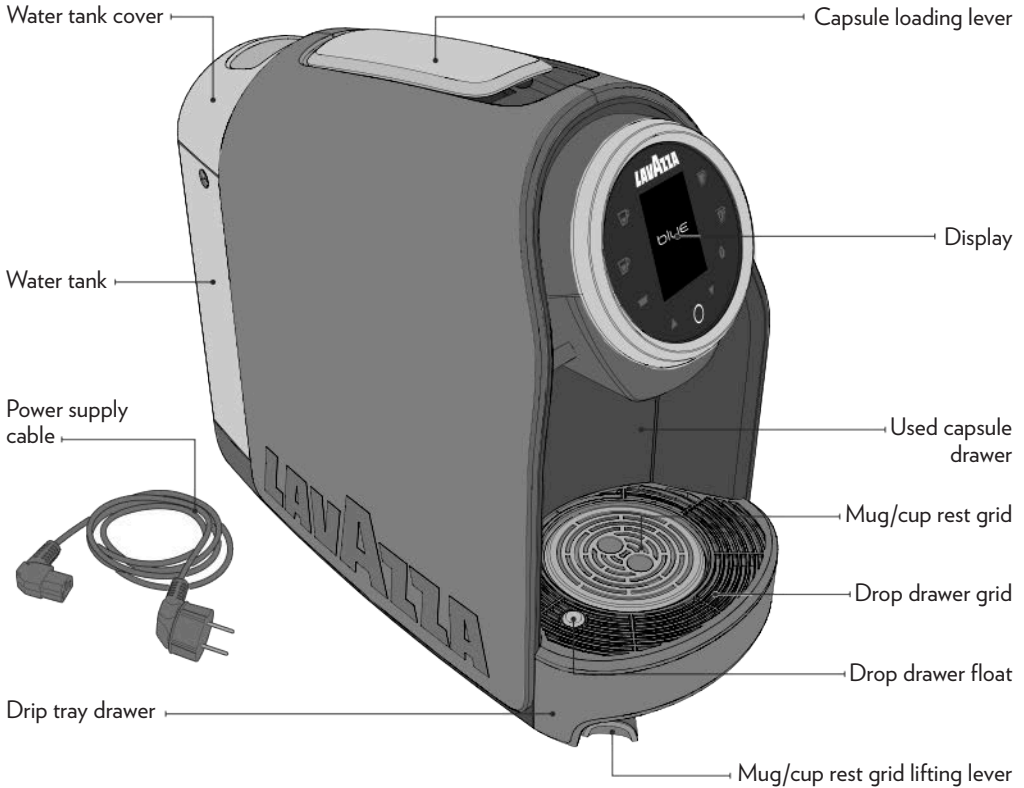

DISPLAY

- 1** ESPRESSO supply button
- 2** LONG ESPRESSO supply button
- 3** Warning light drip tray drawer
- 4** LONG COFFEE supply button
- 5** FREE DOSE BEVERAGE supply button
- 6** Warning light water tank
- 7** Display
- 8** Arrow UP to scroll through menu
- 9** Arrow DOWN to scroll through menu
- 10** MULTIFUNCTION button (On / Stand-by / Menü)



⚠ We are not liable for any damages in case of:

- incorrect use and other uses than the intended purposes;
- repairs performed at unauthorised service centres;
- tampering with the power cord;
- tampering with any part of the machine;
- use of spare parts and accessories which are not original;
- no water softening;
- storage in rooms below 4°C (39,2°F);
- use below 5°C (41°F);
- use over 40°C (104°F);
- using non-compatible capsules.

In any of these cases, the warranty is cancelled.

STARTING THE MACHINE

- ⚠** Set the machine on a flat, stable surface, far away from water or heat sources. Do not connect the machine to the mains supply. Damage caused by failure to apply these instructions will void the guarantee.

- 1** Turn the machine sideways, on one of the sides.
- 2** Plug the power cord into the socket located under the machine and place the cable in the appropriate guide.



- 3** Rinse the tank before use. Fill the water tank only with fresh, non-carbonated drinking water. The cover can be lifted to fill the tank directly.

- i** The use of a water filter (an optional accessory) improves water quality and prolongs machine life. Only use products specifically for coffee machines, commonly available on the market and in compliance with current pertinent standards. In order to insert the filter, follow the instruction sheet which comes with the accessory. Change the filter at the intervals indicated on the filter instructions sheet.

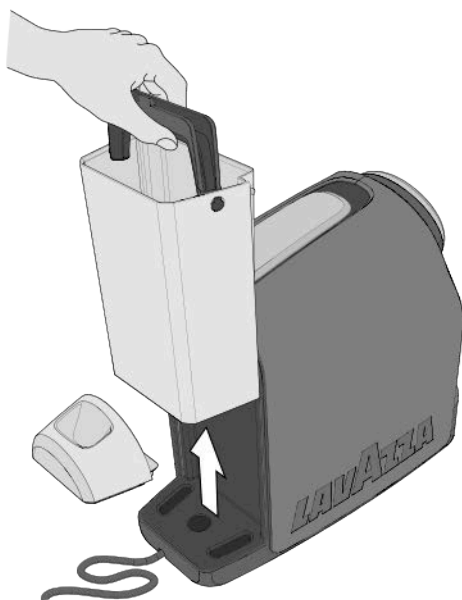

- ⚠** The water level should never exceed the MAX indication. Only use non-carbonated fresh water. Hot water and other liquids can damage the tank.
- ⚠** Make sure that the hands, the machine, the cord and the support surface of the machine are not wet.

- 4** Insert the plug into the socket.

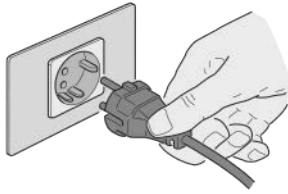

- 5** Press the MULTIFUNCTION button  to power on the machine.

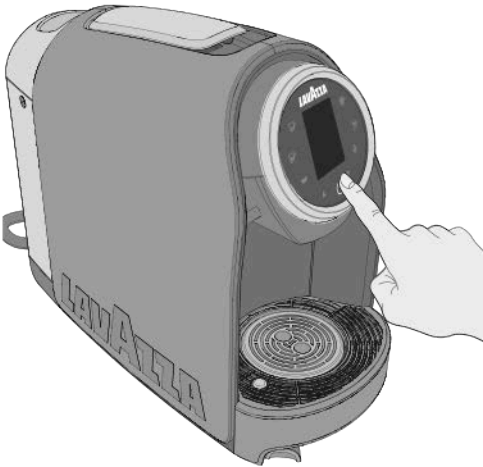

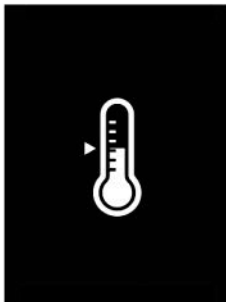

- i** The machine can also be powered on by lifting the capsules loading lever or by removing the pod drawer.

- 6** The machine starts the warm-up cycle. The MULTIFUNCTION button  turns on with steady white light and the display will show the following animation.



- 7** The machine will be ready for use when the supply buttons light up to a steady white light.

STAND-BY FUNCTION

- i** To ensure energy saving, after 10 minutes of inactivity the machine will automatically switch to Eco mode, after 30 minutes in the stand-by mode. The machine can be set in stand-by mode manually before the 30 minutes, by keeping the MULTIFUNCTION button  pressed or selecting the “Power off” option in the machine menu. This condition is indicated by the turning off of the buttons. Press again the MULTIFUNCTION button  to resume machine operation.



In Eco mode, the buttons are off and the MULTIFUNCTION button  turns on with slow-blinking light.



PREPARATION FOR COFFEE BREWING

The coffee machine features two positions for preparing the coffee: espresso cup/mug.

- 1 To use an espresso coffee cup, move to the right the mug/cup rest grid lifting lever.



- 2 Put the cup on the grid.



- 3 To use a large cup, rest the cup or mug directly on the lower grill.



- i** On first use, deliver at least 0.5 litres of water without inserting a capsule.

- !** At first start-up or in the event of lack of water in the hydraulic circuit, the machine will run for a few seconds the trigger cycle, the display will show the following animation until the cycle is completed.

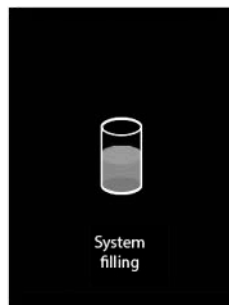

ESPRESSO DELIVERY

i Make sure the supply buttons and the multifunction button are **ON** with steady white light.

1 Place the cup/coffee cup as shown (see **PREPARATION FOR COFFEE BREWING**).

i To always have a coffee at the perfect temperature, it is recommended to preheat the cup with hot water. Position the cup under the dispensing spout without inserting the capsule. Press a supply button to supply enough hot water to preheat the cup.

2 Lift the pod loading lever until it locks into position to open the pod fitting compartment.

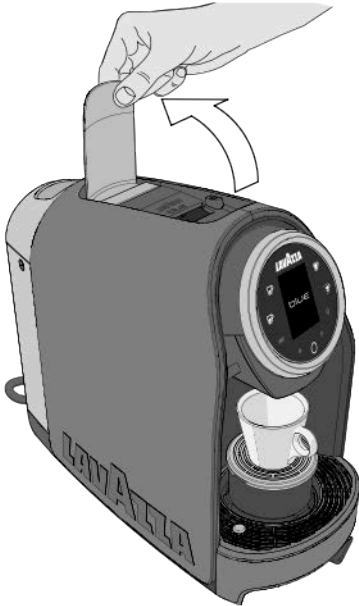

i Never put fingers or objects in the pod-holder. Only Lavazza **blue** or compatible capsules must be introduced in the pod-holder.

3 Put a Lavazza **blue** capsule into the pod fitting compartment.

! Single-dose capsules are prepared to dispense one coffee/product. **DO NOT** use the capsules more than once. Inserting two or more capsules can cause the machine to malfunction.

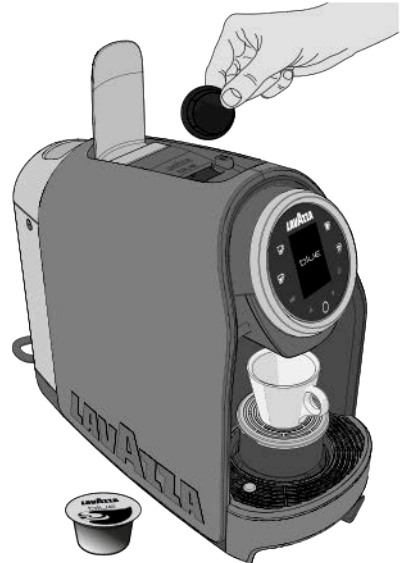

4 Lower the pod loading lever to close the pod fitting compartment.

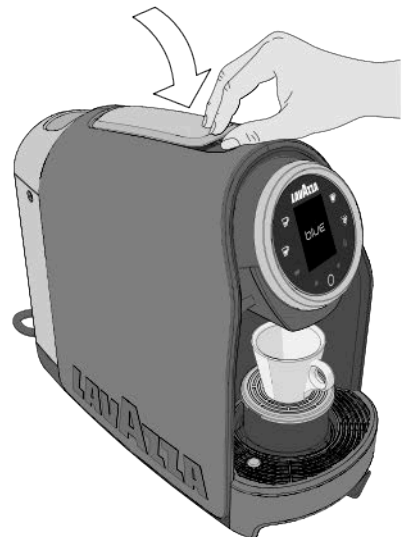

- 5** Press the ESPRESSO ☕ (30 ml) button to start delivery. The machine will stop delivery automatically when the programmed measure is reached.



- i** *During supply, the ESPRESSO ☕ button is turned on with blinking white light, the display shows the animation of the selected beverage.*



- !** *If power supply is interrupted during the coffee supply cycle, restore power supply and restart the coffee supply procedure.*

- !** *If after supply, the water inside the tank falls below the minimum level, the machine will turn on the water tank warning ⚠ light with steady white light and the display will show the following animation.*



Fill the water tank up to the MAX level indicated.

- 6** For a new supply cycle, wait for supply buttons and multifunction button turning on with steady white light.
- 7** Once supply is over, lift and then lower the capsule loading lever to unload the exhausted capsule.

LONG ESPRESSO DELIVERY

! Do steps: **1**, **2**, **3** and **4** in paragraph **ESPRESSO DELIVERY**.

5 Press the **LONG ESPRESSO** ☕ (45 ml) button to start delivery. The machine will stop delivery automatically when the programmed measure is reached.

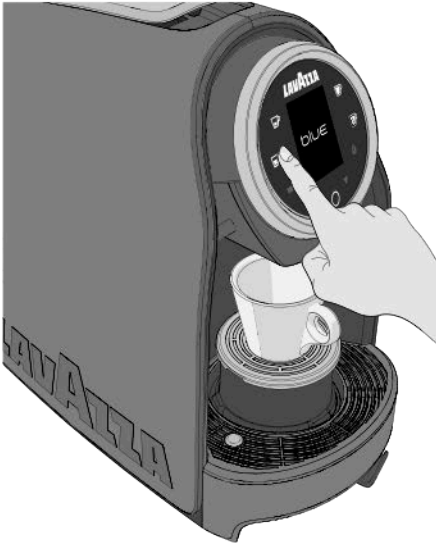

i During supply, the **LONG ESPRESSO** ☕ button is turned on with blinking white light, the display shows the animation of the selected beverage.



6 For a new supply cycle, wait for supply buttons and multifunction button turning on with steady white light.

7 Once supply is over, lift and then lower the capsule loading lever to unload the exhausted capsule.

LONG COFFEE DELIVERY

! Do steps: **1**, **2**, **3** and **4** in paragraph **ESPRESSO DELIVERY**.

5 Press the **LONG COFFEE** ☕ (90 ml) button to start delivery. The machine will stop delivery automatically when the programmed measure is reached.



i During supply, the **LONG COFFEE** ☕ button is turned on with blinking white light, the display shows the animation of the selected beverage.



6 For a new supply cycle, wait for supply buttons and multifunction button turning on with steady white light.

7 Once supply is over, lift and then lower the capsule loading lever to unload the exhausted capsule.

FREE DOSE BEVERAGE DELIVERY

i Do steps: **1**, **2**, **3** and **4** in paragraph ESPRESSO DELIVERY.

5 Press the FREE DOSE BEVERAGE **VP** button to start delivery. Once the desired amount of brewed coffee is reached, press the button again to stop brewing.



i During supply, the FREE DOSE BEVERAGE **VP** button is turned on with blinking white light, the display shows the animation of the selected beverage.

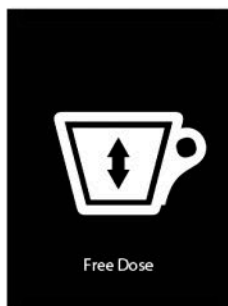

6 For a new supply cycle, wait for supply buttons and multifunction button turning on with steady white light.

7 Once supply is over, lift and then lower the capsule loading lever to unload the exhausted capsule.

i In case of soluble pods, it is recommended that a brief plain (i.e. by using only water) supply should be dispensed before inserting the pod, so that you can best enjoy the product.

COFFEE DOSE PROGRAMMING

i Measures are always programmed using the same key; any other keys are ignored. The programmed amount of brewed coffee (minimum 20 ml / 0,6 oz) can be changed by repeating the programming. Should a coffee dose lower than 20 ml (0,6 oz) be set, the coffee machine will store in any case the minimum coffee dose that can be set.

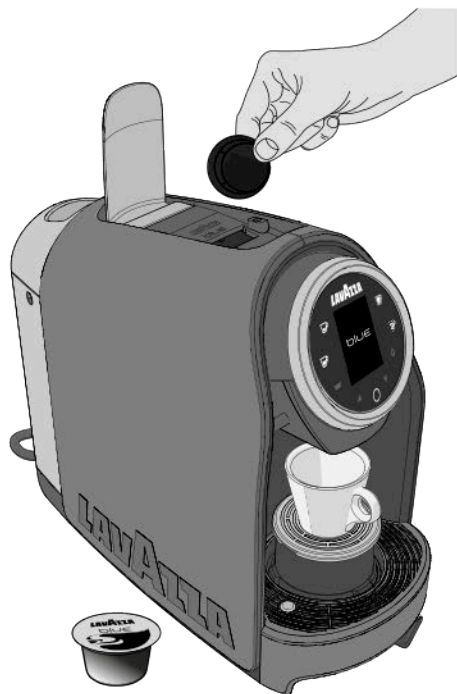

1 Lift the capsule loading lever until it locks into position to open the capsule fitting compartment.

2 Put a Lavazza BLUE capsule into the pod fitting compartment.

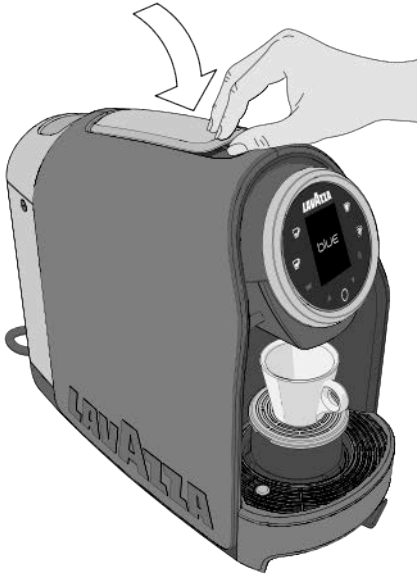

- 3** Lower the capsule loading lever to close the pod fitting compartment.



- 4** Press and hold one of the three coffee delivery  /  /  for at least 5 seconds. The selected button will flash and the coffee machine will enter the programming mode. Now release the key.



- i** During programming, the display shows the animation of the selected beverage.



- 5** Once the desired coffee amount is reached, stop the brewing by pressing the button again.

- i** If the programmed measure exceeds the maximum allowed (240 ml) the machine will automatically stop delivery, the delivery button will blink and the last programmed measure will be saved in the memory.

If there is a power failure during programming, the last programmed value remains in the memory.

If during a dose programming, water lack is indicated, the machine stops the supply and the dose being programmed won't be saved. Once filled the water tank, repeat the dose programming procedure.

- 6** For a new supply cycle, wait for supply buttons and multifunction button turning on with steady white light.

- 7** Once supply is over, lift and then lower the capsule loading lever to unload the exhausted capsule.

- !** Never use solvents, alcohol or other aggressive substances or ovens for drying the coffee machine components. Wash machine components (electric components excluded) with cold/luke-warm water and non-abrasive clothes/sponges. Clean the drop drawer every two/three days. Do not leave water in the tank and water circuit for more than 3 days. If this is the case, drain the tank and circuit, rinse it and refill it with fresh water, then carry out a delivery without capsule before making any coffee or other beverage.

COFFEE DISPENSER CLEANING

To clean the dispenser, perform a weekly **COFFEE BREWING** procedure without inserting the capsule.

CLEANING THE CAPSULE COLLECTING DRAWER AND THE DROP COLLECTING

- i** *Flashing of the pod drawer warning  light and the animation on the display indicate that the exhausted pod drawer is full. Empty and then refill it.*



The float on the drop drawer grid indicates the max. level of the drop drawer capacity.

- 1** Remove the used capsule drawer/drip tray.

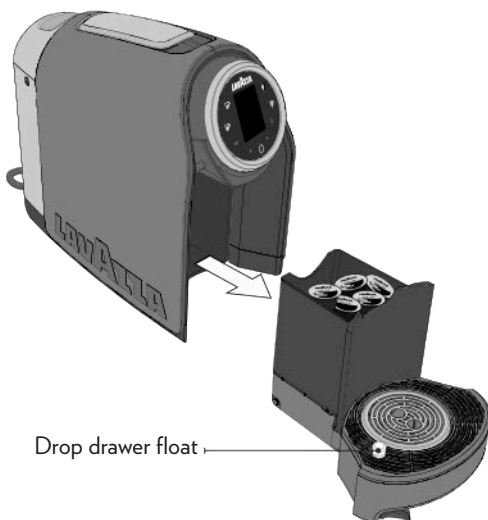

- !** When removing the exhausted pod drawer, the pod drawer warning  light will turn on with steady white light and the display will show the following animation.



- i** *If the drawer is removed for more than 5 seconds, the machine will zero the capsules inserted count.*

- 2** Remove the pod drawer and empty the exhausted pods. Empty the liquids in the drop drawer.

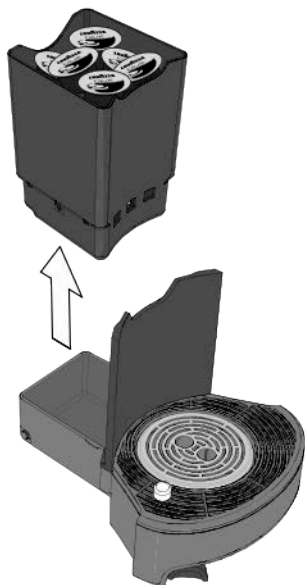

- 3** Move to the right the mug/cup rest grid lifting lever.

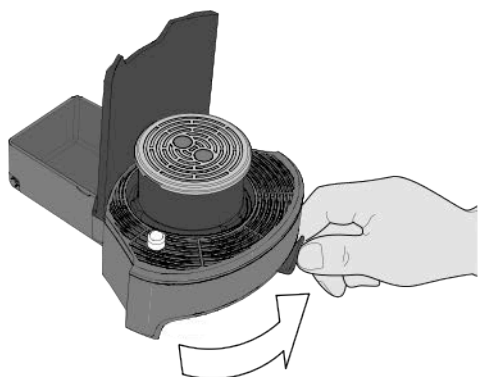

- 4** Remove the grid, the grid support and the drop drawer gride.

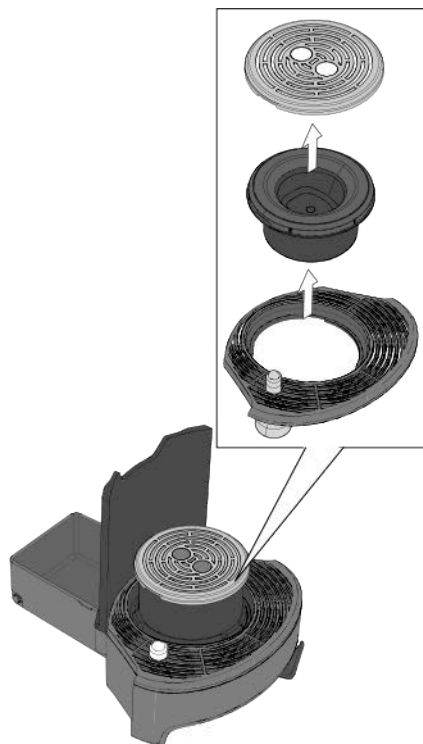

- 5** Clean the components with cold or lukewarm water, then dry it and refit it correctly.

DESCALING

Limescale normally builds up with extended use of the appliance; the machine needs descaling every 3-4 months and/or whenever a reduction in water flow is noticed. The machine needs to be descaled when the light on the descale key comes on (if enabled).

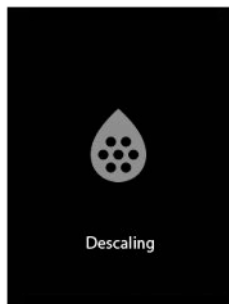

BLUETOOTH

The machine is equipped with Bluetooth®v4.0 (Bluetooth®low energy technology compatible) for maintenance checks by authorised service centres.

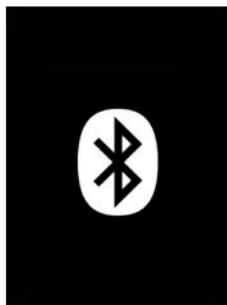

i *In the event of any operational conflict, this use and maintenance manual shall prevail on any indication specified on accessories and/or components sold separately.*





To run the descaling cycle refer to chapter "MACHINE MENU"

To open the machine menu, press and keep pressed the MULTIFUNCTION button  for 5 seconds at least.

In the machine menu you can change the parameters of the following functions:

- Recipes
- Care
- Settings
- Service
- Credit
- Technical menu
- Power off
- Exit

 Parameters that can be changed depend on the settings carried out on the machine.

 Use the scroll arrows  -  to navigate through the machine menu. Press the MULTIFUNCTION button  to enable the selected function.

RECIPES

Select the “**Recipes**” option, then press the MULTIFUNCTION button  to display and change all data relevant to beverage supply.

- Espresso temperature
- Product vol. in ml
- Back
- Exit

ESPRESSO TEMPERATURE

The “**Espresso Temperature**” parameter allows to set three temperature levels for the Espresso:

- Low
- Medium
- High

 The factory-set temperature of the machine is “High”.

PRODUCT VOLUME IN ML

The “**Product volume in ml**” parameter allows to adjust the dosage amount of each beverage.

- ESPRESSO
- LONG ESPRESSO
- LONG COFFEE
- FREE DOSE

Select the required beverage and adjust the dosage (MIN 20 ml up to MAX 240 ml).

BACK

The “**Back**” function allows to go back to the main menu.

EXIT

The “**Exit**” function allows to close the machine menu and go back to beverage selection.

CARE

Select the “Maintenance” option, then press the MULTIFUNCTION button  to display and enable all the cleaning and maintenance processes.

- Descaling
- Cleaning
- Filter
- Steamout
- Back
- Exit

DESCALING

The “**Descaling**” function consists of a further submenu allowing to display descaling statistics and to start the descaling cycle.

- Statistics
- Start descaling
- Back
- Exit

Statistics

The “**Statistics**” parameter displays the descaling level percentage diagram.

Start descaling

The “**Start descaling**” function allows to start the machine descaling cycle.

i *The descaling cycle can be activated at any time, even if the machine does not require it.*

! **Check there are no pods inside the pod compartment.**

i *It is not possible to dispense beverages until the descaling cycle will be completed.*

Follow the instructions below to complete the descaling cycle.

1 Remove and empty the drop drawer and the exhausted pod drawer.

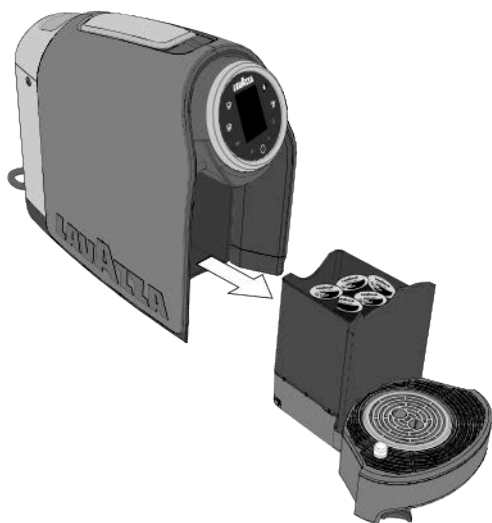

i *The display will show the following animation.*



2 Insert the drawers and position a large container under the spout.



! If the “**Filter**” function is enabled, the display will show the following animation:



Remove the softener filter from the tank and press the **MULTIFUNCTION** button **O** to confirm.

- 3** Remove the water tank, then fill it with the decalcifying product, by following the product manufacturer's instructions.



- i** For descaling can be used a descaling product for coffee machines of non-toxic and/or harmful type, commercially available. Check there is no pod inside the pod containing compartment empty before beginning the descaling cycle.

- !** The display will show the following animation.



- !** Do not drink the descaling solution and products dispensed until the completion of the cycle. Never use vinegar as a descaling solution.

- 4** Insert the water tank with the descaling solution. The machine will start automatically the descaling cycle.

- !** In the event of power supply failure during the descaling cycle, at next power-on, the machine will return automatically to the descaling cycle start condition.

- i** During the descaling cycle, the display will show the following animation.



- !** During the descaling cycle the machine performs automatically pauses to allow emptying of the container.

- 5** At the end of dispensing the decalcification solution, the cycle is temporarily suspended. Remove the drop drawer and the exhausted pod drawer, then empty the container used for the descaling solution.

- i** The display will show the following animation.



- 6** Fit the drawers inside the machine and position the container under the spout.

! If the “Filter” function is enabled, the display will show the following animation:



Insert the softener filter in the tank and press the **MULTIFUNCTION** button **O** to confirm.

- 7** Remove the water tank, rinse and wash it accurately. Fill it with fresh still mineral water.



- 8** Insert the water tank. The machine will start automatically the rinse cycle.

- i** During the the rinse cycle, the display will show the following animation.

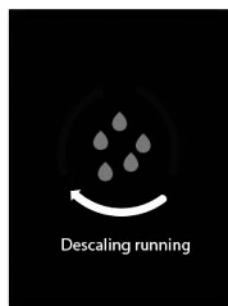

- i** To finish the rinse cycle, it is necessary to dispense a minimum amount of water, refill the tank if necessary.

! During the rinse cycle, the machine sets automatically in pauses to allow emptying the container.

- 9** At the end of the delivery, the rinse cycle is completed.

- 10** Remove the drop drawer and the exhausted pod drawer, then empty the container used for rinsing.

CLEANING

The “**Clean**” function allows to start the machine washing cycles.

- Brew unit rinsing**
- System filling**
- Back**
- Exit**

Brew unit rinsing

The “**Brew unit rinsing**” function allows to start the brew unit washing cycle.

- i** *During the brew unit washing cycle, the display will show the following animation.*

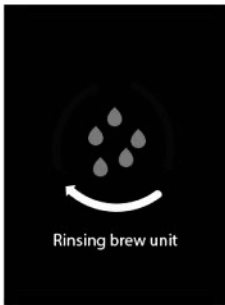

System filling

The “**System filling**” function allows to start filling of the hydraulic circuit if the circuit is not properly filled.

- i** *During circuit filling, the display will show the following animation.*

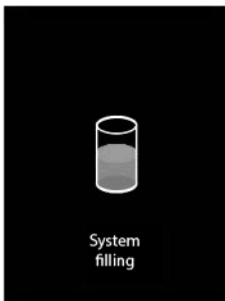

FILTER

The “**Filter**” function consists of a further sub-menu allowing to manage the softener filter.

- Statistic**
- Insert new filter**
- Change filter**
- Remove filter**
- Back**
- Exit**

Statistics

The “**Statistics**” parameter displays the filter wear level percentage diagram.

Insert new filter

The “**Insert new filter**” function allows to insert the softener filter in the water tank.

Follow the instructions to complete the softener filter inserting procedure.

- 1** Remove and empty the water tank, insert the softener filter in the water tank. Fill the tank with fresh still mineral water.

- i** *The display will show the following animation.*



- 2** Press the MULTIFUNCTION button  to confirm installation.
- 3** Remove and empty the drop drawer and the exhausted pod drawer.

i The display will show the following animation.



4 Insert the drawers and position a large container under the spout.



5 The machine will carry out one supply to determine water volume and activate the softener filter.

i During supply, the display will show the following animation.



6 Once supply is completed, the softener filter is active.

Change filter

The “**Change filter**” function allows to replace the softener filter.

Follow the instructions to complete the softener filter replacement procedure.

1 Remove and empty the water tank. Remove the softener filter from the tank.

i The display will show the following animation.



2 Press the MULTIFUNCTION button  to confirm.

- 3** Insert the new softener filter in the tank. Insert the water tank and fill it with fresh still mineral water.

i *The display will show the following animation.*



- 4** Press the MULTIFUNCTION button  to confirm.

- 5** Remove and empty the drop drawer and the exhausted pod drawer.

i *The display will show the following animation.*



- 6** Insert the drawers and position a large container under the spout.



- 7** The machine will carry out one supply to determine water volume and activate the softener filter.

i *During supply, the display will show the following animation.*



- 8** Once supply is completed, the softener filter is active.

Remove filter

The **“Remove filter”** function allows to remove the softener filter.

Follow the instructions to complete the softener filter removal procedure.

- 1** Remove and empty the water tank. Remove the softener filter from the tank.

i The display will show the following animation.



2 Press the MULTIFUNCTION button  to confirm.

STEAM-OUT

The “**Steam-out**” function allows to empty the machine hydraulic circuit in the event of long non-use periods or transport.

Follow the instructions to empty the hydraulic circuit.

1 Remove the water tank.

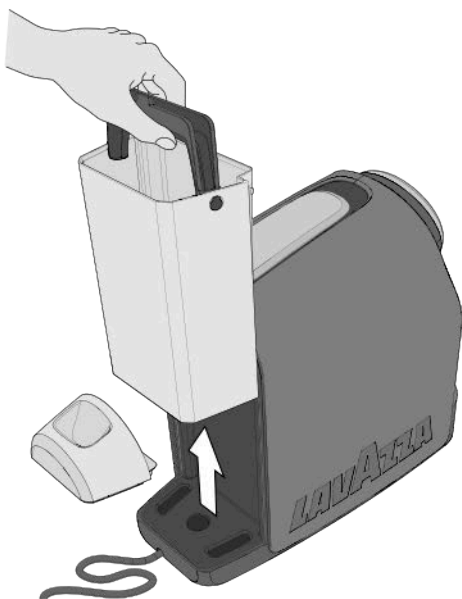

i The display will show the following animation.



2 Press the MULTIFUNCTION button  to confirm.

3 The machine will start the steam-out cycle.

i During the steam-out cycle, the display will show the following animation.

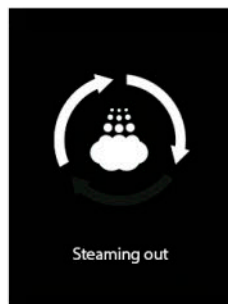

4 Once the hydraulic circuit steam-out cycle is over, the machine will turn off.

SETTINGS

Select the “**Settings**” option, then press the MULTIFUNCTION button **O** to display and change the machine settings.

Unit information

Auto switch off

ECO mode

Back

Exit

Unit information

The “**Machine data**” parameter displays the manufacturing data of the machine:

- Software Version
- Software production date
- Development environment version number
- Machine serial number

Auto switch off

The “**Automatic switch-off**” function allows to set the idle time of the machine for entering the stand-by mode.

i *Machine factory-setting is 30 minutes.*

ECO mode

The “**ECO mode**” function allows to set the idle time of the machine for entering the stand-by mode.

i *Machine factory-setting is 10 minutes.*

SERVICE

Select the “**Service**” option, then press the MULTIFUNCTION button **O** to display the errors reported by the machine.

List of errors

Back

Exit

List of errors

The “**List of errors**” parameter displays the last 7 errors reported by the machine.

CREDIT

Select the “**Credit**” option, then press the MULTIFUNCTION button **O** to display information on machine credits.

Statistic

Back

Exit

Statistic

The “**Statistics**” parameter displays the supplies dispensed for each type of beverage.

i *If the provider has enabled this function, the total credits available on the machine can be displayed.*

TECHNICAL MENU

Select the “**Technical menu**” option, then press the MULTIFUNCTION button **O** to access the technical menu.

Enter the password to access the technical menu.

POWER OFF

Select the “**Power-off**” option, then press the MULTIFUNCTION button **O** to set the machine in stand-by mode.

EXIT

Select the “**Exit**” option, then press the MULTIFUNCTION button **O** to quit the menu and go back to beverage selection.

N°	Problem encountered	Possible causes	Solution	Result
1	Machine does not turn on. Power lights are off after having pressed the MULTIFUNCTION button  .	1 - Machine is not connected to the power source.	Connected the machine to the power source.	Ok: call solved. Non-ok: go to step 2
		2 - The machine is connect to power strip not working.	Connected the machine directly to the power source.	Ok: call solved. Non-ok: go to step 3
		3 - Power supply not present.	Connect another device to check the power supply.	Ok: machine being serviced. Non-ok: electric system fault.
2	The machine requires a lot of time to heat up.	1 - Machine storage at low temperatures (e.g.: cellar/garage).	Store the coffee machine in a proper environment and run 2 supplies without capsules.	Ok: call solved. Non-ok: go to step 2
		2 - The machine has limescale build-up.	Descale the machine.	Ok: call solved. Non-ok: machine being serviced.
3	The machine is very noisy.	1 - Machine not is on a flat and stable surface.	Check the surface.	Ok: call solved. Non-ok: go to step 2
		2 - Power supply cable incorrectly positioned.	Check the correct position of the cable into the base of the machine.	Ok: call solved. Non-ok: go to step 3
		3 - Movable parts not fitted properly.	Fit the movable parts properly.	Ok: call solved. Non-ok: go to step 4
		4 - No water in the tank.	Top up the tank with fresh drinking water.	Ok: call solved. Non-ok: go to step 5
		5 - Capsule not present.	Insert Lavazza capsule or compatible.	Ok: call solved. Non-ok: machine being serviced.
4	The machine No supply.	1 - Electrical failure: buttons not working.	Press one of the buttons and check the operation of the pilot light (ON with white blinking light) and the machine power-on.	Ok: call solved. Non-ok: go to step 2
		2 - No water in the tank.	Top up the tank with fresh drinking water.	Ok: call solved. Non-ok: go to step 3
		3 - Tank not inserted correctly.	Insert the tank correctly.	Ok: call solved. Non-ok: go to step 4
		4 - Power-on failed.	Repeat the coffee machine power-on procedure.	Ok: call solved. Non-ok: machine being serviced.

N°	Problem encountered	Possible causes	Solution	Result
5	Water leaks at the front side of the coffee machine.	1 - Spent capsule drawer not inserted correctly.	Insert the spent capsule drawer correctly.	Ok: call solved. Non-ok: go to step 2
		2 - Spent capsule drawer filled.	Empty the spent capsule drawer and the drip tray.	Ok: call solved. Non-ok: go to step 3
		3 - Capsule stuck.	Lift and lower the capsule loading lever. If this is not enough, disconnect the machine from power mains and operate manually to remove the capsule from the duct.	Ok: call solved. Non-ok: go to step 4
		4 - Capsule not compatible.	Use Lavazza capsules or compatibles.	Ok: call solved. Non-ok: machine being serviced.
6	Water leaks at the rear side of the coffee machine.	1 - Tank not inserted correctly.	Insert the tank correctly.	Ok: call solved. Non-ok: go to step 2
		2 - Tank damaged.	Check for leaks in the tank keeping it separate from the machine.	Ok: call solved. Non-ok: machine being serviced.
7	The loading lever does not reach the supply position or requires an excessive closing effort.	1 - Spent capsule drawer filled.	Empty the spent capsule drawer.	Ok: call solved. Non-ok: go to step 2
		2 - Capsule fitted incorrectly.	Repeat the sequence, lever in the off position, lever in the brewing position; if this is not enough, operate manually to remove the capsule from the duct with the machine disconnected from power mains.	Ok: call solved. Non-ok: machine being serviced.
8	The display shows the message "SYSTEM TOO HOT".	1 - Machine overheated (internally).	Wait about 15 minutes, when the machine is cool press the MULTIFUNCTION button.	Ok: call solved. Non-ok: machine being serviced.
9	The display shows the message "ERROR, CONTACT THE SERVICE CENTRE".	1 - Machine damaged, NTC error.	Power cycle the machine.	Ok: call solved. Non-ok: machine being serviced.
		2 - Machine damaged, Thermoblock error.		
		3 - Machine damaged, internal error.		

N°	Problem encountered	Possible causes	Solution	Result
10	The display shows the message "DESCALING REQUIRED".	1 - The machine has limescale build-up.	Descalate the machine.	Ok: call solved. Non-ok: machine being serviced.
11	The display shows the message "CREDIT THRESHOLD REACHED".	1 - No credit available.	Contact Lavazza Customer Service	Ok: call solved. Non-ok: machine being serviced.
12	The coffee flows out too fast and no creamy froth forms on the surface	1 - Capsule not compatible.	Use Lavazza capsules or compatibles.	Ok: call solved. Non-ok: go to step 2
		2 - Capsule already used.	Bring the lever back to rest position and load a new capsule.	Ok: call solved. Non-ok: machine being serviced.
13	The coffee is cold.	1 - Coffee pours out in drops, water circuit clogged.	Run the machine washing cycle.	Ok: call solved. Non-ok: go to step 2
		2 - The machine has limescale build-up.	Descalate the machine.	Ok: call solved. Non-ok: machine being serviced.
14	Dispensed coffee is insufficient or excessive.	1 - Incorrect dose programming.	Program the coffee dose properly	Ok: call solved. Non-ok: machine being serviced.
15	Coffee not supplied and steam coming out of the capsule compartment.	1 - The loading lever was not set to the brewing position.	Set the loading lever to the brewing position.	Ok: call solved. Non-ok: machine being serviced.
16	Coffee pours out in drops.	1 - Faulty capsule.	Replace the capsule.	Ok: call solved. Non-ok: go to step 2
		2 - Pump working improperly.	Check for abnormal noise of the machine.	Ok: call solved. Non-ok: go to step 3
		3 - Spout/water circuit clogged.	Clean the coffee dispensing spout (see MAINTENANCE AND CLEANING).	Ok: call solved. Non-ok: go to step 4
		4 - The machine has limescale build-up.	Descalate the machine.	Ok: call solved. Non-ok: machine being serviced.

N°	Problem encountered	Possible causes	Solution	Result
17	One of the six buttons is not working and the corresponding LED is OFF.	1 - Mechanical blocking	1 - Try to power the machine off by removing the power cord for 10 seconds then reconnect it. Power the machine on again and check for proper operation of all buttons.	Ok: call solved. Non-ok: go to step 2
			2 - If the problem persists, the machine can still be used with other buttons.	Ok: call solved. Non-ok: machine being serviced.

As regards the faults not covered by the above table, or if the suggested actions do not remedy the faults, contact the nearest Lavazza Authorized Service Centre.

COMMUNICATION MODULE

The communication module installed emits radio waves with the following characteristics:

- Frequency band: 2.4 GHz - 2.4835 GHz
- Max. power: < 3 dBm

TECHNICAL SPECIFICATIONS

- Power supply: 220-240 V - 50/60 Hz
- Nominal power: 1455 W
- Water tank capacity: 1,8 L (63,3 oz)
- Weight: 5,6 kg (12,3 lb)
- Materials used for the body: thermoplastic
- Size: Height 41 cm - Width 20 cm - Depth 34,6 cm
Height 16,1 in - Width 7,8 in - Depth 13,6 in

Hereby, LUIGI LAVAZZA S.P.A., declares that this machine complies with the essential requirements and other relevant provisions of Directive 2014/53/UE, the declaration of conformity of this machine is available on the website: www.lavazza.com

There are no restrictions for the marketing of the machine in all EU countries.

⚠ Destination d'usage:

Cet appareil est destiné à être utilisé dans les applications ménagères et similaires, telles que:

- dans les zones servant de cuisine, réservées au personnel, dans les magasins, dans les bureaux et dans d'autres milieux professionnels;
- dans les usines;
- utilisation par les clients des hôtels, motels, et autres endroits à caractère résidentiel;
- dans les pièces de type bed and breakfast.

Il est interdit d'apporter des modifications techniques. Tout emploi illicite est interdit, à cause des risques que ceux-ci comportent! L'appareil peut être utilisé par des enfants à partir de 8 ans ou par des personnes avec des capacités physiques, sensorielles ou mentales réduites ou encore par des personnes inexpérimentées ou ne possédant pas les connaissances nécessaires, à condition qu'elles soient surveillées ou qu'elles aient reçu des consignes relatives à l'utilisation de l'appareil en toute sécurité et aux risques qu'il comporte. Les enfants ne doivent pas jouer avec l'appareil. Tenir l'appareil et son câble loin de la portée des enfants de moins de 8 ans. Les opérations de nettoyage et de maintenance de l'appareil du ressort de l'utilisateur ne doit pas être effectuée par les enfants à moins que sous la surveillance directe et 8 ans ou plus.

⚠ Emplacement:

Placer la machine dans un endroit sûr, où elle ne risque pas de se renverser ou de blesser quelqu'un. Ne pas conserver la machine à une température inférieure à 5°C car le gel pourrait l'endommager. Ne pas utiliser la machine en plein air. Ne pas poser la machine sur des surfaces très chaudes et/ou à proximité de flammes libres.

La machine lors de l'utilisation, ne doit pas être placée dans un cabinet.

⚠ Alimentation:

Raccorder la machine uniquement à une prise de courant adéquate. La tension doit correspondre à celle indiquée sur la plaquette de la machine.

⚠ Câble d'alimentation:

Ne pas utiliser la machine si le câble d'alimentation est défectueux. Si le câble d'alimentation est endommagé, il faut le remplacer par un câble ou un assemblage spécial disponible auprès du constructeur ou du service d'assistance technique. Ne pas faire passer le câble d'alimentation par les coins, sur des angles vifs ou au-dessus d'objets très chauds. Ne pas porter ou tirer la machine en la tenant par le câble. Ne pas extraire la fiche en la tirant par le câble; ne pas la toucher avec les mains mouillées. Eviter que le câble d'alimentation ne pende de tables ou d'étagères.

⚠ Danger d'électrocution:

Les parties soumises à tension électrique ne doivent pas entrer en contact avec de l'eau. Ne pas plonger l'appareil dans l'eau.

⚠ Protection des enfants en-dessous de 8 ans:

Les enfants doivent être surveillés pour faire en sorte qu'ils ne jouent pas avec l'appareil. Les enfants ne se rendent pas compte du danger lié aux appareils électroménagers. Ne pas laisser à leur portée les matériels utilisés pour emballer la machine.

**Danger de brûlures:**

Ne pas toucher les parties chaudes (groupe porte-capsules, etc.) immédiatement après l'utilisation de l'appareil. Pendant la distribution de la boisson, prêter attention à d'éventuels jets de liquide chaud.

**Nettoyage:**

Avant de nettoyer la machine, il est indispensable de débrancher la fiche de la prise de courant et attendre que la machine refroidisse. Ne pas immerger la machine dans l'eau ! Il est strictement interdit de tenter d'ouvrir la machine. Remplacer l'eau dans le réservoir au bout de 3 jours d'inutilisation. Pour éviter d'endommager l'appareil lors du nettoyage, ne pas utiliser de détergents alcalins mais un chiffon souple imbibé d'un détergent délicat.

**Conservation de la machine:**

Quand la machine reste inutilisée pendant une longue période, détacher la fiche de la prise et la conserver en lieu sec et non accessible aux enfants. La protéger contre la poussière et la saleté.

**Réparations / Entretien:**

En cas de pannes, défauts avérés ou suspectés après une chute, débrancher immédiatement la fiche de la prise. Ne pas allumer une machine défectueuse. Seuls les Centres de Service Agréés peuvent effectuer des interventions et des réparations. Dans le cas d'interventions non exécutées selon les règles de l'art, nous déclinons toute responsabilité pour d'éventuels dommages.

**Réservoir d'eau:**

Introduire dans le réservoir uniquement de l'eau fraîche potable non gazeuse. Ne pas mettre en service la machine s'il n'y a pas suffisamment d'eau dans le réservoir.

**Compartiment capsules:**

Dans le compartiment capsules doivent être introduites uniquement des capsules compatibles; ne pas y introduire les doigts ou tout autre objet. Les capsules doivent être utilisées une seule fois.

**Élimination de la machine en fin de vie:**

INFORMATIONS AUX UTILISATEURS: le symbole de la poubelle barrée sur l'appareil ou sur son emballage indique qu'à la fin de son cycle de vie, ce produit doit être traité séparément des autres déchets. Lors de la fin de vie de l'appareil, l'utilisateur devra par conséquent le remettre à un centre de collecte spécialisé en déchets électriques et électroniques. La collecte sélective visant à l'envoi du vieil appareil dans un centre spécialisé en recyclage, traitement et élimination de ce type de déchets permet de sauvegarder l'environnement et contribue à éviter les effets négatifs sur l'environnement et sur la santé des personnes et à favoriser le recyclage et la réutilisation des matériaux dont l'appareil est constitué. L'élimination abusive du produit de la part de son utilisateur implique l'application des sanctions administratives prévues par la réglementation en vigueur.

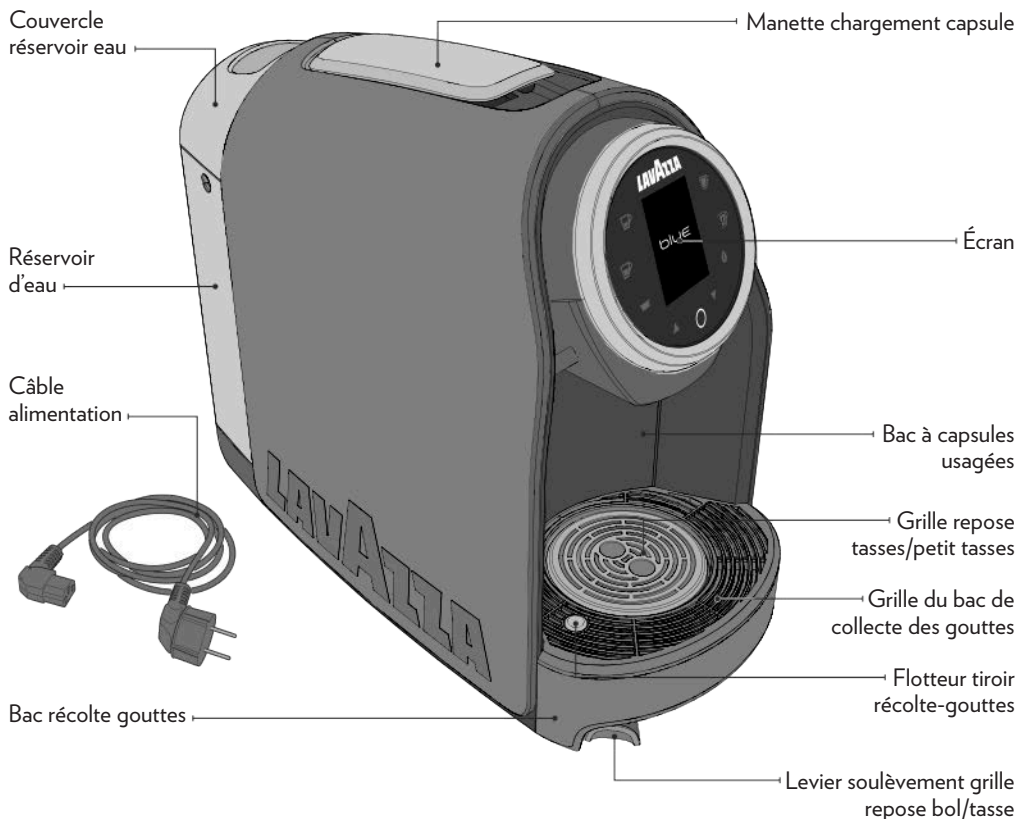

ÉCRAN

- 1** Touche de préparation ESPRESSO
- 2** Touche de préparation ESPRESSO LUNGO
- 3** Voyant bac de collecte des capsules
- 4** Touche de préparation CAFÉ LUNGO
- 5** Touche de préparation DOSE LIBRE
- 6** Voyant réservoir d'eau
- 7** Écran
- 8** Flèche HAUT défilement du menu
- 9** Flèche BAS défilement du menu
- 10** Touche MULTIFONCTION (On / Stand-by / Menù)



! La responsabilité du fabricant ne pourra être mise en cause en cas de dommages provoqués par :

- une utilisation erronée et non conforme à ce pourquoi la machine a été conçue;
- réparations effectuées auprès de centres d'assistance non autorisés;
- détérioration du câble d'alimentation;
- détérioration de quelconque composant;
- utilisation de pièces de rechange et accessoires non originaux;
- détartrage insuffisant;
- stockage dans des locaux en dessous de 4°C;
- utilisation en dessous de 5°C;
- utilisation au dessus de 40°C;
- utilisation de capsules non compatibles.

Tous ces cas rendent la garantie caduque.

MISE EN ROUTE DE LA MACHINE

! Placer la machine sur une surface plate et stable, loin de l'eau et de sources de chaleur. Ne pas brancher la machine sur l'alimentation électrique. La garantie ne couvre pas les dommages subis par la machine en cas de non-respect de ces consignes.

1 Retourner latéralement la machine sur l'un de ces côtés.

2 Introduire la fiche du câble d'alimentation dans la prise située sous la machine et faire passer le câble dans la rainure prévue.

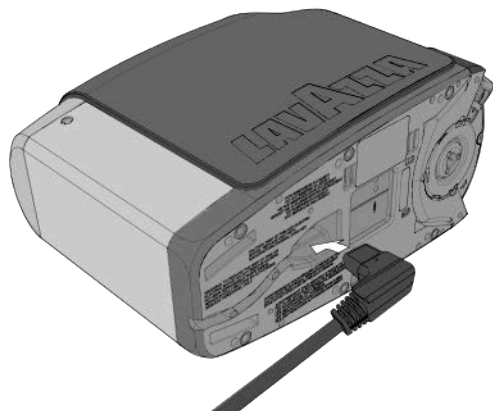

3 Rincer le réservoir avant de l'utiliser. Remplir le réservoir en utilisant uniquement de l'eau potable fraîche, non gazeuse. Vous pouvez soulever le couvercle et remplir directement le réservoir.

i L'utilisation d'un filtre de l'eau (accessoire optionnel) améliore la qualité de l'eau et prolonge la durée de l'appareil. Utiliser exclusivement des produits spécifiques pour machines à café normalement disponibles dans le commerce et conformes aux normes en vigueur en la matière. Pour insérer le filtre, suivre la notice d'emploi jointe à l'accessoire. Pour le remplacement du filtre, se reporter aux échéances indiquées dans la notice de celui-ci.

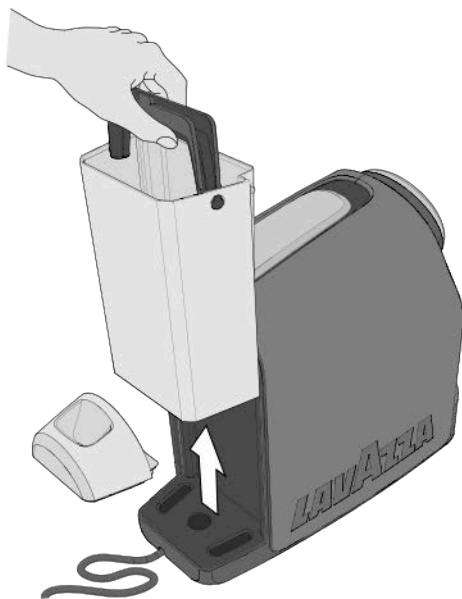

! Le niveau d'eau ne doit jamais dépasser le niveau MAX. Utiliser exclusivement de l'eau fraîche potable non gazeuse. De l'eau chaude ou d'autres liquides peuvent endommager le réservoir.

! Vérifiez que vos mains, la machine, le câble et la surface d'appui de la machine ne soient pas mouillés.

- 4** Insérez la prise d'alimentation dans la prise de courant.

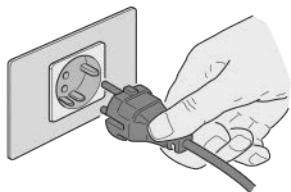

- 5** Enfoncer le bouton MULTIFONCTION  pour allumer la machine.

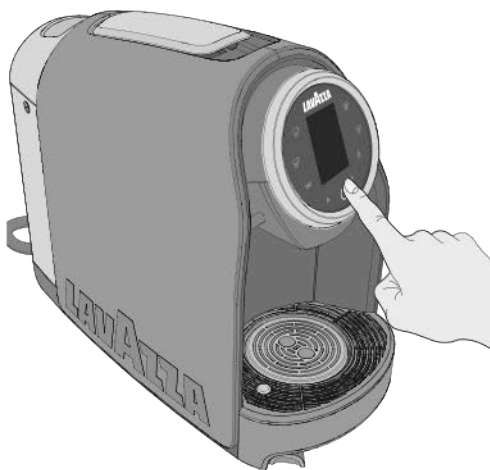

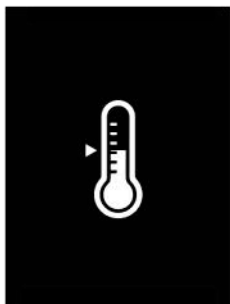

- i** La machine peut aussi être démarrée en soulevant le levier de chargement des capsules ou en extrayant le bac de collecte des capsules.

- 6** La machine commence le cycle de chauffage. Le bouton MULTIFONCTION  s'allume en blanc fixe et l'afficheur montrera l'animation suivante.



- 7** La machine est prête quand les boutons distribution ils sont allumés fixe blanc.

FONCTION STAND-BY

- i** Pour garantir l'économie d'énergie, après 10 minutes d'inutilisation la machine passe automatiquement en **Eco mode** et, après 30 minutes, elle passe en mode veille (stand-by). On peut mettre manuellement la machine en mode veille (stand-by) avant le délai de 30 minutes ; pour cela, maintenir enfoncé le bouton MULTIFONCTION  ou sélectionner l'option "Power off" dans le menu machine. Cet état est signalé par l'extinction des boutons. Enfoncer de nouveau le bouton MULTIFONCTION  pour réactiver la machine.



En **Eco mode**, les boutons sont éteints tandis le bouton MULTIFONCTION  s'allume et clignote lentement.



DISPOSITION POUR LA PRÉPARATION DU CAFÉ

La machine dispose de deux positions pour la préparation du café: petite tasse/grande tasse.

- 1** Pour utiliser une tasse de café Espresso, déplacer vers la droite le levier de soulèvement de la grille repose bol/tasse.



- 2** Poser la tasse sur la grille.



- 3** Per utiliser une grande tasse ou un verre, poser ceux-ci directement sur la grille en bas.



- i** Lors de la première mise sous tension, utiliser au moins 0,5 l d'eau, sans capsule.

- !** Lors de la première mise en marche ou s'il n'y a pas d'eau dans le circuit hydraulique, la machine exécutera pendant quelques secondes le cycle d'amorçage, l'animation suivante apparaîtra sur l'afficheur jusqu'au terme du cycle.

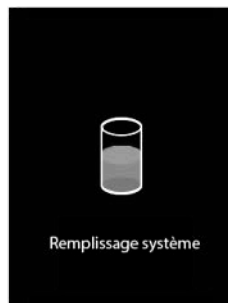

PRÉPARATION DU ESPRESSO

i S'assurer que les boutons distribution ils sont allumés fixe en blanc.

1 Placer la grande ou petite tasse comme indiqué (voir **DISPOSITION POUR LA PRÉPARATION DU CAFÉ**).

i Pour toujours obtenir un café à température idéale il est conseillé de préchauffer la tasse avec de l'eau chaude. Positionner la tasse sous le distributeur sans introduire la capsule. Enfoncer une des deux boutons d'allumage/distribution pour faire couler l'eau chaude suffisante pour préchauffer la tasse.

2 Soulever le levier de chargement des capsules jusqu'en butée pour ouvrir le logement à capsules.

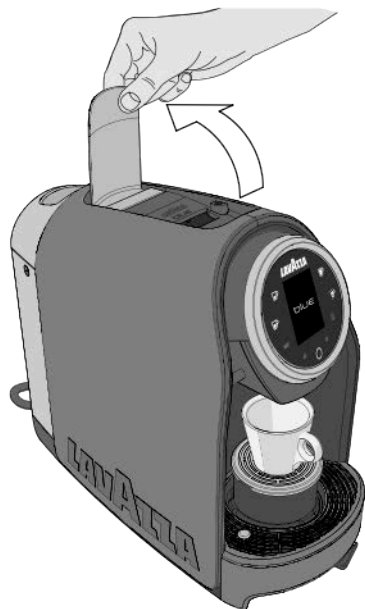

i Ne jamais mettre les doigts ou tout autre objet dans le réceptacle d'insertion de la capsule. Vous devez exclusivement insérer dans le réceptacle d'insertion de la capsule des capsules Lavazza BLUE ou compatibles.

3 Insérer une capsule Lavazza BLUE dans le logement à capsules.

! Les capsules mono-dose sont préparées pour distribuer un seul café/produit. NE PAS réutiliser les capsules après leur emploi. L'introduction de 2 capsules ou plus simultanément provoque le mauvais fonctionnement de la machine.

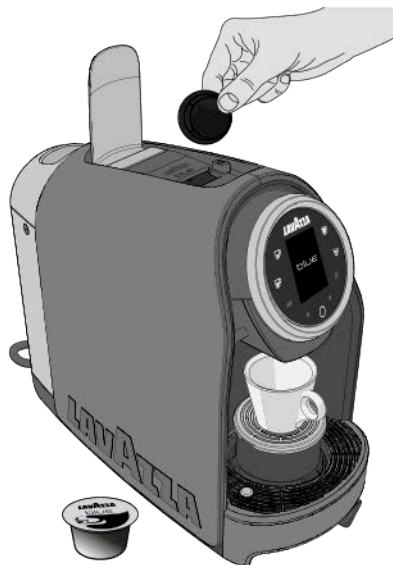

4 Baisser le levier de chargement des capsules pour fermer le logement à capsules.

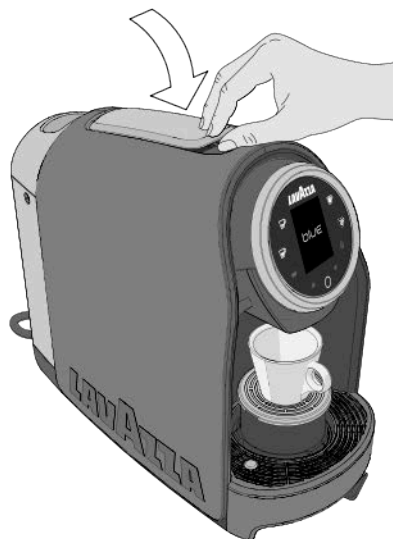

- 5** Appuyer sur la touche ESPRESSO ☕ (30 ml) pour lancer la préparation. La machine s'arrêtera automatiquement une fois que la dose de café programmée aura été atteinte.



- i** Pendant la distribution, le bouton ESPRESSO ☕ est allumé et clignote en blanc; l'animation de la boisson sélectionnée apparaît sur l'afficheur.



- !** Pendant le cycle de distribution, si l'alimentation électrique est coupée, redonner le courant à l'appareil et recommencer la procédure de distribution du café.

- !** Pendant la distribution, si l'eau du réservoir descend au-dessous du niveau minimum, le voyant du réservoir d'eau s'allumera fixe en blanc **!** et l'afficheur montrera l'animation suivante.



Remplir le réservoir d'eau jusqu'au niveau MAXI indiqué.

- 6** Pour une nouvelle distribution, attendre que les boutons de distribution et le bouton multifonction soient allumés fixe en blanc.
- 7** Au terme de la distribution, soulever et baisser le levier de chargement des capsules pour évacuer la capsule usée.

PRÉPARATION DU ESPRESSO LUNGO

⚠ Exécuter les opérations: **1**, **2**, **3** et **4** du paragraphe PRÉPARATION DU ESPRESSO.

- 5** Appuyer sur la touche ESPRESSO LUNGO ☕ (45 ml) pour lancer la préparation. La machine s'arrêtera automatiquement une fois que la dose de café programmée aura été atteinte.

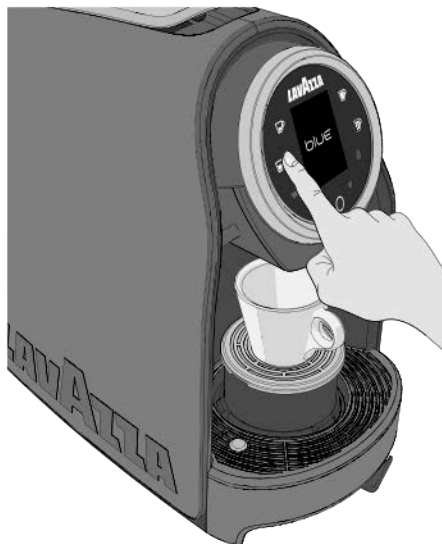

i Pendant la distribution, le bouton ESPRESSO LUNGO ☕ est allumé et clignote en blanc; l'animation de la boisson sélectionnée apparaît sur l'afficheur.



- 6** Pour une nouvelle distribution, attendre que les boutons de distribution et le bouton multifonction soient allumés fixe en blanc.

- 7** Au terme de la distribution, soulever et baisser le levier de chargement des capsules pour évacuer la capsule usée.

PRÉPARATION CAFÉ LUNGO

⚠ Exécuter les opérations: **1**, **2**, **3** et **4** du paragraphe PRÉPARATION DU ESPRESSO.

- 5** Appuyer sur la touche CAFÉ LUNGO ☕ (90 ml) pour lancer la préparation. La machine s'arrêtera automatiquement une fois que la dose de café programmée aura été atteinte.



i Pendant la distribution, le bouton CAFÉ LUNGO ☕ est allumé et clignote en blanc; l'animation de la boisson sélectionnée apparaît sur l'afficheur.



- 6** Pour une nouvelle distribution, attendre que les boutons de distribution et le bouton multifonction soient allumés fixe en blanc.

- 7** Au terme de la distribution, soulever et baisser le levier de chargement des capsules pour évacuer la capsule usée.

PRÉPARATION DU DOSE LIBRE

! Exécuter les opérations: **1**, **2**, **3** et **4** du paragraphe PRÉPARATION DU ESPRESSO.

- 5** Appuyer sur la touche DOSE LIBRE  pour lancer la préparation. Lorsque la quantité désirée de café distribué est atteinte, appuyer de nouveau sur la touche pour terminer la distribution.



i Pendant la distribution, le bouton DOSE LIBRE  est allumé et clignote en blanc; l'animation de la boisson sélectionnée apparaît sur l'afficheur.



- 6** Pour une nouvelle distribution, attendre que les boutons de distribution et le bouton multifonction soient allumés fixe en blanc.

- 7** Au terme de la distribution, soulever et baisser le levier de chargement des capsules pour évacuer la capsule usée.

i En cas d'utilisation de capsules solubles, pour mieux savourer le produit, il est conseillé d'effectuer une brève distribution à vide (avec de l'eau seulement) avant d'introduire la capsule.

PROGRAMMATION DES DOSES DE CAFÉ

i La programmation de la dose doit être effectuée en utilisant toujours la même touche; toute action sur d'autres touches sera ignorée. La quantité programmée de café distribué (minimum 20 ml) peut être modifiée en répétant la programmation. Si une dose inférieure à 20 ml est configurée la machine mémorise dans tous les cas la dose minimum configurable.

- 1** Soulever le levier de chargement des capsules jusqu'en butée pour ouvrir le logement à capsules.

- 2** Insérer une capsule Lavazza BLUE dans le logement à capsules.

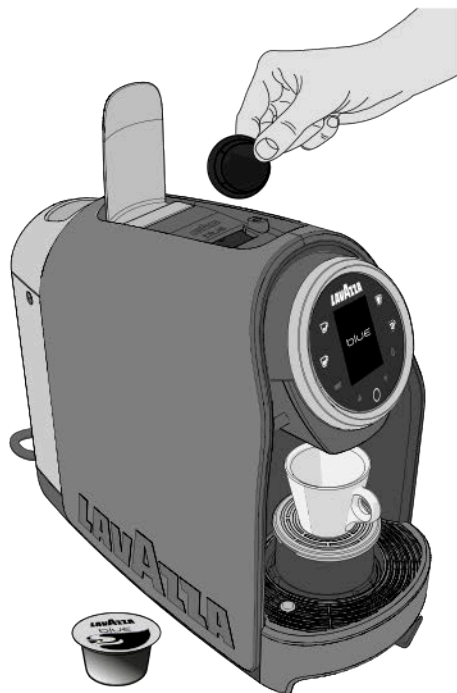

- 3** Baisser le levier de chargement des capsules pour fermer le logement à capsules.

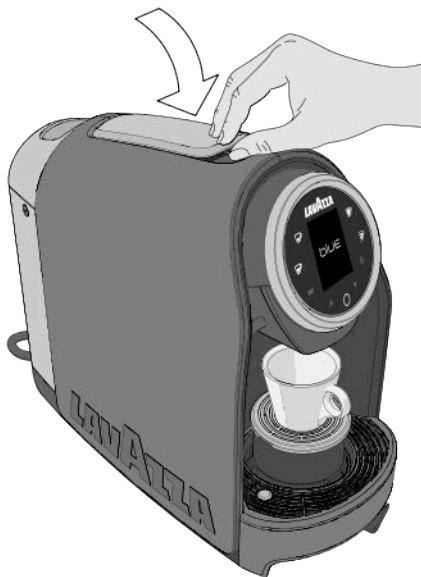

- 4** Appuyer et maintenir enfoncée pendant au moins 5 secondes l'une des trois touches de préparation du café ☕/☕/☕. La touche sélectionnée clignotera et la machine entrera en modalité de programmation. À ce stade relâcher la touche.



- i** Pendant la programmation, l'afficheur montre l'animation de la boisson sélectionnée.



- 5** Quand la quantité de café souhaitée est atteinte, interrompre la distribution en appuyant de nouveau sur la touche déjà utilisée.

- i** Si la programmation de la dose dépasse la quantité maximale admise (240 ml), la machine arrêtera automatiquement la distribution, la touche de distribution clignotera et la dernière dose programmée sera mémorisée.

Si l'alimentation électrique est interrompue pendant la programmation, la dernière valeur programmée est gardée en mémoire.

Pendant une programmation de la dose, si l'appareil signale l'absence d'eau, la distribution s'arrêtera et la dose en programmation ne sera pas enregistrée. Après avoir rempli le réservoir, il est nécessaire de répéter la procédure de programmation de la dose.

- 6** Pour une nouvelle distribution, attendre que les boutons de distribution et le bouton multifonction soient allumés fixe en blanc.

- 7** Au terme de la distribution, soulever et baisser le levier de chargement des capsules pour évacuer la capsule usée.

! Ne jamais utiliser de solvants, alcools ou substances agressives pour le séchage des composants de la machine. Laver les composants (sauf ceux électriques) à l'eau froide/tiède et à l'aide de chiffons/éponges non abrasives. Tous les deux/trois jours, nettoyer le bac de collecte des gouttes. Ne pas laisser l'eau dans le circuit et dans le réservoir pendant plus de 3 jours ; si tel est le cas, vider, rincer et remplir le réservoir d'eau fraîche puis effectuer une distribution sans capsule avant de sélectionner un café ou une boisson.

NETTOYAGE DISTRIBUTEUR CAFÉ

Pour le nettoyage du distributeur exécuter chaque semaine la procédure DISTRIBUTION CAFÉ sans introduire la capsule.

NETTOYAGE DU TIROIR À CAPSULES USAGÉES ET DU TIROIR RAMASSE-GOUTTES

i Un clignotement du voyant du bac de collecte des capsules  et l'animation sur l'afficheur indiquent que le bac des capsules usées est plein. Le vider et le remettre en place.



Un flotteur rouge situé sur la grille du bac de collecte des gouttes indique le niveau maximum de contenance du bac de collecte des gouttes.

1 Retirer le tiroir gouttière/capsules usagées.

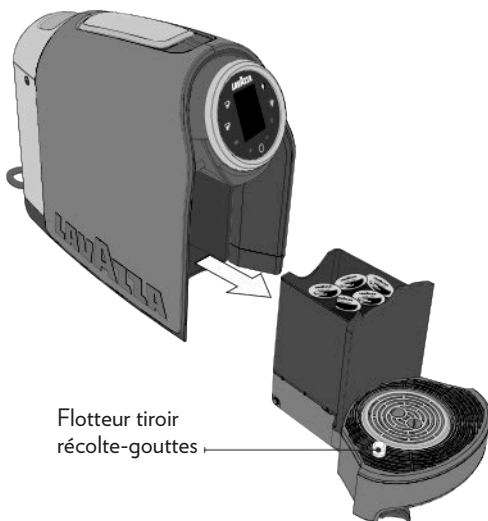

! Quand on extrait le bac de collecte des capsules usées  le voyant relatif s'allume fixe en blanc et l'afficheur montre l'animation suivante.



i En retirant le bac pendant plus de 5 secondes, la machine remettra à zéro le compteur de capsules introduites.

- 2** Retirer et vider le tiroir à capsules usagées. Vider les liquides présents dans le bac de collecte des gouttes.

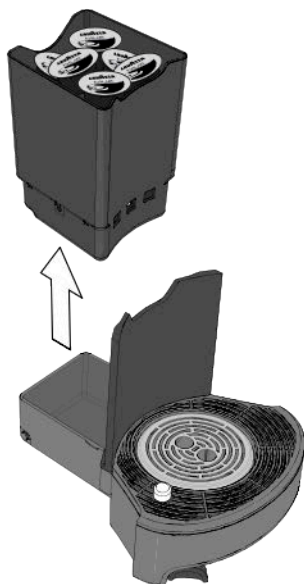

- 3** Déplacer vers la droite le levier de soulèvement de la grille repose bol/tasse.

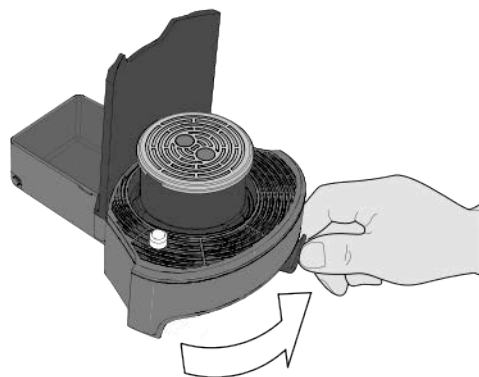

- 4** Retirer la grille, le support de grille et la grille du bac de collecte des gouttes.

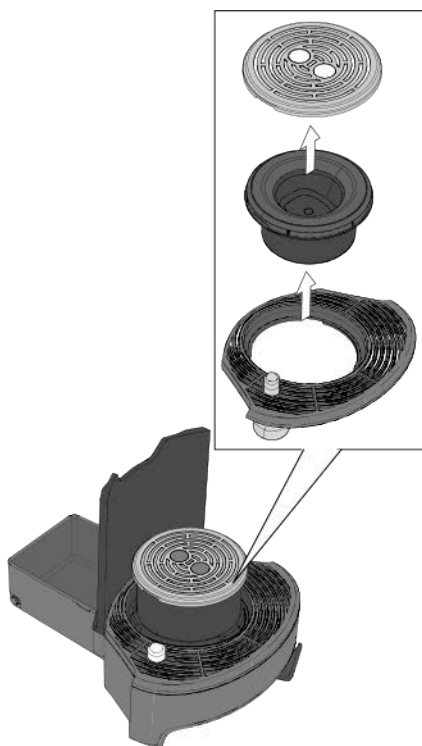

- 5** Laver tous les composants avec de l'eau froide ou tiède, les sécher et les remonter correctement.

DETARTRAGE

La formation de calcaire est une conséquence normale de l'utilisation de la machine; le détartrage est nécessaire tous les 3-4 mois d'utilisation de la machine et/ou quand on observe une réduction du débit de l'eau. Le cycle de décalcification est demandé par la machine (si activé) à travers la signalisation relative.

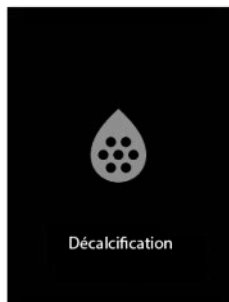

BLUETOOTH

La machine est équipée d'un dispositif Bluetooth®v4.0 (Bluetooth®low energy technology compatible) pour les opérations de contrôle/maintenance exécutées par les centres après-vente agréés.

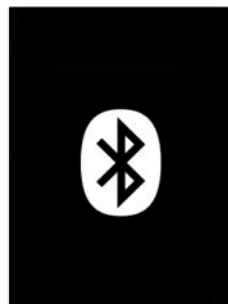

i *Ce qui est indiqué dans le manuel d'utilisation et d'entretien est prioritaire aux indications reportées sur des accessoires et/ou matériaux d'utilisation vendus séparément, au cas où un conflit subsiste.*

Pour exécuter le cycle de décalcification, voir le chapitre « MENU MACHINE ».

Pour accéder au menu machine, enfoncer et maintenir enfoncer le bouton MULTIFONCTION **O** pendant au moins 5 secondes.

A l'intérieur du menu machine, on peut modifier les paramètres des fonctions suivantes:

- Recettes
- Soin
- Paramétrages
- Service
- Crédit
- Menu technique
- Eteindre
- Sortie

! Les paramètres pouvant être modifiés dépendent des programmations effectuées sur la machine.

i Utiliser les boutons fléchés de direction ▲ - ▼ pour se déplacer dans le menu machine. Enfoncer le bouton MULTIFONCTION **O** pour activer la fonction sélectionnée.

RECETTES

Sélectionner l'option "**Recettes**", enfoncer le bouton MULTIFONCTION **O** pour afficher et modifier toutes les données relatives à la distribution des boissons.

- Temp. Espresso
- Vol. produit en ml
- Précédent
- Sortie

TEMP. ESPRESSO

Le paramètre "**Température Espresso**" permet de régler trois niveaux de température du café Espresso:

- Basse
- Moyenne
- Haute

i Par défaut, la machine est programmée sur la température "Haute".

VOL. PRODUIT EN ML

Le paramètre "**Volume produit en ml**" permet de régler la quantité de la dose de chaque boisson.

- ESPRESSO
- ESPRESSO LUNGO
- CAFÈ LUNGO
- DOSE LIBRE

Sélectionner la boisson et régler la dose (MINI 20 ml jusqu'à MAXI 240 ml).

PRÉCÉDENT

La fonction "**Précédent**" permet de revenir au menu principal.

SORTIE

La fonction "**Sortie**" permet de fermer le menu machine et de revenir à la sélection des boissons.

SOIN

Sélectionner l'option "**Soin**", enfoncer le bouton MULTIFONCTION **O** pour afficher et activer tous les processus de nettoyage et d'entretien.

- Décalcification
- Nettoyage
- Filtre
- Evaporation
- Précédent
- Sortie

DÉCALCIFICATION

La fonction "**Décalcification**" est composée d'un sous-menu qui permet d'afficher les statistiques de décalcification et d'activer le cycle de décalcification.

- Statistique
- Lancer décalcification
- Précédent
- Sortie

Statistique

Le paramètre "**Statistique**" affiche le graphique en pourcentage du niveau de décalcification.

Lancer décalcification

La fonction “**Lancement décalcification**” active le cycle de décalcification de la machine.

i Le cycle de décalcification peut être activé à tout moment même si la machine ne le demande pas.

! Vérifier qu'il n'y a pas de capsules dans le logement d'insertion des capsules.

i Il est impossible de distribuer des boissons avant la fin du cycle de décalcification.

Suivre les indications pour terminer le cycle de décalcification.

1 Retirer le tiroir gouttière/capsules usagées et vider les capsules usées.

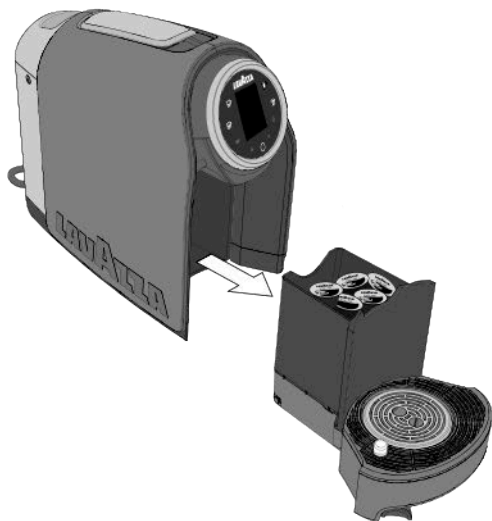

i L'afficheur montrera l'animation suivante.



2 Insérer les bacs et mettre un grand conteneur sous le distributeur.



! Si la fonction filtre est activée, l'afficheur montrera l'animation suivante:



Extraire le filtre adoucisseur du réservoir et enfoncer le bouton MULTIFONCTION O pour confirmer.

- 3** Retirer le réservoir d'eau et le remplir de produit détartrant comme indiqué par le producteur du détartrant.



- i** Pour exécuter le détartrage, on peut utiliser un produit détartrant pour des machines à café de type non toxique et/ou nocif, présent communément dans le commerce.

- !** L'afficheur montrera l'animation suivante.



- !** Ne pas boire la solution détartrante et les produits distribués jusqu'au terme du cycle. N'utiliser en aucun cas du vinaigre comme détartrant.

- 4** Introduire le réservoir d'eau contenant la solution décalcifiante. La machine commencera automatiquement le cycle de décalcification.

- !** En cas de coupure de l'alimentation électrique pendant le cycle de décalcification, à la mise sous tension suivante, la machine sera automatiquement remise en condition de départ du cycle de décalcification.

- i** Pendant le cycle de décalcification, l'afficheur montre l'animation suivante.



- !** Pendant le cycle de décalcification, la machine effectue automatiquement des pauses pour permettre de vider le conteneur.

- 5** Au terme de la distribution de la solution décalcifiante, le cycle est momentanément suspendu. Extraire le bac de collecte des gouttes, le bac de collecte des capsules usées et vider le conteneur où se trouve la solution décalcifiante.

- i** L'afficheur montrera l'animation suivante.



- 6** Insérer les bacs et mettre un grand conteneur sous le distributeur.

! Si la fonction filtre est activée, l'afficheur montrera l'animation suivante:



Introduire le filtre adoucisseur dans le réservoir et enfoncer le bouton MULTIFONCTION **O** pour confirmer.

- 7** Retirer le réservoir d'eau, le rincer et le laver avec soin. Le remplir d'eau fraîche potable plate.



- 8** Insérer le réservoir d'eau. La machine commencera automatiquement le cycle de rinçage.

- i** Pendant le cycle de rinçage, l'afficheur montre l'animation suivante.



- i** Pour terminer le cycle de rinçage, il est nécessaire de distribuer une quantité minimale d'eau; ajouter de l'eau dans le réservoir si nécessaire.

! Pendant le cycle de rinçage, la machine effectue automatiquement des pauses pour permettre de vider le conteneur.

- 9** Au terme de la distribution, le cycle de rinçage est terminé.

- 10** Extraire le bac de collecte des gouttes, le bac de collecte des capsules usées et vider le conteneur utilisé pour le rinçage.

NETTOYAGE

La fonction “**Nettoyage**” permet de lancer des cycles de lavage de la machine.

Rincer système d'infusion

Remplir système

Précédent

Sortie

Rincer système d'infusion

La fonction “**Rinçage groupe infusion**” permet de lancer le lavage du groupe d'infusion.

i Pendant le lavage du groupe d'infusion, l'afficheur montre l'animation suivante.



Remplir système

La fonction “**Remplir système**” permet de remplir le circuit hydraulique quand il n'est pas plein.

i Pendant le remplissage du circuit, l'afficheur montre l'animation suivante.

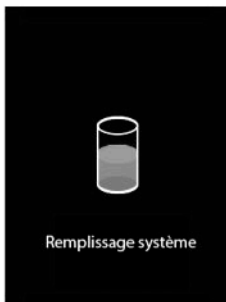

FILTRE

La fonction “**Filtre**” est composée d'un sous-menu permettant de gérer le filtre adoucisseur.

Statistique

Introduire le filtre neuf

Remplacer le filtre

Retirer le filtre

Précédent

Sortie

Statistique

Le paramètre “**Statistiques**” affiche le graphique en pourcentage du niveau d'usure du filtre.

Introduire le filtre neuf

La fonction “**Insérer filtre neuf**” permet d'insérer le filtre adoucisseur dans le réservoir d'eau.

Suivre les indications pour terminer l'introduction du filtre adoucisseur.

1 Retirer et vider le réservoir d'eau, introduire le filtre adoucisseur dans le réservoir d'eau. Remplir le réservoir d'eau fraîche potable plate.

i L'afficheur montrera l'animation suivante.



2 Enfoncer le bouton MULTIFONCTION **O** pour confirmer l'introduction.

3 Extraire le bac de collecte des gouttes et le bac de collecte des capsules usés puis les vider.

i L'afficheur montrera l'animation suivante.



4 Positionner un grand conteneur sur la grille repose tasses. Insérer les bacs dans la machine.



5 La machine effectuera une distribution pour définir le volume d'eau et activer le filtre adoucisseur.

i Pendant la distribution, l'afficheur montre l'animation suivante.



6 Au terme de la distribution, le filtre adoucisseur est activé.

Remplacer le filtre

La fonction "**Remplacer filtre**" permet de remplacer le filtre adoucisseur.

Suivre les indications pour terminer le remplacement du filtre adoucisseur.

1 Retirer et vider le réservoir d'eau. Extraire le filtre adoucisseur du réservoir.

i L'afficheur montrera l'animation suivante.



2 Enfoncer le bouton MULTIFONCTION **O** pour confirmer.

- 3** Introduire le filtre adoucisseur neuf dans le réservoir. Remettre en place le réservoir d'eau et le remplir d'eau fraîche potable plate.

i L'afficheur montrera l'animation suivante.



- 4** Enfoncer le bouton MULTIFONCTION **O** pour confirmer l'introduction.

- 5** Extraire le bac de collecte des gouttes et le bac de collecte des capsules usées puis les vider.

i L'afficheur montrera l'animation suivante.



- 6** Positionner un grand conteneur sur la grille repose tasses. Insérer les bacs dans la machine.



- 7** La machine effectuera une distribution pour définir le volume d'eau et activer le filtre adoucisseur.

i Pendant la distribution, l'afficheur montre l'animation suivante.

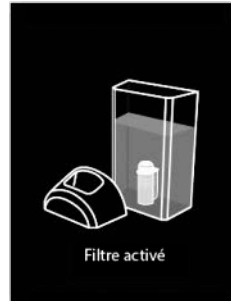

- 8** Au terme de la distribution, le filtre adoucisseur est activé.

Retirer le filtre

La fonction "Retirer filtre" permet de retirer le filtre adoucisseur.

Suivre les indications pour terminer le remplacement du filtre adoucisseur.

- 1** Retirer et vider le réservoir d'eau. Extraire le filtre adoucisseur du réservoir.

i L'afficheur montrera l'animation suivante.



2 Enfoncer le bouton MULTIFONCTION **O** pour confirmer.

EVAPORATION

La fonction "Evaporation" permet de vider le circuit hydraulique de la machine en cas de longues périodes d'inutilisation de la machine ou pour la transporter.

Suivre les indications données pour vider le circuit hydraulique.

1 Retirer le réservoir d'eau.

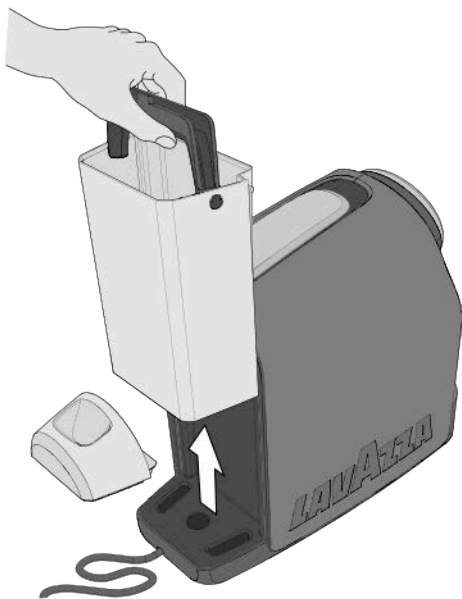

i L'afficheur montrera l'animation suivante.



2 Enfoncer le bouton MULTIFONCTION **O** pour confirmer.

3 La machine commencera le cycle d'évaporation.

i Pendant le cycle d'évaporation l'afficheur montrera l'animation suivante.



4 Au terme du cycle d'évaporation du circuit hydraulique, la machine s'éteint.

PARAMÉTRAGES

Sélectionner l'option "**Paramétrages**", enfoncer le bouton MULTIFONCTION **O** pour afficher et modifier les paramètres de la machine.

- Informations machine
- Extinction automatique
- ECO mode
- Précédent
- Sortie

Informations machine

Le paramètre "**Informations machine**" affiche les données de production de la machine:

- Version logicielle
- Date de production du logiciel
- Numéro de version de l'environnement de développement
- Numéro série de la machine

Extinction automatique

La fonction "**Extinction automatique**" permet de programmer le temps d'inactivité de la machine pour l'entrée en mode veille.

i *La valeur par défaut de la machine est 30 minutes.*

ECO mode

La fonction "**ECO mode**" permet de définir le temps d'inactivité de la machine pour l'entrée en mode ECO.

i *La valeur par défaut de la machine est 10 minutes.*

SERVICE

Sélectionner l'option "**Service**" et enfoncer le bouton MULTIFONCTION **O** pour afficher les erreurs signalées par la machine.

- Liste des erreurs
- Précédent
- Sortie

Liste des erreurs

Le paramètre "**Liste erreur**" affiche la liste des 7 dernières erreurs signalées par la machine.

CRÉDIT

Sélectionner l'option "**Crédit**" et enfoncer le bouton MULTIFONCTION **O** pour afficher les informations sur le crédit de la machine.

- Statistique
- Précédent
- Sortie

Statistique

Le paramètre "**Statistique**" affiche les distributions effectuées pour chaque type de boisson.

i *Si le gérant a activé la fonction, on peut afficher les crédits totaux présents sur la machine.*

MENU TECHNIQUE

Sélectionner l'option "**Menu technique**" et enfoncer le bouton MULTIFONCTION **O** pour entrer dans le menu technique.

Saisir le mot de passe pour accéder au menu technique.

ETEINDRE

Sélectionner l'option "**Eteindre**" et enfoncer le bouton MULTIFONCTION **O** pour mettre la machine en mode veille.

SORTIE

Sélectionner l'option "**Sortie**" et enfoncer le bouton MULTIFONCTION **O** pour quitter le menu et revenir à la sélection des boissons.

N°	Problème rencontré	Causes possibles	Solution	Résultat
1	La machine ne s'allume pas. Boutons éteints après avoir enfoncé le bouton MULTIFUNCTION O.	1 - Machine non raccordée au réseau électrique.	Raccorder la machine au réseau électrique.	Positif: appel résolu. Négatif: passer au point 2
		2 - La machine est connectée à bloc multiprises qui ne fonctionne pas.	Raccordez la machine directement à la source de courant.	Positif: appel résolu. Négatif: passer au point 3
		3 - Il n'y a pas source de courant.	Raccordez un autre appareil au réseau électrique pour vérifier, s'il y a de source de courant.	Positif: machine en assistance. Négatif: panne du système électrique.
2	La machine est longue à chauffer.	1 - Stockage de la machine dans des locaux trop froid (exemple: sous-sol/garage).	Garder la machine dans un lieu approprié et effectuer 2 distributions sans capsule.	Positif: appel résolu. Négatif: passer au point 2
		2 - Présence excessive de calcaire.	Détartre la machine.	Positif: appel résolu. Négatif: machine en assistance.
3	La machine il est très bruyant.	1 - La machine ne se trouve pas sur une surface plate et stable.	Vérifier la surface de support.	Positif: appel résolu. Négatif: passer au point 2
		2 - Câble d'alimentation mal positionné	Vérifier la position du Câble d'alimentation.	Positif: appel résolu. Négatif: passer au point 3
		3 - Parties mobiles non insérées correctement.	Insérer correctement les parties mobiles.	Positif: appel résolu. Négatif: passer au point 4
		4 - Absence d'eau dans le réservoir.	Faire l'appoint d'eau fraîche potable.	Positif: appel résolu. Négatif: passer au point 5
		5 - Il n'y a pas la capsule.	Insérer une capsule Lavazza ou compatible.	Positif: appel résolu. Négatif: machine en assistance.
4	La machine n'effectue pas la distribution.	1 - Panne électrique: les boutons ne fonctionnent pas.	Enfoncer l'un des boutons, vérifier que le voyant fonctionne (il doit clignoter en blanc) et que la machine s'allume.	Positif: appel résolu. Négatif: passer au point 2
		2 - Absence d'eau dans le réservoir.	Faire l'appoint d'eau fraîche potable.	Positif: appel résolu. Négatif: passer au point 3
		3 - Réservoir non inséré correctement.	Insérer correctement le réservoir.	Positif: appel résolu. Négatif: passer au point 4
		4 - Pas de déclenchement.	Répéter la procédure de mise en marche de la machine	Positif: appel résolu. Négatif: machine en assistance.

N°	Problème rencontré	Causes possibles	Solution	Résultat
5	La machine perd de l'eau à l'avant.	1 - Le tiroir des dosettes usagées incorrectement insérées.	Remonter le tiroir des dosettes usagées correctement.	Positif: appel résolu. Négatif: passer au point 2
		2 - Le bac à capsules usagées est plein.	Vider et laver le bac à capsules usagées et le tiroir ramasse-gouttes.	Positif: appel résolu. Négatif: passer au point 3
		3 - Capsule bloquée.	Soulever et baisser le levier de chargement des capsules. Si cela ne résout pas le problème, débrancher la machine du secteur et enlever manuellement la capsule du conduit.	Positif: appel résolu. Négatif: passer au point 4
		4 - La capsule il n'est pas compatible.	Utilisez capsules Lavazza ou compatible.	Positif: appel résolu. Négatif: machine en assistance.
6	La machine perd de l'eau à l'arrière.	1 - Réservoir non inséré correctement.	Remonter le réservoir correctement.	Positif: appel résolu. Négatif: passer au point 2
		2 - Le réservoir est endommagé	Vérifier s'il y a des fuites dans le réservoir en le tenant éloigné de la machine.	Positif: appel résolu. Négatif: machine en assistance.
7	Le levier de chargement n'atteint pas la position de distribution ou requiert une force de fermeture excessive.	1 - Le bac à capsules usagées est plein.	Vider le tiroir des dosettes usagées.	Positif: appel résolu. Négatif: passer au point 2
		2 - Dosette insérée de façon incorrecte.	Répéter la séquence, levier en position de repos, levier en position de distribution; si ce n'est pas suffisant, intervenir manuellement pour faire sortir la dosette du conduit, la machine débranchée du réseau électrique.	Positif: appel résolu. Négatif: machine en assistance.
8	Le message "SYSTÈME TROP CHAUD" s'inscrit sur l'afficheur.	1 - Machine surchauffée (à l'intérieur).	Attendre 15 minutes environ pour que la machine refroidisse puis enfoncer le bouton MULTIFONCTION	Positif: appel résolu. Négatif: machine en assistance.
9	Le message "ERREUR CONTACTER L'ASSISTANCE" s'inscrit sur l'afficheur.	1 - Machine en panne, erreur NTC.	Cycle d'alimentation de la machine.	Positif: appel résolu. Négatif: machine en assistance.
		2 - Machine en panne, erreur Thermoblock.		
		3 - Machine en panne, erreur interne.		

N°	Problème rencontré	Causes possibles	Solution	Résultat
10	Le message "DÉCALCIFICATION REQUISE" s'inscrit sur l'afficheur	1 - Présence excessive de calcaire.	Détartre la machine.	Positif: appel résolu. Négatif: machine en assistance.
11	Le message "SEUIL CRÉDITS ATTEINT" s'inscrit sur l'afficheur	1 - Crédits terminés.	Contactez le Service Clients Lavazza.	Positif: appel résolu. Négatif: machine en assistance.
12	Le café sort trop rapidement, le café n'est pas crémeux.	1 - La capsule il n'est pas compatible.	Utilisez capsules Lavazza ou compatible.	Positif: appel résolu. Négatif: passer au point 2
		2 - Capsule déjà utilisée.	Remettez le levier dans la position de repos et introduisez une dosette neuve.	Positif: appel résolu. Négatif: machine en assistance.
13	Le café il est froid.	1 - Distribution à gouttes, circuit hydraulique obstrué.	Effectuez le cycle de lavage de la machine.	Positif: appel résolu. Négatif: passer au point 2
		2 - Présence excessive de calcaire.	Détartre la machine.	Positif: appel résolu. Négatif: machine en assistance.
14	La quantité de café distribuée est insuffisante ou excessive.	1 - Mauvaise programmation des doses.	Effectuez une programmation des doses de café.	Positif: appel résolu. Négatif: machine en assistance.
15	Le café n'est pas distribué et de la vapeur sort du compartiment d'insertion des dosettes.	1 - Le levier de chargement n'a pas été amené à la position de distribution.	Mettez le levier de chargement en position de distribution.	Positif: appel résolu. Négatif: machine en assistance.
16	Le café coule au «goutte à goutte».	1 - Capsule défectueuse.	Remplacez la capsule avec un nouveau.	Positif: appel résolu. Négatif: passer au point 2
		2 - La pompe ne fonctionne pas correctement.	Vérifiez si la machine fait un bruit anormal.	Positif: appel résolu. Négatif: passer au point 3
		3 - Distributeur/circuit hydraulique obstrué.	Exécutez le cycle de lavage distributeur café (voir ENTRETIEN et NETTOYAGE).	Positif: appel résolu. Négatif: passer au point 4
		4 - Présence excessive de calcaire.	Détartre la machine.	Positif: appel résolu. Négatif: machine en assistance.

N°	Problème rencontré	Causes possibles	Solution	Résultat
17	L'un des six boutons ne fonctionne pas et la LED relative est éteinte.	1 - Verrouillage mécanique	1 - Couper l'alimentation de l'appareil en débranchant la fiche secteur, attendre 10 secondes puis la rebrancher. Allumer la machine et vérifier que tous les boutons fonctionnent correctement.	Positif: appel résolu. Négatif: passer au point 2
			2 - Si le problème persiste, il est toutefois possible d'utiliser la machine avec les autres boutons.	Positif: appel résolu. Négatif: machine en assistance.

Pour les pannes qui ne sont pas énumérées dans le tableau ci-dessus ou si les remèdes suggérés ne résolvent pas le problème, s'adresser aux Centres d'Assistance Autorisés Lavazza.

MODULE DE COMMUNICATION

Le module de communication installé émet des ondes radio aux caractéristiques suivantes:

- Bande de fréquence 2.4 GHz - 2.4835 GHz
- Puissance maximum < 3 dBm

CARACTÉRISTIQUES TECHNIQUES

- Voltage: 220-240 V - 50/60 Hz
- Puissance totale: 1455 W
- Contenance réservoir: 1,8 L
- Poids: 5,6 kg
- Matériaux utilisés pour la carrosserie: thermoplastique
- Dimensions: Hauteur 41 cm - Largeur 20 cm - Profondeur 34,6 cm

Par la présente, LUIGI LAVAZZA S.P.A. déclare que cette machine est conforme aux caractéristiques requises essentielles et aux autres dispositions pertinentes établies par la Directive 2014/53/UE, la déclaration de conformité de cette machine est disponible sur le site: www.lavazza.com

Il n'y a aucune restriction à la commercialisation de la machine dans tous les pays de l'Union Européenne.

⚠ Gebrauchsbestimmung:

Dieses Gerät ist für den Einsatz in häuslichen und vergleichbaren Umgebungen bestimmt, wie:

- Personalküchen in Geschäften, Büros und sonstige Arbeitsbereiche;
- Bauernhöfe;
- Verwendung durch Hotel- und Moteltkunden sowie in sonstigen Wohnbereichen;
- Beherbergungsbetriebe (z.B. Bed & Breakfast).

Technische Änderungen daran sind untersagt. Jeglicher Missbrauch ist auf Grund der damit verbundenen Risiken untersagt! Die Maschine kann von Kindern ab 8 Jahren sowie von Personen mit eingeschränkten körperlichen, sensorischen oder geistigen Fähigkeiten bzw. von Personen ohne Erfahrung und ohne entsprechende Kenntnisse benutzt werden, sofern sie beaufsichtigt werden oder bezüglich des sicheren Gebrauchs der Maschine unterwiesen wurden und die damit verbundenen Gefahren verstanden haben. Kinder dürfen nicht mit dem Gerät spielen. Das Gerät und sein Versorgungskabel außerhalb der Reichweite von Kindern unter 8 Jahren aufbewahren. Die durch den Benutzer auszuführende Reinigung und Wartung darf nicht von Kindern ausgeführt werden, soweit diese nicht direkt überwacht werden oder älter als 8 Jahre sind.

⚠ Aufstellung:

Die Kaffeemaschine an einem sicheren Ort aufstellen, wo niemand sie umwerfen oder davon verletzt werden kann. Die Maschine nicht bei Temperaturen unter 5°C benutzen, da Frost sie beschädigen würde. Die Kaffeemaschine nicht im Freien benutzen. Die Maschine nicht auf sehr warme Flächen und/oder in die Nähe von offenen Flammen stellen. Die Kaffeemaschine darf bei der Benutzung nicht in einen Schrank gestellt werden.

⚠ Stromversorgung:

Die Kaffeemaschine nur an geeignete Steckdosen anschließen. Die Spannung muss dem auf dem Maschinenschild angegebenen Wert entsprechen.

⚠ Stromkabel:

Die Kaffeemaschine nicht benutzen, wenn das Netzkabel defekt ist. Wenn das Stromkabel beschädigt ist, muss es durch ein Kabel oder durch eine spezielle Montage ersetzt werden, die beim Hersteller oder seinem technischen Kundendienst erhältlich sind. Das Netzkabel soll nicht über Ecken, scharfe Kanten oder über sehr heißen Gegenständen verlaufen. Die Kaffeemaschine nicht am Kabel ziehen oder tragen. Den Stecker nicht durch Zug am Kabel ausziehen oder mit nassen Händen berühren. Das Netzkabel sollte nicht frei vom Tisch oder von Regalen herunter hängen.

⚠ Schlaggefahr:

Die unter Strom stehenden Teile dürfen nicht mit Wasser in Berührung kommen. Diese Maschine darf nicht in Wasser getaucht werden.

⚠ Schutz für Kinder unter 8 Jahren:

Ganz besonders auf die Kinder aufpassen, damit diese nicht mit dem Gerät spielen, Kinder verstehen nicht die mit Haushaltsgeräten verbundenen Gefahren. Auch das Verpackungsmaterial der Maschine sollte nicht in Reichweite von Kindern gelassen werden.

**Verbrennungsgefahr:**

Die heißen Teile (Kapselaufnahmegruppe usw.) nicht sofort nach Benutzung des Gerätes berühren. Während der Abgabe des Getränks Vorsicht wegen eventuellem Ausspritzen der heißen Flüssigkeit.

**Reinigung:**

Vor Reinigung der Maschine muss unbedingt der Stecker aus der Steckdose abgezogen und abgewartet werden, dass sich die Maschine abkühlt. Die Kaffeemaschine nicht in Wasser tauchen! Es ist streng untersagt, Einschnitte im Maschineninneren durchzuführen. Das Wasser im Tank ersetzen, wenn die Maschine 3 Tage lang nicht verwendet wird. Um Schäden am Gerät zu vermeiden, keine alkalischen Reinigungsmittel, sondern ein weiches Tuch und ein schonendes Reinigungsmittel verwenden.

**Aufbewahrung der Maschine:**

Wird die Maschine für längere Zeit nicht benutzt, den Stecker aus der Dose ziehen und die Maschine an einem trockenen, für Kinder unzugänglichen und vor Staub und Schmutz geschützten Ort aufbewahren.

**Reparaturen / Wartung:**

Bei Havarien, Defekten oder Verdacht auf Beschädigung nach einem Fall, sofort den Stecker aus der Dose ziehen. Eine defekte Maschine nicht in Betrieb setzen. Allein die autorisierten Kundendienstzentren dürfen Einschnitte und Reparaturen ausführen. Bei Einschnitten, die nicht fachgerecht ausgeführt wurden, wird bei eventueller Beschädigung jegliche Haftung hinfällig.

**Wasserbehälter:**

Nur stilles, nicht sprudelndes Trinkwasser in den Behälter füllen. Die Maschine nicht in Betrieb setzen, wenn nicht genügend Wasser im Behälter vorhanden ist.

**Kapselraum:**

In die Kapselaufnahme können nur kompatible Kapseln eingeführt werden, weder Finger noch jeglicher anderer Gegenstand. Die Kapseln können nur einmal benutzt werden.

**Entsorgung der Maschine nach Beendigung ihrer Lebensdauer:**

BENUTZERINFORMATIONEN: das Symbol mit dem durchgestrichenen Müll-eimer auf dem Gerät oder auf seiner Verpackung gibt an, dass das Produkt zum Ende seines Betriebslebens getrennt vom Hausmüll entsorgt werden muss.

Der Benutzer muss das außer Betrieb genommene Gerät aus diesem Grunde entsprechenden Entsorgungsstellen für Elektro- und Elektronikmüll.

Die geeignete Entsorgung über die Wertstofftrennung und die Zuführung der außer Betrieb genommenen Maschine in das Recycling, die Aufbereitung und die umweltgerechte Entsorgung tragen zur Vermeidung von möglichen negativen Auswirkungen auf die Umwelt und die menschliche Gesundheit bei und ermöglichen die Wiederverwendung der Materialien, aus denen die Maschine besteht.

Die ungesetzliche Entsorgung des Produkts durch den Besitzer zieht die Verhängung von Verwaltungsstrafen gemäß der geltenden Gesetzgebung nach sich.

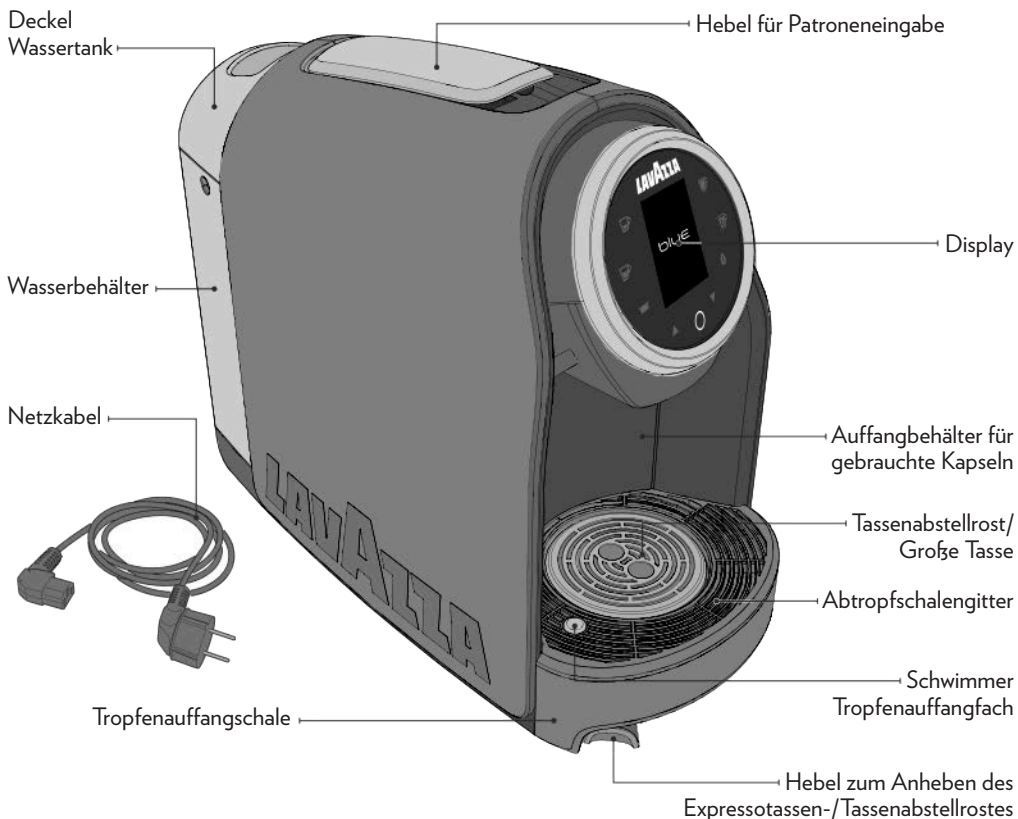

DISPLAY

- 1** Ausgabetaaste für ESPRESSO
- 2** Ausgabetaaste für LANGEN ESPRESSO
- 3** Kontrollleuchte Abtropfschale
- 4** Ausgabetaaste für LANGER KAFFEE
- 5** Ausgabetaaste für KAFFEE DOSIERT
- 6** Kontrollleuchte Wassertank
- 7** Display
- 8** Pfeil AUFWÄRTS zum Durchsuchen des Menüs
- 9** Pfeil ABWÄRTS zum Durchsuchen des Menüs
- 10** MULTIFUNKTIONSTASTE (On / Stand-by / Menü)



! Es kann keine Haftung für evtl. auftretende Schäden übernommen werden infolge:

- einer unsachgemäßen Handhabung und Nichtbeachtung des bestimmungsgemäßen Gebrauchs;
- von Reparaturen, die nicht von einem autorisierten Kundendienstzentrum vorgenommen werden;
- eines unsachgemäßen Gebrauchs des Netzkabels;
- eines unsachgemäßen Gebrauchs irgendeines Bestandteils des Geräts;
- der Verwendung von nicht originalen Ersatzteilen bzw. Zubehör;
- einer nicht vorgenommene Entkalkung;
- Lagerung in Räumen unter 4° C;
- Verwendung unter 5° C;
- Verwendung über 40° C;
- Verwendung von anderen als den angegebenen Kapseln.

In solchen Fällen kommt die Garantie nicht zur Anwendung.

INBETRIEBNAHME DER MASCHINE

! Die Maschine auf eine ebene, stabile Fläche stellen, fernab von Wasser und Wärmequellen. Die Maschine nicht an die Stromversorgung anschließen. Schäden, die durch die Nichtbeachtung dieser Angaben an der Maschine hervorgerufen werden, sind nicht von der Garantie abgedeckt.

1 Die Maschine auf eine Seite drehen.

2 Den Kabelstecker in die Steckdose unter der Maschine einführen, und das Kabel in der entsprechenden Führung positionieren.

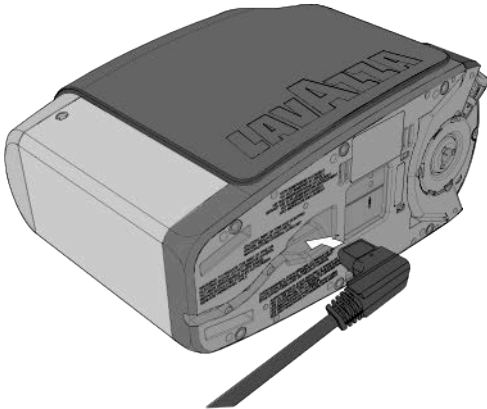

3 Den Wassertank vor der Verwendung ausspülen. Zum Befüllen des Wassertanks nur frisches Trinkwasser ohne Kohlensäure verwenden. Der Deckel kann geöffnet werden, um den Behälter direkt zu füllen.

i Der Einsatz eines Wasserfilters (optional) verbessert die Wasserqualität und verlängert die Lebensdauer des Geräts. Nur spezielle Produkte für Kaffeemaschinen verwenden, die im Handel allgemein erhältlich sind und den geltenden einschlägigen Vorschriften entsprechen. Zum Einlegen des Filters beachten Sie bitte die Bedienungsanleitung, die dem Zubehör beigelegt ist. Was den Filterwechsel betrifft, auf die auf der Gebrauchsanweisung des Filters angegebenen Intervalle Bezug nehmen.

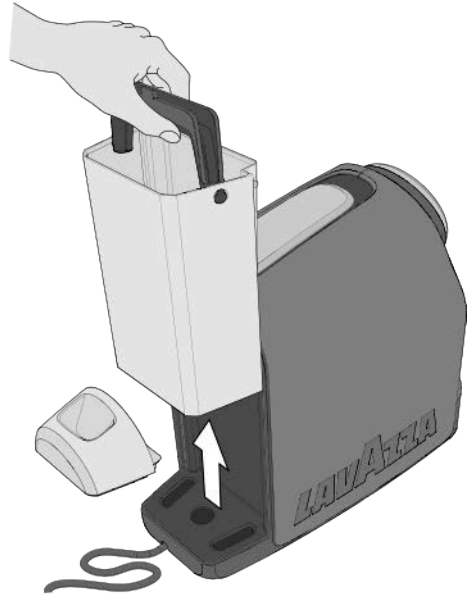

! Der Wasserstand darf den Höchstwasserstand (MAX). Ausschließlich frisches Trinkwasser ohne Kohlensäure verwenden. Heißes Wasser und andere Flüssigkeiten können den Behälter beschädigen.

! Vergewissern Sie sich, dass Ihre Hände, die Maschine, das Kabel und die Auflagefläche der Maschine nicht nass sind.

- 4 Stecken Sie den Stecker in die Steckdose.

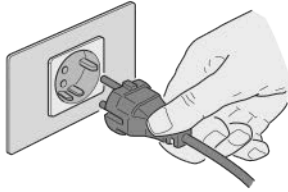

- 5 Die MULTIFUNKTIONSTASTE  drücken, um die Maschine einzuschalten.

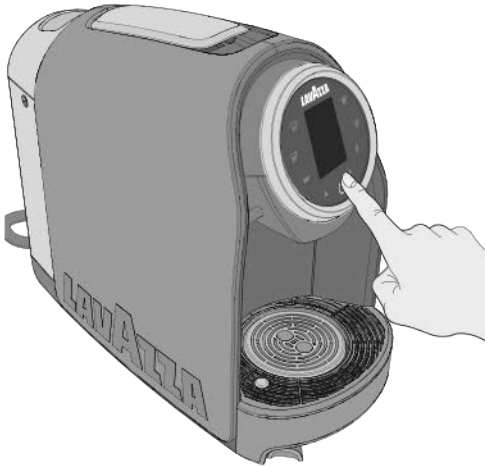



- i** Die Maschine kann auch durch Anheben des Ladehebels der Kapseln oder Entnahme des Kapselbehälters gestartet werden.

- 6 Die Maschine startet den Erhitzungszyklus, die MULTIFUNKTIONSTASTE  schaltet sich mit weißem Dauerlicht ein und das Display zeigt die folgende Animation an.



- 7 Die Maschine ist betriebsbereit, wenn die Ausgabestasten mit beständigem weißem Licht leuchten.

STANDBY-FUNKTION

- i** Um Energie zu sparen, wechselt die Maschine nach 10 Minuten, in denen sie nicht benutzt wurde, automatisch auf die Modalität **Eco Mode**, nach 30 Minuten auf die **Standby-Modalität**. Es ist möglich, die Maschine vor dem Ablauf von 30 Minuten manuell in die **Standby-Modalität** zu versetzen, indem die **MULTIFUNKTIONSTASTE**  anhaltend gedrückt oder die Position „Power off“ im Menü Maschine ausgewählt wird. Durch erneutes Drücken der **MULTIFUNKTIONSTASTE**  kann die Maschine wieder gestartet werden.



In der Modalität **Eco Mode** sind die Tasten ausgeschaltet, und die **MULTIFUNKTIONSTASTE**  schaltet sich mit langsamem Blinklicht ein.



VORBEREITUNG FÜR KAFFEEZUBEREITUNG

Die Maschine verfügt über zwei Positionen für die Zubereitung des Kaffees: Tasse/Große Tasse.

- 1** Für die Verwendung einer Expressokaffeetasse den Hebel zum Anheben des Expressotassen-/Tassenabstellrostes nach rechts schieben.

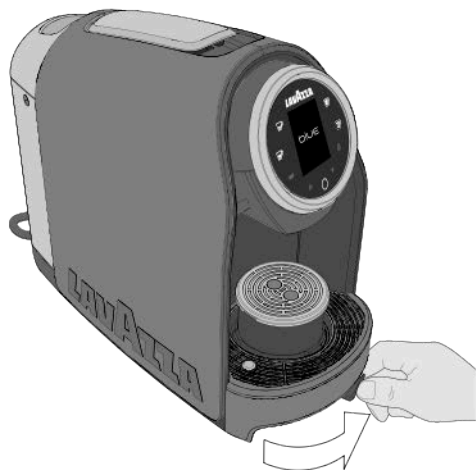

- 2** Die Tasse auf dem Rost abstellen.



- 3** Bei Verwendung einer großen Tasse den Becher oder das Glas direkt auf die Stellfläche unten stellen.



- i** Bei der Erstinbetriebnahme mindestens 0,5 Liter Wasser ohne eingesetzte Kapsel austreten lassen.

- !** Beim ersten Start oder wenn Wasser im Hydraulikkreislauf fehlt, führt die Maschine einige Sekunden lang den Einfüllzyklus aus, das Display zeigt die folgende Animation bis zur Beendigung des Zyklus an.

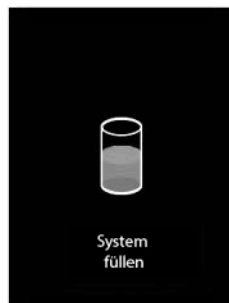

AUSGABE EINES ESPRESSO

i Sicherstellen, dass die Ausgabetasten mit beständigem weißen Licht leuchten.

1 Platzieren Sie den Becher/die Tasse wie gezeigt (siehe **VORBEREITUNG FÜR KAFFEEZUBEREITUNG**).

i Damit der Kaffee stets die ideale Temperatur hat, empfiehlt sich, die Tasse mit heißem Wasser vorzuwärmen. Dazu die Tasse unter die Abgedüse stellen, ohne jedoch eine Kapsel einzulegen. Eine Start-/Ausgabetaste drücken, um ausreichend heißes Wasser für die Vorwärmung der Tasse auszugeben.

2 Den Ladehebel der Kapseln bis zu seiner Blockierung anheben, um das Kapsleinwurfloch zu öffnen.

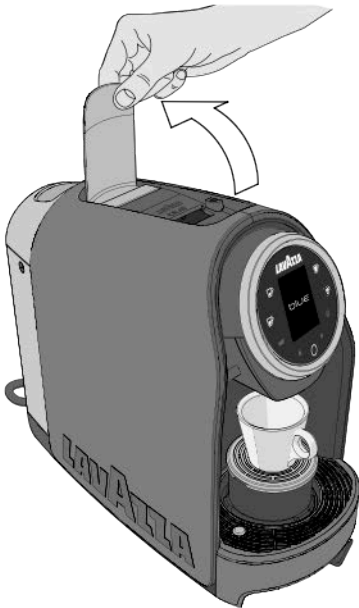

i Niemals die Finger oder Gegenstände in das Kapsleinwurfloch stecken. Es dürfen nur Lavazza **blue** oder kompatible Kapseln in das Kapsleinwurfloch eingelegt werden.

3 Eine Kapsel Lavazza **blue** in das Kapsleinwurfloch einlegen.

! Die Monodosiskapseln sind für die Abgabe nur eines Kaffees/Produktes ausgelegt. Die Kapseln nach einmaligem Gebrauch **NICHT** wieder verwenden. Die gleichzeitige Einlage von 2 oder mehr Kapseln bewirkt Maschinenstörungen.

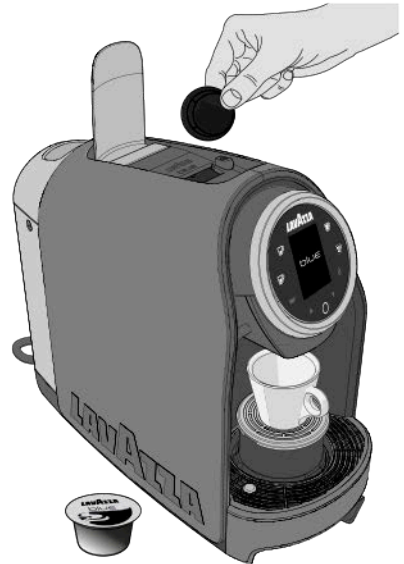

4 Den Ladehebel der Kapseln absenken, um das Kapsleinwurfloch zu schließen.

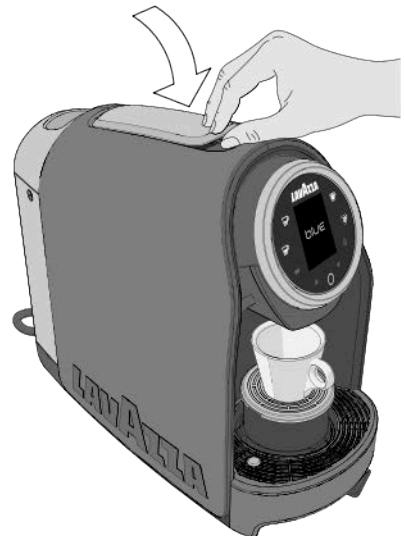

- 5 Die Taste für ESPRESSO ☕ (30 ml) drücken, um die Ausgabe zu starten. Die Maschine stoppt die Ausgabe automatisch, sobald die programmierte Kaffeemenge erreicht ist.



- i Während der Ausgabe leuchtet die Taste ESPRESSO ☕ mit weißem Blinklicht, das Display zeigt die Animation des ausgewählten Getränks an.



- ⚠ Sollte während dem Abgabezyklus der Strom ausfallen, muss die elektrische Versorgung wieder hergestellt und der Vorgang der Kaffeeabgabe neu gestartet werden.

- ⚠ Falls das Wasser im Tank nach der Ausgabe unter den Mindestfüllstand absinkt, schaltet die Maschine die Kontrollleuchte des Wassertanks 1 mit weißem Dauerlicht ein, und das Display zeigt die folgende Animation an.



Den Wassertank bis zum angegebenen Füllstand MAX füllen.

- 6 Für eine neue Ausgabe warten, bis die Ausgabebastasten und die Multifunktionstaste mit weißem Dauerlicht eingeschaltet sind.
- 7 Nach der Ausgabe den Ladehebel der Kapseln heben und senken, um die verwendete Kapsel zu entfernen.

AUSGABE EINES LANGEN ESPRESSO

! Die Schritte: **1**, **2**, **3** und **4** des Abschnitts **AUSGABE EINES ESPRESSO** ausführen.

5 Die Taste für **LANGEN ESPRESSO** ☕ (45 ml) drücken, um die Ausgabe zu starten. Die Maschine stoppt die Ausgabe automatisch, sobald die programmierte Kaffeemenge erreicht ist.

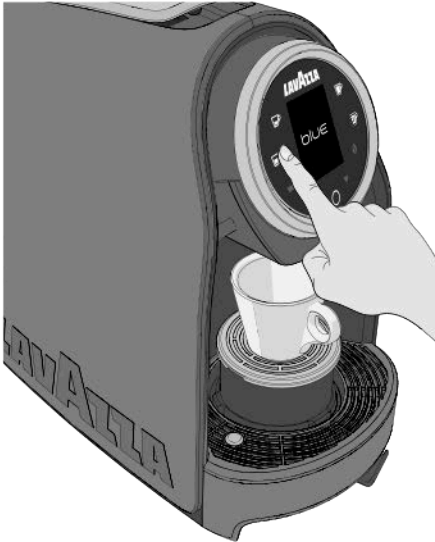

i Während der Ausgabe leuchtet die Taste **LANGEN ESPRESSO** ☕ mit weißem Blinklicht, das Display zeigt die Animation des ausgewählten Getränks an.



6 Für eine neue Ausgabe warten, bis die Ausgabeknopfe und die Multifunktionsknopf mit weißem Dauerlicht eingeschaltet sind.

7 Nach der Ausgabe den Ladehebel der Kapseln heben und senken, um die verwendete Kapsel zu entfernen.

AUSGABE EINES LANGER KAFFEE

! Die Schritte: **1**, **2**, **3** und **4** des Abschnitts **AUSGABE EINES ESPRESSO** ausführen.

5 Die Taste für **LANGER KAFFEE** ☕ (90 ml) drücken, um die Ausgabe zu starten. Die Maschine stoppt die Ausgabe automatisch, sobald die programmierte Kaffeemenge erreicht ist.



i Während der Ausgabe leuchtet die Taste **LANGER KAFFEE** ☕ mit weißem Blinklicht, das Display zeigt die Animation des ausgewählten Getränks an.



6 Für eine neue Ausgabe warten, bis die Ausgabeknopfe und die Multifunktionsknopf mit weißem Dauerlicht eingeschaltet sind.

7 Nach der Ausgabe den Ladehebel der Kapseln heben und senken, um die verwendete Kapsel zu entfernen.

AUSGABE EINES FREI DOSIERBAREN

A Die Schritte: **1**, **2**, **3** und **4** des Abschnitts **AUSGABE EINES ESPRESSO** ausführen.

5 Die Taste für **FREI DOSIERBAREN**  drücken, um die Ausgabe zu starten. Beenden Sie die Ausgabe indem Sie die Taste wiederum drücken, nachdem die gewünschte Kaffeemenge erreicht ist.



i Während der Ausgabe leuchtet die Taste **KAFFEE DOSIERT**  mit weißem Blinklicht, das Display zeigt die Animation des ausgewählten Getränks an.



6 Für eine neue Ausgabe warten, bis die Ausgabetaasten und die Multifunktionstaste mit weißem Dauerlicht eingeschaltet sind.

7 Nach der Ausgabe den Ladehebel der Kapseln heben und senken, um die verwendete Kapsel zu entfernen.

i Für einen besseren Genuss löslicher Kapseln empfiehlt sich vor Einlage der Kapsel selbst die Maschine ein Mal kurz leer laufen zu lassen (d.h. nur mit Wasser).

PROGRAMMIERUNG KAFFEEMENGE

i Zur Programmierung der Kaffeemenge muss immer die gleiche Taste verwendet werden. Die Betätigung anderer Tasten bleibt unberücksichtigt. Die programmierte Menge von zubereitetem Kaffee (Minimum 20 ml) kann gewechselt werden durch erneute Programmierung. Wenn eine kleinere Dosis als 20 ml eingestellt wird, speichert die Maschine jedenfalls die kleinste einstellbare Dosis.

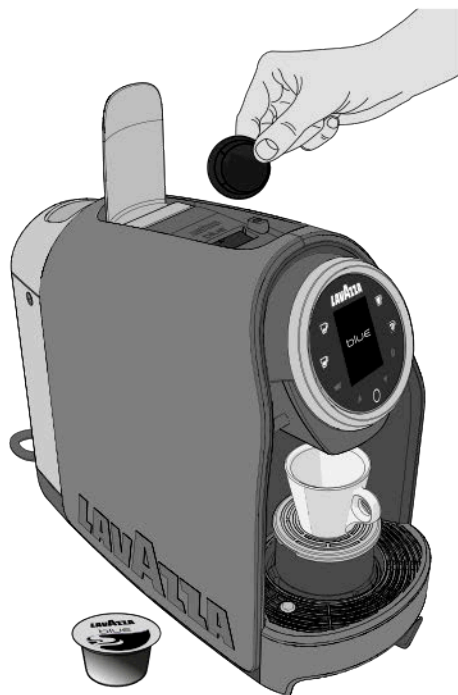

1 Den Ladehebel der Kapseln bis zu seiner Blockierung anheben, um das Kapsleinwurfloch zu öffnen.

2 Eine Kapsel Lavazza **BLUE** in das Kapsleinwurfloch einlegen.

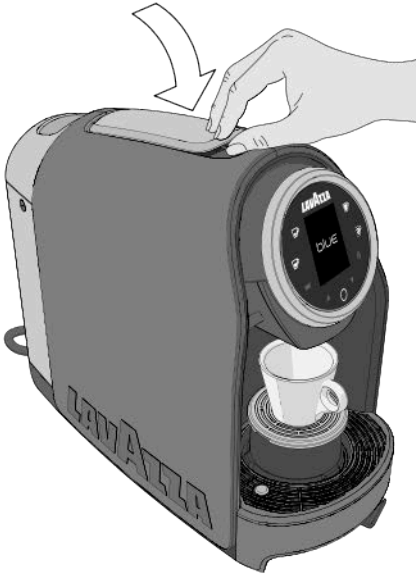

- 3** Den Ladehebel der Kapseln absenken, um das Kapsleinwurfloch zu schließen.



- 4** Eine der drei Kaffee-Ausgabebasten  /  /  drücken und mindestens 5 Sekunden gedrückt halten. Die gewählte Taste blinkt, und die Maschine wird in die Programmiermodalität versetzt. Jetzt die Taste loslassen.

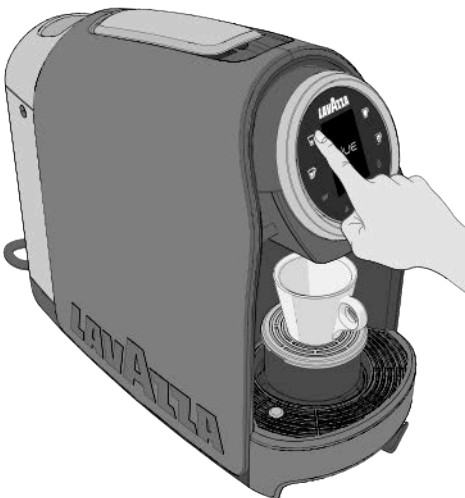

- i** Während der Programmierung zeigt das Display die Animation des ausgewählten Getränks an.



- 5** Nachdem die gewünschte Kaffeemenge erreicht ist, die Ausgabe beenden, indem die vorher gedrückte Taste wiederum gedrückt wird.

- i** Überschreitet die Programmierung der Kaffeemenge die maximal zulässige Menge (240 ml), stoppt die Maschine die Ausgabe automatisch, die Ausgabebaste blinkt und es bleibt die Menge des zuletzt programmierten Werts gespeichert.

Falls während der Programmierung der Strom ausfällt, bleibt der zuletzt programmierte Wert gespeichert.

Sollte während der Dosenprogrammierung "kein Wasser" gemeldet werden, beendet die Maschine die Abgabe und die Doseneinstellung wird nicht gespeichert. Nach Auffüllung des Tanks mit Wasser muss der Vorgang der Dosenprogrammierung wiederholt werden.

- 6** Für eine neue Ausgabe warten, bis die Ausgabebastasten und die Multifunktionstaste mit weißem Dauerlicht eingeschaltet sind.

- 7** Nach der Ausgabe den Ladehebel der Kapseln heben und senken, um die verwendete Kapsel zu entfernen.

- !** Nie Lösungsmittel, Alkohol oder angreifende Substanzen noch den Ofen für das Trocknen der Maschinenbestandteile benutzen. Die Komponenten (mit Ausnahme der elektrischen) mit kaltem/lauwarmem Wasser und nicht abreibenden Lappen/Schwämmen reinigen. Die Abtropfschale alle zwei/drei Tage reinigen. Das Wasser nicht für mehr als 3 Tage im Kreislauf und im Tank lassen, sollte dies geschehen, den Tank entleeren, spülen und erneut mit frischem Wasser füllen, dann vor der Ausgabe von Kaffee oder Getränken eine Ausgabe (ohne Kapsel) ausführen.

REINIGUNG DER KAFFEEABGABEDÜSE

Für die Reinigung der Abgabedüse wird einmal pro Woche der **AUSGABE EINES ESPRESSO** Vorgang ohne Einlage der Kapsel ausgeführt.

REINIGUNG DES BEHÄLTERS FÜR VERBRAUCHTE KAPSELN UND DES TROPFENFÄNGERBEHÄLTERS

- i** Ein Blinken der Kontrollleuchte des Kapselbehälters  und die Animation im Display zeigen an, dass der Behälter der verbrauchten Kapseln voll ist. Diesen entleeren und wieder einsetzen.



Ein roter Schwimmer auf dem Abtropfschalengitter zeigt den max. Füllstand des Fassungsvermögens der Abtropfschale an.

- 1** Entnehmen sie die Schublade für die Tropfenaufnahme / gebrauchte Patronen.

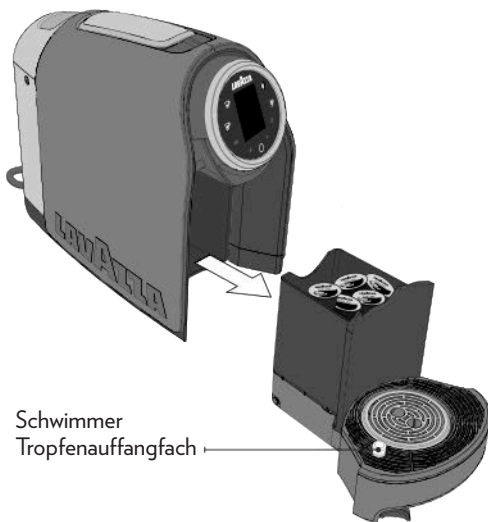

- !** Den Behälter der verbrauchten Kapseln herausziehen  die Kontrollleuchte des Kapselbehälters schaltet sich mit weißem Dauerlicht ein, und das Display zeigt die folgende Animation an.



- i** Bleibt der Auffangbehälter länger als 5 Sekunden herausgezogen, setzt die Maschine die Zählung der eingesetzten Kapseln zurück.

- 2** Den Behälter für verbrauchte Kapseln entfernen und entleeren. Die in der Abtropfschale vorhandenen Flüssigkeiten entleeren.

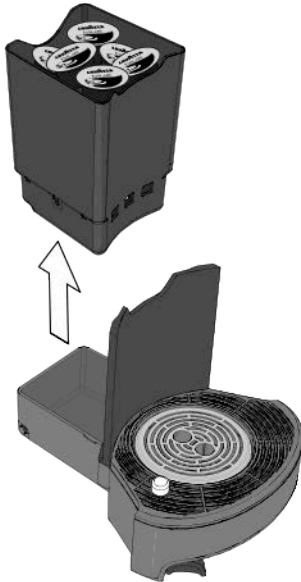

- 3** Den Hebel zum Anheben des Espressotassen-/Tassenabstellrostes nach rechts schieben.

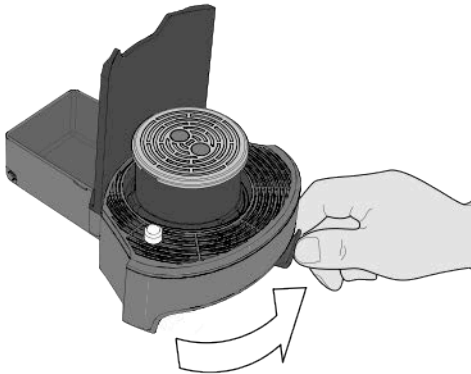

- 4** Das Gitter, den Gitterhalter und das Abtropfschalengitter entfernen.

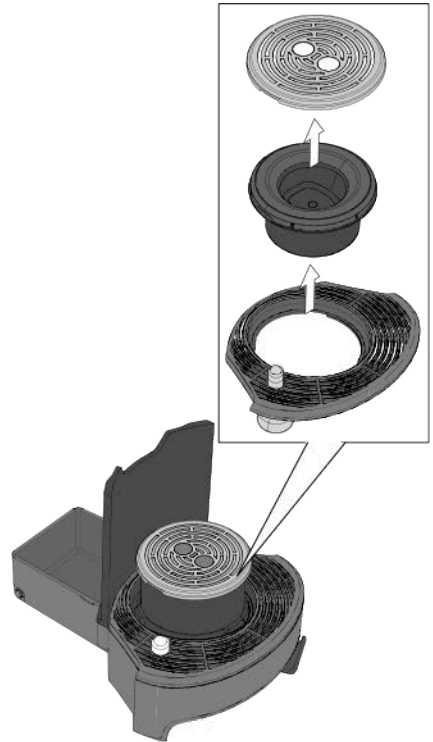

- 5** Alle Komponenten mit kaltem oder lauwarmem Wasser waschen, abtrocknen und korrekt wieder einbauen.

ENTKALKEN

Die Kalkablagerung ist eine normale Folge der Benutzung der Maschine. Ein Entkalken wird alle 3-4 Monate Benutzung der Maschine notwendig, oder aber wenn eine geringere Wasserförderleistung bemerkt wird. Der Entkalkungszyklus wird durch eine entsprechende Anzeige von der Maschine angefordert (sofern aktiviert).

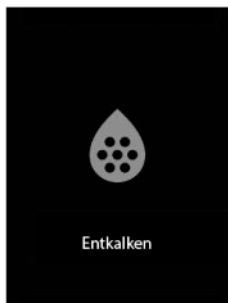

BLUETOOTH

Die Maschine verfügt über eine Bluetooth®v4.0 (Bluetooth®low energy technology compatible)-Einrichtung für die Überprüfung und Wartung von Seiten der autorisierten Servicezentren.

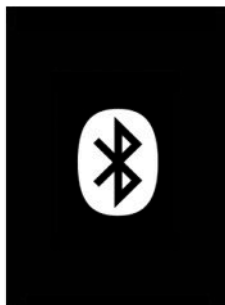

i Die Angaben der Gebrauchs- und Wartungsanleitung haben den Vorrang gegenüber den eventuell gegensätzlichen Anweisungen auf getrennt verkauftem Zubehör und/oder Konsummaterial.

Für die Ausführung des Entkalkungszyklus siehe das Kapitel „MENÜ MASCHINE“.

Für den Zugriff auf das Menü Maschine die **MULTIFUNKTIONSTASTE** **O** mindestens 5 Sekunden lang anhaltend drücken.

Im Menü Maschine können die Parameter der folgenden Funktionen geändert werden:

- Rezepte
- Pflege
- Einstellungen
- Service
- Kredit
- Technisches Menü
- Gerät ausschalten
- Beenden

! Die veränderbaren Parameter hängen von den an der Maschine ausgeführten Einstellungen ab.

i Die Pfeile zum Durchsuchen **▲** - **▼** für die Navigation im Menü Maschine verwenden. Die **MULTIFUNKTIONSTASTE** **O** drücken, um die ausgewählte Funktion zu aktivieren.

REZEPTE

Die Position „**Rezepte**“ auswählen, die **MULTIFUNKTIONSTASTE** **O** drücken, um alle Daten für die Ausgabe der Getränke anzuzeigen und zu ändern.

- Espresso Temp.
- Produkt Vol. in ml
- Zurück
- Beenden

ESPRESSO TEMP.

Der Parameter „**Temperatur Espresso**“ ermöglicht die Einstellung der drei Temperaturniveaus des Espresso:

- Tief
- Mittel
- Hoch

i Die Maschine ist werksmäßig auf die Temperatur „Hoch“ eingestellt.

PRODUKT VOL. IN ML

Der Parameter „**Produktvolumen in ml**“ ermöglicht die Einstellung der Dosismenge jedes Getränks.

- ESPRESSO
- LANGEN ESPRESSO
- LANGER KAFFEE
- KAFFEE DOSIERT

Das Getränk auswählen, und die Dosis einstellen (MIN 20 ml bis MAX 240 ml).

ZURÜCK

Die Funktion „**Zurück**“ ermöglicht die Rückkehr auf das Hauptmenü.

BEENDEN

Die Funktion „**Beenden**“ ermöglicht die Schließung des Menüs Maschine und die Rückkehr auf die Auswahl der Getränke.

PFLEGE

Die Position „**Pflege**“ auswählen, die **MULTIFUNKTIONSTASTE** **O** drücken, um alle Reinigungs- und Wartungsverfahren anzuzeigen und zu aktivieren.

- Entkalken
- Reinigen
- Filter
- Ausdampfen
- Zurück
- Beenden

ENTKALKEN

Die Funktion „**Entkalkung**“ besteht aus einem weiteren Untermenü, das die Anzeige der Entkalkungsstatistiken und die Aktivierung des Entkalkungszyklus ermöglicht.

- Statistik
- Start Entkalken
- Zurück
- Beenden

Statistik

Der Parameter „**Statistik**“ zeigt die Grafik des Entkalkungsniveaus in Prozent an.

Start Entkalken

Die Funktion „**Start Entkalkung**“ aktiviert den Entkalkungszyklus der Maschine.

i *Der Entkalkungszyklus kann jederzeit aktiviert werden, auch wenn die Maschine dies nicht erfordert.*

! **Prüfen, ob Kapseln im Kapselwurfbehälter vorhanden sind.**

i *Es ist nicht mehr möglich, Getränke bis zur Beendigung des Entkalkungszyklus auszugeben.*

Die Anweisungen befolgen, um den Entkalkungszyklus zu beenden.

1 Entnehmen sie die Schublade für die Tropfenaufnahme / gebrauchte Patronen.

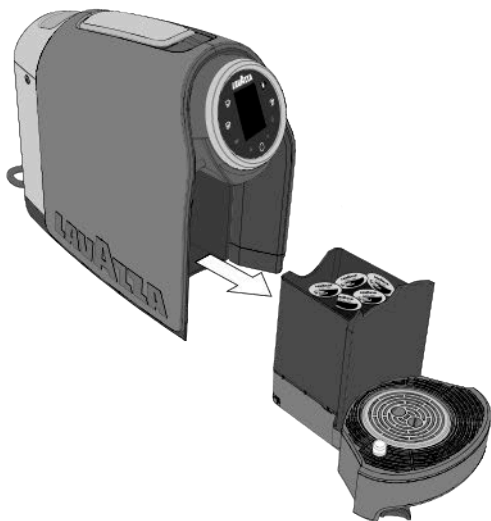

i *Das Display zeigt die folgende Animation an.*



2 Die Fächer einsetzen, und einen großen Behälter unter den Ausgießer stellen.



! Wenn die Funktion Filter aktiv ist, zeigt das Display die folgende Animation an:

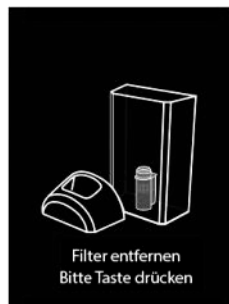

Den Enthärtungsfilter aus dem Tank entnehmen, und die **MULTIFUNKTIONSTASTE O** zur Bestätigung drücken.

- 3** Den Wasserbehälter abnehmen und mit dem Entkalkungsmittel füllen, wie vom Hersteller des Entkalkungsmittels beschrieben.



- i** Für die Entkalkung ein entsprechendes Produkt für Kaffeemaschinen verwenden, das ungiftig und/oder nicht Gesundheitsschädigend und allgemein im Handel verfügbar ist.

- !** Das Display zeigt die folgende Animation an.



- !** Die Entkalkungslösung und die bis zum Zyklusende abgegebenen Produkte nicht trinken. Es darf keinesfalls Essig als Entkalkungsmittel verwendet werden.

- 4** Den Wassertank mit der Entkalkungslösung einsetzen. Die Maschine startet den Entkalkungszyklus automatisch.

- !** Bei einem Stromausfall während des Entkalkungszyklus stellt sich die Maschine bei der nächsten Wiedereinschaltung automatisch wieder auf die Ausgangsbedingung des Entkalkungszyklus ein.

- i** Während des Entkalkungszyklus zeigt das Display die folgende Animation an: *anione il display visualizzerà la seguente animazione.*



- !** Während des Entkalkungszyklus führt die Maschine automatische Pausen aus, um die Entleerung des Behälters zu ermöglichen.

- 5** Am Ende der Ausgabe der Entkalkungslösung wird der Zyklus vorübergehend unterbrochen. Die Abtropfschale und den Behälter für verbrauchte Kapseln entnehmen, und den für das Auffangen der Lösung verwendeten Behälter entleeren.

- i** Das Display zeigt die folgende Animation an.



- 6** Die Fächer einsetzen, und einen großen Behälter unter den Ausgießer stellen.

! Wenn die Funktion Filter aktiv ist, zeigt das Display die folgende Animation an:



Den Enthärtungsfilter in den Tank einsetzen, und die **MULTIFUNKTIONSTASTE** **O** zur Bestätigung drücken.

- 7** Den Wassertank entfernen, spülen und sorgfältig waschen. Mit frischem Trinkwasser ohne Kohlensäure füllen.



- 8** Den Wasserbehälter einsetzen. Die Maschine startet den Spülzyklus automatisch.

- i** Während des Spülzyklus zeigt das Display die folgende Animation an.

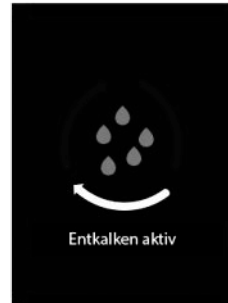

- i** Für die Beendigung des Spülzyklus muss eine Mindestmenge Wasser ausgegeben werden, falls notwendig, den Tank nachfüllen.

! Während des Spülzyklus führt die Maschine automatische Pausen aus, um die Entleerung des Behälters zu ermöglichen.

- 9** Nach dem Ende der Ausgabe ist der Spülzyklus abgeschlossen.

- 10** Die Abtropfschale und den Behälter für verbrauchte Kapseln entnehmen, und den für das Spülen verwendeten Behälter entleeren.

REINIGEN

Die Funktion „**Reinigen**“ ermöglicht den Start des Reinigungszyklus der Maschine.

Spülen Brüheinheit

System füllen

Zurück

Beenden

Spülen Brüheinheit

Die Funktion „**Spülen Brüheinheit**“ ermöglicht den Start der Reinigung der Aufgießerguppe.

i Während der Reinigung der Aufgießerguppe zeigt das Display die folgende Animation an.

**System füllen**

Die Funktion „**System füllen**“ ermöglicht den Start der Befüllung des Hydraulikkreislaufs, falls der Kreislauf nicht voll sein sollte.

i Während der Befüllung des Kreislaufs zeigt das Display die folgende Animation an.

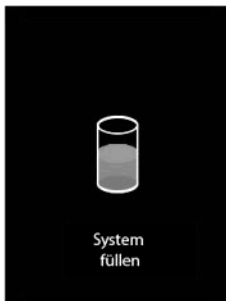
**FILTER**

Die Funktion „**Filter**“ besteht aus einem weiteren Menü, das die Verwaltung des Enthärterfilters ermöglicht.

Statistik

Filter einsetzen

Filter ersetzen

Filter entfernen

Zurück

Beenden

Statistik

Der Parameter „**Statistiken**“ zeigt die Grafik des Verschleißzustandes des Filters in Prozent an.

Filter einsetzen

Die Funktion „**Filter einsetzen**“ ermöglicht den Einsatz des Enthärterfilters in den Wassertank.

Die Anweisungen befolgen, um den Einsatz des Enthärterfilters zu beenden.

1 Den Wassertank entfernen und entleeren, den Enthärterfilter in den Wassertank einsetzen. Den Behälter mit frischem Trinkwasser ohne Kohlensäure füllen.

i Das Display zeigt die folgende Animation an.



2 Die MULTIFUNKTIONSTASTE  zur Bestätigung der Installation drücken.

3 Die Abtropfschale und den Behälter der verbrauchten Kapseln herausziehen und entleeren.

i Das Display zeigt die folgende Animation an.



4 Einen großen Behälter auf den Tassenabstellrost stellen. Die Behälter in die Maschine einsetzen.



5 Die Maschine führt eine Ausgabe aus, um das Wasservolumen zu definieren und um den Enthärterfilter zu aktivieren.

i Während der Ausgabe zeigt das Display die folgende Animation an.



6 Nach Beendigung der Ausgabe ist der Enthärterfilter aktiv.

Filter ersetzen

Die Funktion „**Filter ersetzen**“ ermöglicht den Wechsel des Enthärterfilters.

Die Anweisungen befolgen, um den Wechsel des Enthärterfilters zu beenden.

1 Den Wasserbehälter entfernen und entleeren. Den Enthärterfilter aus dem Tank entnehmen.

i Das Display zeigt die folgende Animation an.

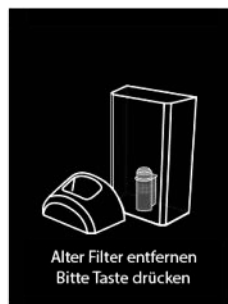

2 Die MULTIFUNKTIONSTASTE  zur Bestätigung drücken.

- 3** Den neuen Enthärterfilter in den Tank einsetzen. Den Wassertank einsetzen und mit frischem Trinkwasser ohne Kohlensäure füllen.

i *Das Display zeigt die folgende Animation an.*



- 4** Die MULTIFUNKTIONSTASTE  zur Bestätigung drücken.

- 5** Die Abtropfschale und den Behälter der verbrauchten Kapseln herausziehen und entleeren.

i *Das Display zeigt die folgende Animation an.*



- 6** Einen großen Behälter auf den Tassenabstellrost stellen. Die Behälter in die Maschine einsetzen.



- 7** Die Maschine führt eine Ausgabe aus, um das Wasservolumen zu definieren und um den Enthärterfilter zu aktivieren.

i *Während der Ausgabe zeigt das Display die folgende Animation an.*



- 8** Nach Beendigung der Ausgabe ist der Enthärterfilter aktiv.

Filter entfernen

Die Funktion „**Filter entfernen**“ ermöglicht die Entfernung des Enthärterfilters.

Die Anweisungen befolgen, um den Wechsel des Enthärterfilters zu beenden.

- 1** Den Wasserbehälter entfernen und entleeren. Den Enthärterfilter aus dem Tank entnehmen.

i Das Display zeigt die folgende Animation an.

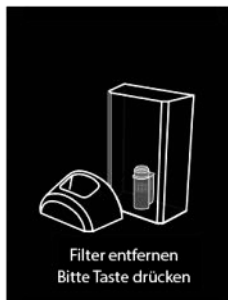

2 Die MULTIFUNKTIONSTASTE  zur Bestätigung drücken.

AUSDAMPFEN

Die Funktion „**Ausdampfen**“ ermöglicht die Entleerung des Hydraulikkreislaufs der Maschine bei langen Nichtnutzungszeiten der Maschine oder für den Transport.

Die Anweisungen für die Entleerung des Hydraulikkreislaufs befolgen.

1 Den Wasserbehälter entfernen.

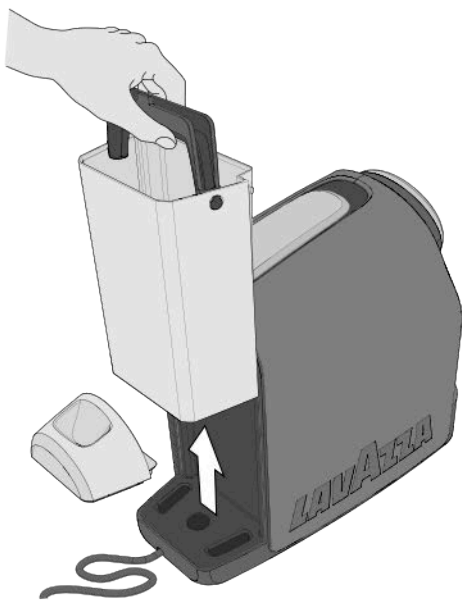

i Das Display zeigt die folgende Animation an.



2 Die MULTIFUNKTIONSTASTE  zur Bestätigung drücken.

3 Die Maschine startet den Ausdampfen.

i Das Display zeigt die folgende Animation an.



4 Am Ende des Ausdampfen des Hydraulikkreislaufs schaltet sich die Maschine aus.

EINSTELLUNGEN

Die Position „**Einstellungen**“ auswählen, die MULTIFUNKTIONSTASTE **O** drücken, um die Einstellungen der Maschine anzuzeigen und zu ändern.

- Geräteinformation
- Ausschalten nach
- ECO Modus
- Zurück
- Beenden

Geräteinformation

Der Parameter „**Geräteinformation**“ zeigt die Produktionsdaten der Maschine an:

- Softwareversion
- Produktionsdatum der Software
- Entwicklungsumgebung Version Nummer
- Seriennummer der Maschine

Ausschalten nach

Die Funktion „**Ausschalten nach**“ ermöglicht die Einstellung der Stillstandzeit der Maschine für die Versetzung in die Standby-Modalität.

i Die Maschine ist werksmäßig auf 30 Minuten eingestellt.

ECO Modus

Die Funktion „**ECO Mode**“ ermöglicht die Einstellung der Stillstandzeit der Maschine für die Versetzung in die Modalität ECO Mode.

i Die Maschine ist werksmäßig auf 10 Minuten eingestellt.

SERVICE

Die Position „**Service**“ auswählen, die MULTIFUNKTIONSTASTE **O** drücken, um die von der Maschine gemeldeten Fehler anzuzeigen.

- Fehlerliste
- Zurück
- Beenden

Fehlerliste

Der Parameter „**Fehlerliste**“ zeigt die Liste der 7 letzten von der Maschine gemeldeten Fehler an.

KREDIT

Die Position „**Kredit**“ auswählen, die MULTIFUNKTIONSTASTE **O** drücken, um die Informationen über die Kredite der Maschine anzuzeigen.

- Statistik
- Zurück
- Beenden

Statistik

Der Parameter „**Statistik**“ zeigt die für jeden Getränketyp ausgeführten Ausgaben an.

i Falls der Betreiber die Funktion aktiviert hat, können auch die Gesamtkredite angezeigt werden, die in der Maschine vorhanden sind.

TECHNISCHES MENÜ

Die Position „**Technisches Menü**“ auswählen, die MULTIFUNKTIONSTASTE **O** drücken, um in das technische Menü zu gehen.

Für den Zugriff auf das technische Menü das Passwort eingeben.

GERÄT AUSSCHALTEN

Die Position „**Gerät ausschalten**“ auswählen, die MULTIFUNKTIONSTASTE **O** drücken, um die Maschine in die Standby-Modalität zu versetzen.

BEENDEN

Die Position „**Beenden**“ auswählen, die MULTIFUNKTIONSTASTE **O** drücken, um das Menü zu verlassen und auf die Auswahl der Getränke zurückzukehren.

N°	Vorgefundenes Problem	Mögliche Ursache	Lösung	Ergebnis
1	Die Maschine lässt sich nicht einschalten. Tasten nach Drücken der MULTIFUNKTIONSTASTE ○ ausgeschaltet.	1 - Die Maschine ist nicht an das Stromnetz angeschlossen.	Die Maschine an das Stromnetz anschließen.	Positiv: Anruf gelöst. Negativ: Auf Punkt 2 wechseln.
		2 - Die Maschine ist an Steckdosenleisten oder an einen nicht funktionierenden Mehrfachstecker angeschlossen.	Die Maschine direkt an das Stromnetz anschließen.	Positiv: Anruf gelöst. Negativ: Auf Punkt 3 wechseln.
		3 - Stromversorgung nicht vorhanden.	Überprüfen, ob Strom vorhanden ist, indem ein anderes elektrisches Gerät an die Stromversorgung angeschlossen wird.	Positiv: Maschine beim Kundendienst. Negativ: Störung der elektrischen Anlage.
2	Es dauert lange, bis die Maschine sich erwärmt.	1 - Lagerung der Maschine in zu kalten Umgebungen (Bsp.: Keller/Garage).	Die Maschine in einer angemessenen Umgebung aufbewahren und zwei 2 Ausgaben ohne Kapseln durchführen.	Positiv: Anruf gelöst. Negativ: Auf Punkt 2 wechseln.
		2 - Die Maschine ist stark verkalkt.	Die Maschine entkalken.	Positiv: Anruf gelöst. Negativ: Maschine beim Kundendienst.
3	Laute Maschine.	1 - Instabile Auflageebene.	Die Auflageebene überprüfen.	Positiv: Anruf gelöst. Negativ: Auf Punkt 2 wechseln.
		2 - Stromkabel schlecht positioniert.	Die korrekte Positionierung des Kabels in der Basis der Maschine überprüfen.	Positiv: Anruf gelöst. Negativ: Auf Punkt 3 wechseln.
		3 - Bewegliche Teile nicht korrekt eingesetzt.	Die beweglichen Teile korrekt einsetzen.	Positiv: Anruf gelöst. Negativ: Auf Punkt 4 wechseln.
		4 - Kein Wasser im Tank.	Frisches Trinkwasser nachfüllen.	Positiv: Anruf gelöst. Negativ: Auf Punkt 5 -wechseln.
		5 - Kapsel nicht vorhanden.	Eine Lavazza-Kapsel oder kompatible Kapsel einlegen.	Positiv: Anruf gelöst. Negativ: Maschine beim Kundendienst.
4	Es erfolgt keine Ausgabe der Maschine	1 - Elektrischer Fehler: die Tasten funktionieren nicht.	Eine der beiden Tasten drücken und die Funktion der Kontrolllampe (weiß blinkend) und des Maschinenstarts überprüfen.	Positiv: Anruf gelöst. Negativ: Auf Punkt 2 wechseln.
		2 - Kein Wasser im Tank.	Frisches Trinkwasser nachfüllen.	Positiv: Anruf gelöst. Negativ: Auf Punkt 3 wechseln.
		3 - Tank nicht korrekt eingesetzt.	Den Tank korrekt einsetzen.	Positiv: Anruf gelöst. Negativ: Auf Punkt 4 wechseln.
		4 - Fehlender Start.	Das Verfahren für den Maschinenstart wiederholen.	Positiv: Anruf gelöst. Negativ: Maschine beim Kundendienst.

N°	Vorgefundenes Problem	Mögliche Ursache	Lösung	Ergebnis
5	Die Maschine verliert Wasser aus dem vorderen Teil.	1 - Verwendete Kapselschublade nicht korrekt eingesetzt.	Die Kapselschublade korrekt einsetzen.	Positiv: Anruf gelöst. Negativ: Auf Punkt 2 wechseln.
		2 - Behälter für verbrauchte Kapseln voll.	Die Kapselschublade und die Tropfschale entleeren und reinigen.	Positiv: Anruf gelöst. Negativ: Auf Punkt 3 wechseln.
		3 - Kapsel eingeklemmt.	Den Ladehebel der Kapseln anheben und senken. Sollte dies nicht ausreichend sein, die Maschine vom Stromnetz trennen und die Kapsel manuell aus der Leitung lösen.	Positiv: Anruf gelöst. Negativ: Auf Punkt 4 wechseln.
		4 - Kapsel nicht geeignet.	Lavazza-Kapseln oder kompatible Kapseln verwenden.	Positiv: Anruf gelöst. Negativ: Maschine beim Kundendienst.
6	Die Maschine verliert Wasser aus dem hinteren Teil.	1 - Tank nicht korrekt eingesetzt.	Den Tank korrekt einsetzen.	Positiv: Anruf gelöst. Negativ: Auf Punkt 2 wechseln.
		2 - Beschädigter Tank.	Den Tank auf Lecks überprüfen, indem dieser von der Maschine getrennt gehalten wird.	Positiv: Anruf gelöst. Negativ: Maschine beim Kundendienst.
7	Der Ladehebel erreicht nicht die Ausgabeposition oder erfordert eine exzessive Schließkraft.	1 - Behälter für verbrauchte Kapseln voll.	Den Behälter für verbrauchte Kapseln leeren.	Positiv: Anruf gelöst. Negativ: Auf Punkt 2 wechseln.
		2 - Kaffeekapseln falsch eingelegt.	Die Vorgänge wiederholen: Hebel in Ruheposition, Hebel in Ausgabeposition. Ist dies nicht ausreichend, so muss die Kaffeekapsel von Hand aus dem Schacht genommen werden. Dabei muss die Maschine vom Stromnetz abgenommen werden.	Positiv: Anruf gelöst. Negativ: Maschine beim Kundendienst.
8	Im Display wird die Meldung „SYSTEM ZU HEISS“ angezeigt.	1 - Maschine (intern) überhitzt.	Etwa 15 Minuten warten, bis die Maschine abgekühlt ist, die MULTIFUNKTIONSTASTE drücken.	Positiv: Anruf gelöst. Negativ: Maschine beim Kundendienst.
9	Im Display wird die Meldung „FEHLER KUNDENDIENST KONTAKTIEREN“ angezeigt.	1 - Maschine defekt, NTC-Fehler.	Schalten Sie die Maschine.	Positiv: Anruf gelöst. Negativ: Maschine beim Kundendienst.
		2 - Maschine defekt, Thermoblock-Fehler.		
		3 - Maschine defekt, interner Fehler.		

N°	Vorgefundenes Problem	Mögliche Ursache	Lösung	Ergebnis
10	Im Display wird die Meldung „ENTKALKUNG ERFORDERLICH“ angezeigt.	1 - Die Maschine ist stark verkalkt.	Die Maschine entkalken.	Positiv: Anruf gelöst. Negativ: Maschine beim Kundendienst.
11	Im Display wird die Meldung „KREDITGRENZE ERREICHT“ angezeigt.	1 - Kredite beendet.	Den Lavazza-Kundendienst kontaktieren.	Positiv: Anruf gelöst. Negativ: Maschine beim Kundendienst.
12	Der Kaffee fließt zu schnell aus, es bildet sich keine Kaffeeccreme.	1 - Kapsel nicht geeignet.	Eine Lavazza-Kapsel oder kompatible Kapsel einlegen.	Positiv: Anruf gelöst. Negativ: Auf Punkt 2 wechseln.
		2 - Behälter für verbrauchte Kapseln voll.	Den Hebel in die Ruheposition zurückstellen und eine neue Kaffee kapsel einlegen.	Positiv: Anruf gelöst. Negativ: Maschine beim Kundendienst.
13	Der Kaffee ist kalt.	1 - Ausgabe von Tropfen, Hydraulikkreislauf verstopft.	Den Reinigungszyklus der Maschine durchführen.	Positiv: Anruf gelöst. Negativ: Auf Punkt 2 wechseln.
		2 - Die Maschine ist stark verkalkt.	Die Maschine entkalken.	Positiv: Anruf gelöst. Negativ: Maschine beim Kundendienst.
14	Die ausgegebene Kaffeemenge ist unzureichend oder exzessiv.	1 - Falsche Programmierung der Dosierungen.	Eine Programmierung der Kaffeedosierungen durchführen.	Positiv: Anruf gelöst. Negativ: Maschine beim Kundendienst.
15	Der Kaffee wird nicht usgegeben und aus dem Kapsleinwurfloch tritt Dampf aus.	1 - Der Ladehebel wurde nicht in die Ausgabeposition gestellt.	Den Ladehebel in die Ausgabeposition stellen.	Positiv: Anruf gelöst. Negativ: Maschine beim Kundendienst.
16	Der Kaffee tropft heraus.	1 - Defekte Kapsel.	Die Kapsel durch eine neue ersetzen.	Positiv: Anruf gelöst. Negativ: Auf Punkt 2 wechseln.
		2 - Nicht korrekt funktionierende Pumpe.	Die anormale Geräusentwicklung der Maschine überprüfen.	Positiv: Anruf gelöst. Negativ: Auf Punkt 3 wechseln.
		3 - Auslauf/ Hydraulikkreislauf verstopft.	Den Zyklus der Kaffeeabgabereinigung durchführen (siehe WARTUNG UND REINIGUNG).	Positiv: Anruf gelöst. Negativ: Auf Punkt 4 wechseln.
		4 - Die Maschine ist stark verkalkt.	Die Maschine entkalken.	Positiv: Anruf gelöst. Negativ: Maschine beim Kundendienst.

N°	Vorgefundenes Problem	Mögliche Ursache	Lösung	Ergebnis
17	Eine der sechs Tasten funktioniert nicht, und die entsprechende LED ist ausgeschaltet.	1 - Mechanische Blockierung.	1 - Die Einspeisung der Maschine durch Abzug des Steckers für 10 Sekunden unterbrechen, dann wieder zuschalten. Die Maschine einschalten und die korrekte Funktion beider Tasten kontrollieren. Die Maschine einschalten und die korrekte Funktionsweise aller Tasten prüfen.	Positiv: Anruf gelöst. Negativ: Auf Punkt 2 wechseln.
			2 - Wenn das Problem weiterhin besteht, ist es jedenfalls möglich, die Maschine weiterhin mit den anderen Tasten zu verwenden.	Positiv: Anruf gelöst. Negativ: Maschine beim Kundendienst.

Für Defekte, die nicht in der obigen Tabelle enthalten sind, oder welche durch die vorgeschlagenen Abhilfen nicht beseitigt werden, wenden Sie sich an die autorisierten Lavazza Kundendienststellen.

KOMMUNIKATIONSMODUL

Das installierte Kommunikationsmodul strahlt Funkwellen mit folgenden Eigenschaften aus:

- Frequenzband 2.4 GHz - 2.4835 GHz
- Höchstleistung < 3 dBm

TECHNISCHE EIGENSCHAFTEN

- Spannung: 220-240 V - 50/60 Hz
- Gesamtleistung: 1455 W
- Behälterkapazität: 1,8 L
- Gewicht: 5,6 kg
- Für die Außenstruktur verwendete Materialien: Thermoplast
- Ausmaße: Höhe 41 cm - Breite 20 cm - Tiefe 34,6 cm

Mit dem vorliegenden Schreiben erklärt LUIGI LAVAZZA S.P.A., dass diese Maschine den wesentlichen Anforderungen und weiteren diesbezüglichen durch die Richtlinie 2014/53/EU bestimmten Verordnungen entspricht, die Konformitätserklärung dieser Maschine steht auf der Seite: www.lavazza.com zur Verfügung.

In den Ländern der Europäischen Union liegen keine Einschränkungen für das Inverkehrbringen der Maschine vor.

⚠ Uso previsto:

- Este aparato está destinado para ser utilizado en aplicaciones domésticas y similares, como:
- zonas para cocinar reservadas al personal en las tiendas, en las oficinas y en otros ambientes profesionales;
 - granjas;
 - hoteles, moteles y otros ambientes con carácter residencial, para ser utilizado por los clientes;
 - ambientes tipo "Bed and Breakfast."

Se prohíbe cualquier modificación técnica y cualquier uso indebido a causa de los riesgos que conllevan. El aparato puede ser utilizado por niños de edad no inferior a 8 años y por personas con capacidades físicas, sensoriales o mentales limitadas, sin experiencia o cuyos conocimientos son insuficientes, siempre que estén bajo la supervisión de un adulto o bien después de haber recibido las instrucciones necesarias para utilizar en condiciones seguras el aparato y estar enterados de los peligros que el uso del mismo conlleva. Los niños no deben jugar con el aparato. Mantenga el aparato y su cable de alimentación fuera del alcance de niños menores de 8 años de edad. La limpieza y el mantenimiento destinados a ser realizados por el usuario no deben ser realizados por niños a menos que bajo supervisión directa de la edad de 8 años o más.

⚠ Ubicación:

Sitúe la máquina de café en un lugar seguro, donde nadie pueda volcarla ni resultar herido. No coloque la máquina en lugares con una temperatura inferior a 5 °C, ya que el hielo podría estropearla. No utilice la máquina de café a la intemperie. No instale la máquina sobre superficies muy calientes y/o cerca de fuentes de calor. La máquina de café cuando está en uso, no se debe colocar en un armario.

⚠ Alimentación eléctrica:

Conecte la máquina de café únicamente a una toma de corriente apropiada. La tensión debe corresponderse con la indicada en la placa de datos técnicos de la máquina.

⚠ Cable de alimentación:

No utilice la máquina de café si el cable de alimentación es defectuoso. Si el cable de alimentación está dañado, sustituirlo por un cable o por un ensamblaje especial solicitándolo al fabricante o a su servicio de asistencia técnica. No dejar que el cable de alimentación pase por esquinas o aristas cortantes o sobre objetos muy calientes. No transportar o tirar de la máquina de café sujetándola por el cable. No desconectar la clavija tirando del cable; no tocarla con las manos mojadas. Evitar que el cable de alimentación caiga libremente desde mesas o estanterías.

⚠ Peligro de electrocución:

No permitir que las partes sujetas a tensión eléctrica entren en contacto con el agua. No sumergir este aparato en el agua.

⚠ Proteger a los niños menores de 8 años de edad:

Vigile a los niños para evitar que jueguen con el aparato. Los niños no se dan cuenta del peligro que entrañan los electrodomésticos. No deje a su alcance los materiales utilizados para embalar la máquina.

**Peligro de quemaduras:**

No toque las piezas calientes (portacápsulas, etc.) justo después de utilizar el aparato. Durante la preparación del café, tenga cuidado con las posibles salpicaduras de líquido caliente.

**Limpieza:**

Antes de limpiar la máquina, es indispensable que desconecte la clavija de la toma de corriente y que espere a que la máquina se enfríe. ¡No sumerja la máquina en agua! Está totalmente prohibido manipular el interior de la máquina. Cambiar el agua en el depósito después de 3 días de no utilizar la máquina de café. Para no dañar el aparato durante la limpieza, no utilizar detergentes alcalinos sino un paño suave y un detergente delicado.

**Almacenamiento de la máquina:**

Cuando la máquina permanezca en desuso durante un periodo de tiempo prolongado, desconecte la clavija de la toma de corriente y guárdela en un lugar seco al que los niños no puedan acceder. Protéjala del polvo y la suciedad.

**Reparaciones/mantenimiento:**

En caso de averías, defectos o sospecha de avería después de una caída, desconecte inmediatamente la clavija de la toma de corriente. No utilice una máquina defectuosa. Solo los Centros de Asistencia Técnica autorizados pueden manipular la máquina y repararla. En caso de que se manipule la máquina en centros no autorizados, se declina cualquier responsabilidad por los posibles daños que puedan producirse.

**Depósito de agua:**

Vierta en el depósito únicamente agua fresca potable sin gas. No ponga en marcha la máquina si no hay suficiente agua en el depósito.

**Ranura para la inserción de cápsulas:**

En la ranura para la inserción de cápsulas solo deben introducirse cápsulas compatibles. No introduzca los dedos ni cualquier otro cuerpo extraño. Las cápsulas solo deben utilizarse una vez.

**Eliminación de la máquina al final de su vida útil:**

INFORMACIÓN PARA LOS USUARIOS: el símbolo del cubo de la basura tachado presente en el aparato y/o en el embalaje del mismo indica que el producto al final de su vida útil, deberá ser eliminado de modo diferente a los demás residuos normales. Por lo tanto, una vez finalizada la vida útil, la máquina se deberá llevar a un centro de recogida diferenciada específico para residuos eléctricos y electrónicos. La recogida diferencia de dichos aparatos para su reciclaje y/o eliminación ambientalmente compatible contribuye a evitar posibles efectos nocivos sobre el medioambiente y sobre la salud y favorece la reutilización y/o el reciclaje de los materiales que componen la máquina. La eliminación abusiva del producto por parte del usuario conlleva a sanciones administrativas previstas por la normativa vigente.

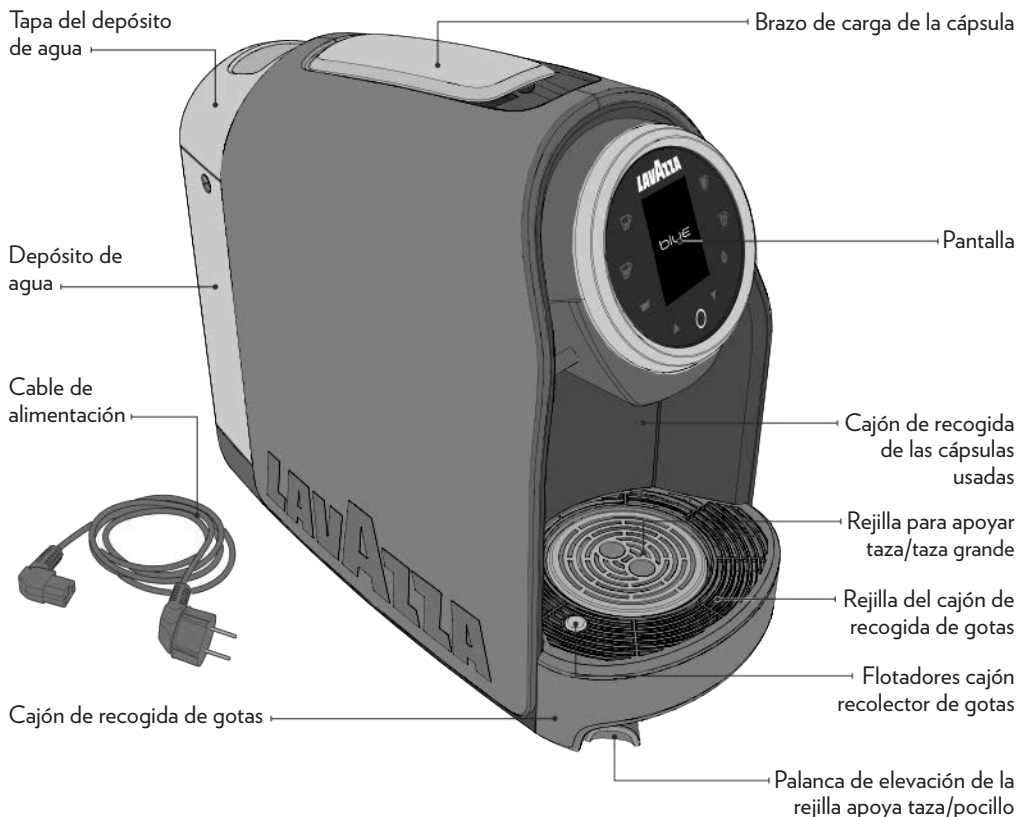

PANTALLA

- 1 Botón erogación EXPRESO
- 2 Botón erogación EXPRESO LARGO
- 3 Testigo cajón de recogida de cápsulas
- 4 Botón erogación CAFÉ LARGO
- 5 Botón erogación DOSIS LIBRE
- 6 Testigo depósito de agua
- 7 Pantalla
- 8 Flecha ARRIBA visualizar opciones menú
- 9 Flecha ABAJO visualizar opciones menú
- 10 Botón MULTIFUNCIÓN (On / Stand-by / Menù)



⚠ No somos responsables de ningún daño en caso de:

- el uso incorrecto y otros usos diferentes de los fines previstos;
- las reparaciones no realizadas en los centros autorizados de servicio;
- alteración del cable de alimentación;
- alteración a cualquier parte de la máquina;
- el uso de repuestos y accesorios que no sean los originales;
- sin ablandador de agua;
- almacenamiento en locales por debajo de 4 °C;
- uso por debajo de 5 °C;
- uso por encima de 40 °C;
- uso de las cápsulas no compatibles.

En estos casos se cancela la garantía.

INICIO DE LA MÁQUINA

⚠ Colocar la máquina sobre una superficie plana y estable, lejos del agua y de fuentes de calor. No conectar la máquina a la alimentación eléctrica. Los daños ocasionados a la máquina por el incumplimiento de estas instrucciones no están cubiertos por la garantía.

1 Girar la máquina lateralmente sobre uno de sus lados.

2 Enchufar el cable de alimentación en la toma que se encuentra bajo la máquina y colocar el cable en su guía.

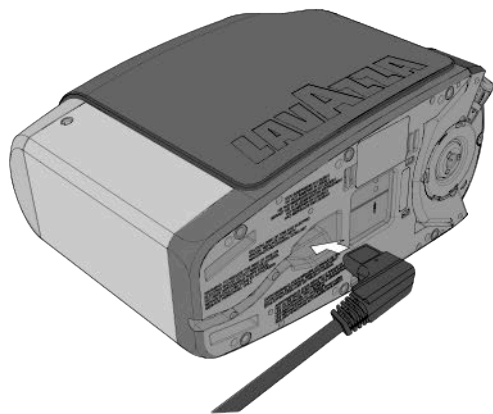

3 Enjuagar el depósito antes de utilizarlo. Llenar el depósito del agua utilizando sólo agua fría potable y sin gas. Se puede levantar la tapa para llenar el depósito directamente.

i El uso de un filtro de agua (accesorio opcional) mejora la calidad del agua y aumenta la duración de la cafetera. Utilizar exclusivamente productos específicos para máquina de café disponibles a la venta, y conformes a las normativas vigentes en materia. Para insertar el filtro, seguir la hoja de instrucciones adjunta al accesorio. Para cambiar el filtro, respetar los plazos indicados en la hoja de instrucciones del filtro.

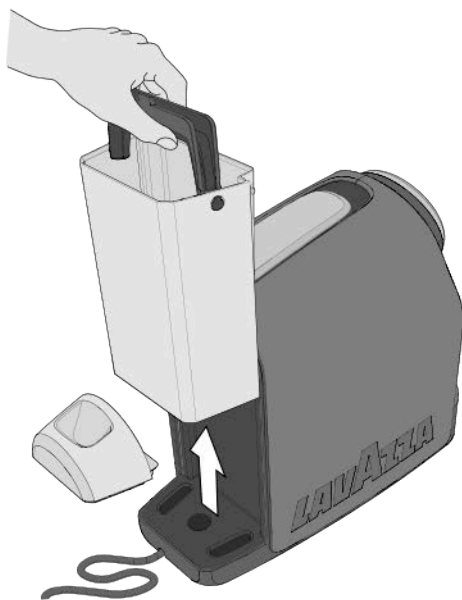

⚠ El nivel del agua nunca debe exceder la indicación MAX. Utilizar exclusivamente agua fresca potable sin gas. El agua caliente y otros líquidos pueden dañar el depósito.

⚠ Asegúrese de que las manos, la máquina, el cable y la superficie de apoyo de la máquina no estén mojados.

- 4** Introduzca la clavija del cable de alimentación en la toma de corriente.

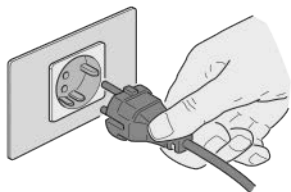

- 5** Presionar el botón MULTIFUNCIÓN para encender la máquina.

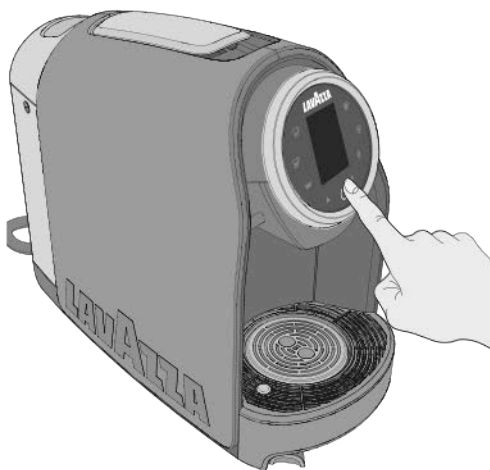

- i** La máquina también se puede poner en funcionamiento levantando la palanca de carga de las cápsulas o extrayendo el cajón de recogida de cápsulas.

- 6** La máquina inicia el ciclo de calentamiento. El botón MULTIFUNCIÓN se enciende con luz blanca fija y en la pantalla se visualizará la siguiente animación.

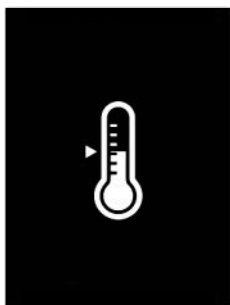

- 7** La máquina está lista cuando los pulsadores de suministro se encienden con luz fija blanca.

AHORRO ENERGÉTICO

- i** Para garantizar el ahorro de energía, después de 10 minutos sin utilizarla, la máquina pasa automáticamente al modo **Eco mode**, y después de 30 minutos pasa al modo stand-by. Se puede colocar la máquina en stand-by manualmente antes de los 30 minutos, manteniendo presionado el botón MULTIFUNCIÓN o seleccionando la opción "Power off" en el menú de la máquina. Presionando nuevamente el botón MULTIFUNCIÓN se puede reactivar la máquina.



- En modo **Eco mode** los botones están apagados y el botón MULTIFUNCIÓN se enciende con un parpadeo lento.



PASOS PARA LA PREPARACIÓN DEL CAFÉ

La máquina cuenta con dos posiciones para la preparación de café: taza / taza grande.

- 1 Para utilizar un pocillo de café expreso, desplazar hacia la derecha la palanca de elevación de la rejilla de apoyo de la taza/pocillo.



- 2 Apoyar la taza en la rejilla.



- 3 Para utilizar la taza grande, apoyar la taza o el vaso directamente en la rejilla de abajo.



- i** Durante la primera puesta en marcha efectuar una erogación de al menos 0,5 litros de agua sin cápsula.

- !** En la primera puesta en funcionamiento o si falta agua en el circuito hidráulico, la máquina ejecutará durante algunos segundos el ciclo de activación y en la pantalla se visualizará la siguiente animación hasta que se complete el ciclo.



EROGACIÓN EXPRESO

i Asegurarse de que los pulsadores de suministro son encendido con luz fija blanca.

1 Coloque el recipiente /vaso de café como se muestra (ver PASOS PARA LA PREPARACIÓN DEL CAFÉ).

i Para poder disfrutar de los cafés a una temperatura siempre ideal, se aconseja precalentar la taza con agua caliente. Sitúe la taza debajo del surtidor sin introducir la cápsula. Presionar uno de los pulsadores de encendido/suministro para suministrar agua caliente suficiente a precalentar la taza.

2 Levantar la palanca de carga de cápsulas hasta que se bloquee para abrir el compartimiento de introducción de cápsulas.

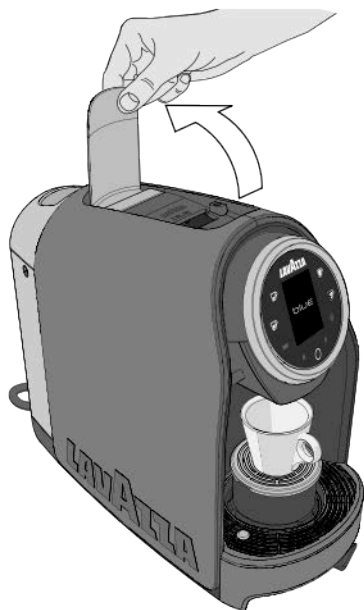

i No introduzca los dedos u otros objetos en el porta cápsulas. En el compartimento de las cápsulas se deben colocar únicamente cápsulas Lavazza BLUE o compatibles.

3 Introducir una cápsula Lavazza BLUE en el compartimiento de introducción de cápsulas.

! Las cápsulas monodosis han sido diseñadas para ofrecer un único café/bebida. NO reutilice las cápsulas tras su uso. La inserción de 2 o más cápsulas a la vez provocará el mal funcionamiento de la máquina.

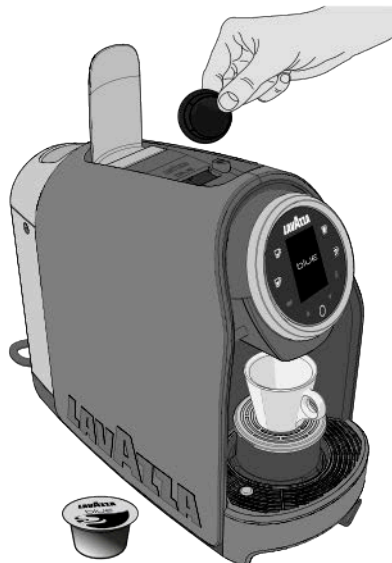

4 Bajar la palanca de carga de cápsulas para cerrar el compartimiento de introducción de cápsulas.

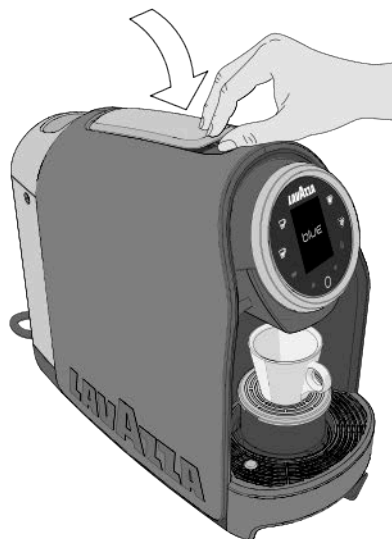

- 5** Presionar el botón EXPRESO ☕ (30 ml) para empezar la erogación. La máquina termina automáticamente la erogación cuando alcanza la dosis de café programada.



- i** Durante la erogación el botón EXPRESO ☕ se enciende con luz blanca parpadeante y en la pantalla se visualiza la animación de la bebida seleccionada.



- !** Si durante el ciclo de erogación se interrumpe la alimentación eléctrica, restablecerla y reanudar el procedimiento de erogación del café.

- !** Si después de la erogación el agua del depósito desciende por debajo del nivel mínimo, la máquina encenderá el testigo del depósito de agua **!** con luz fija blanca y en la pantalla se visualizará la siguiente animación.



Llenar el depósito de agua hasta el nivel Máx indicado.

- 6** Para un siguiente suministro esperar hasta que los botones de erogación y el botón multifunción estén encendidas con luz blanca fija.
- 7** Al finalizar la erogación, levantar y bajar la palanca de carga de las cápsulas para descargar la cápsula utilizada.

EROGACIÓN EXPRESO LARGO

⚠ Llevar a cabo los pasos: **1**, **2**, **3** y **4** del párrafo **EROGACIÓN EXPRESO**.

5 Presionar el botón **EXPRESO LARGO** ☕ (45 ml) para empezar la erogación. La máquina termina automáticamente la erogación cuando alcanza la dosis de café programada.

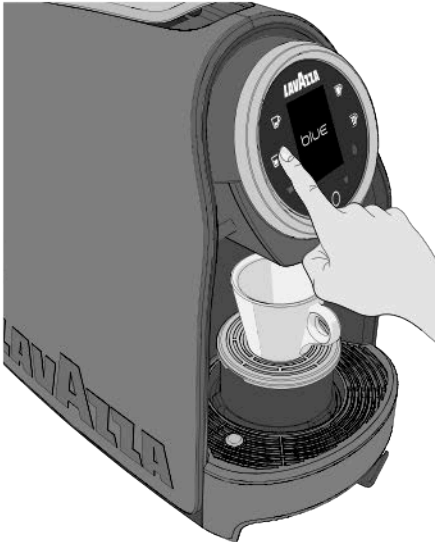

i Durante la erogación el botón **EXPRESO LARGO** ☕ se enciende con luz blanca parpadeante y en la pantalla se visualiza la animación de la bebida seleccionada.



6 Para un siguiente suministro esperar hasta que los botones de erogación y el botón multifunción estén encendidas con luz blanca fija.

7 Al finalizar la erogación, levantar y bajar la palanca de carga de las cápsulas para descargar la cápsula utilizada.

EROGACIÓN CAFÉ LARGO

⚠ Llevar a cabo los pasos: **1**, **2**, **3** y **4** del párrafo **EROGACIÓN EXPRESO**.

5 Presionar el botón **CAFÉ LARGO** ☕ (90 ml) para empezar la erogación. La máquina termina automáticamente la erogación cuando alcanza la dosis de café programada.



i Durante la erogación el botón **CAFÉ LARGO** ☕ se enciende con luz blanca parpadeante y en la pantalla se visualiza la animación de la bebida seleccionada.



6 Para un siguiente suministro esperar hasta que los botones de erogación y el botón multifunción estén encendidas con luz blanca fija.

7 Al finalizar la erogación, levantar y bajar la palanca de carga de las cápsulas para descargar la cápsula utilizada.

EROGACIÓN DOSIS LIBRE

! Llevar a cabo los pasos: **1**, **2**, **3** y **4** del párrafo **EROGACIÓN EXPRESO**.

5 Presionar el botón **DOSIS LIBRE**  para empezar la erogación. La máquina termina automáticamente la erogación cuando alcanza la dosis de café programada.



i Durante la erogación el botón **DOSIS LIBRE**  se enciende con luz blanca parpadeante y en la pantalla se visualiza la animación de la bebida seleccionada.

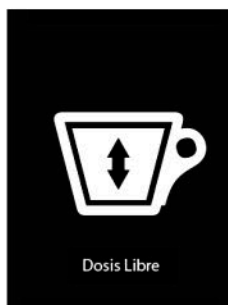

6 Para un siguiente suministro esperar hasta que los botones de erogación y el botón multifunción estén encendidas con luz blanca fija.

7 Al finalizar la erogación, levantar y bajar la palanca de carga de las cápsulas para descargar la cápsula utilizada.

i En el caso de cápsulas solubles, para disfrutar mejor el producto, se aconseja un breve suministro en vacío (solo con agua) antes de introducir la cápsula.

PROGRAMACIÓN DE LA DOSIS DE CAFÉ

i Programar la dosis utilizando siempre el mismo botón; la presión de cualquier otro botón será ignorado. Se puede cambiar la cantidad programada de café colado (mínimo 20 ml) si se repiten los pasos para la programación. Si se programa una dosis inferior a los 20 ml la máquina memoriza la dosis mínima programable.

1 Levantar la palanca de carga de cápsulas hasta que se bloquee para abrir el compartimento de introducción de cápsulas.

2 Introducir una cápsula Lavazza **BLUE** en el compartimento de introducción de cápsulas.

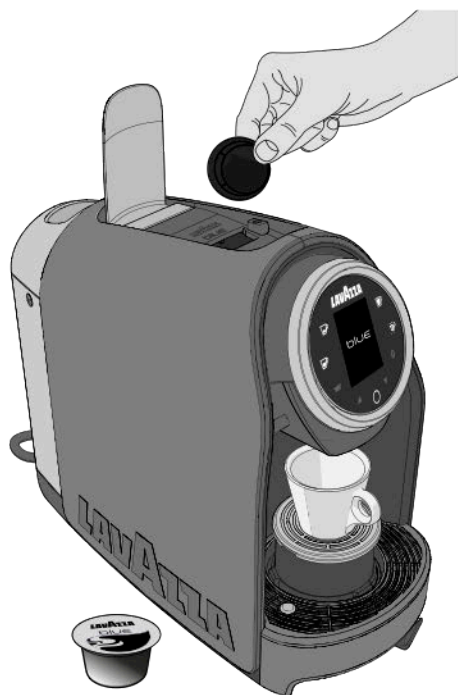

- 3** Bajar la palanca de carga de cápsulas para cerrar el compartimiento de introducción de cápsulas.

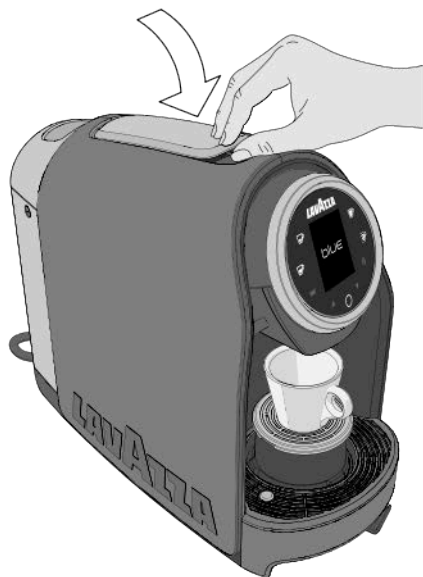

- 4** Presionar y mantener presionado uno de tres botones ☕/☕/☕ de erogación del café al menos por 5 segundos. El botón seleccionado parpadeará y la máquina entrará en modo de programación. Ahora se podrá liberar el botón.



- i** Durante la programación en la pantalla se visualiza la animación de la bebida seleccionada.



- 5** Una vez que se obtuvo la cantidad deseada de café colado, presione el botón nuevamente para detener la preparación de café.

- i** Si la programación de la dosis rebasa la cantidad máxima permitida (240 ml) la máquina detiene el proceso de erogación automáticamente, el botón de erogación parpadea y retiene en la memoria la dosis del último valor programado.

Si hay una interrupción del suministro eléctrico durante la programación, el último valor programado permanece en la memoria.

Si durante la programación de una dosis se presentara una indicación de falta de agua, la máquina detendrá la erogación y la dosis que se estaba programando no se guardará. Una vez añadida el agua en el depósito, se deberá repetir el procedimiento de programación de la dosis.

- 6** Para un siguiente suministro esperar hasta que los botones de erogación y el botón multifunción estén encendidas con luz blanca fija.

- 7** Al finalizar la erogación, levantar y bajar la palanca de carga de las cápsulas para descargar la cápsula utilizada.x-

! Nunca utilice disolventes, alcohol, sustancias agresivas u hornos para secar los componentes de la máquina. Lave los componentes (excepto los eléctricos) con agua fría/templada y paños o esponjas no abrasivos. Limpiar cada dos o tres días el cajón de recogida de gotas. No dejar el agua en el circuito o en el depósito durante más de 3 días. En caso contrario vaciar, enjuagar y llenar nuevamente el depósito con agua fresca y luego efectuar una erogación (sin cápsula) antes de preparar el café o una bebida.

LIMPIEZA DEL SURTIDOR DE CAFÉ

Para limpiar el surtidor de café, realice una vez por semana la operación de **EROGACIÓN EXPRESO** sin introducir ninguna cápsula.

LIMPIEZA DE LA BANDEJA PARA CÁPSULAS USADOS/BANDEJA DE GOTEO

i Cuando se llena el cajón de las cápsulas usadas  el testigo del mismo parpadea y se visualiza la correspondiente animación en la pantalla. Vaciarlo y colocarlo nuevamente.



Un flotante rojo ubicado en la rejilla del cajón de recogida de gotas, indica el nivel máximo de gotas del cajón.

1 Quite la bandeja para cápsulas usadas/la bandeja de goteo.



! Al extraer el cajón de recogida de las cápsulas usadas  el testigo se enciende con luz fija blanca y en la pantalla se visualiza la siguiente animación.



i Extrayendo el cajón durante más de 5 segundos, la máquina reajusta el cálculo de las cápsulas introducidas.

- 2** Quite la bandeja para cápsulas usadas/la bandeja de goteo. Vacíe los líquidos del cajón de recogida de gotas.

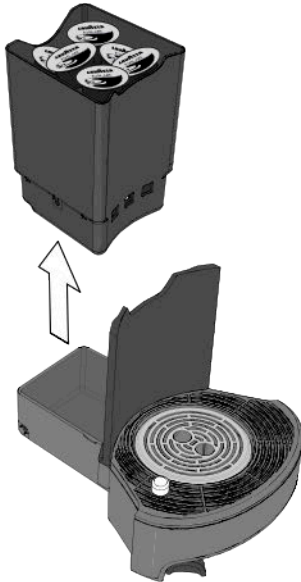

- 3** Desplazar hacia la derecha la palanca de elevación de la rejilla de apoyo de la taza/pocillo.

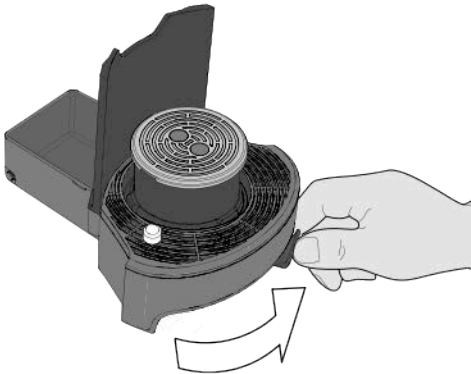

- 4** Retirar la rejilla, el soporte de la rejilla y la rejilla del cajón de recogida de gotas.

- 5** Lavar todos los componentes con agua fría o tibia, secarlos y montarlos correctamente.

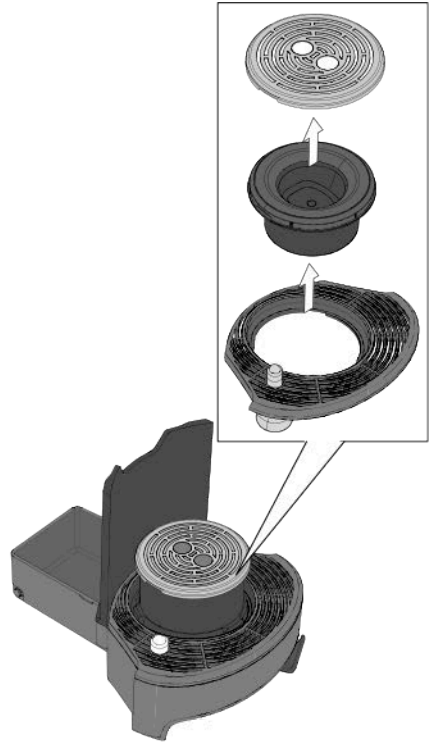

DESCALCIFICACIÓN

La formación de cal es una consecuencia normal del uso de la máquina. Es necesario realizar una descalcificación después de cada 3 o 4 meses de uso de la máquina o cuando se observa una reducción del caudal de agua. La máquina solicita el ciclo de descalcificación (si está habilitado) mediante la indicación específica.



BLUETOOTH

La máquina está dotada de dispositivo Bluetooth®v4.0 (Bluetooth®low energy technology compatible) para el control y el mantenimiento por parte de los centros de asistencia autorizados.

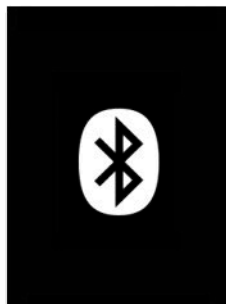

i *En caso de que haya un conflicto entre las indicaciones del manual de uso y mantenimiento de la máquina y las instrucciones de los accesorios y/o materiales vendidos por separado, prevalecerán las indicaciones del manual de uso.*



Para efectuar el ciclo de descalcificación consultar el capítulo “MENÚ MÁQUINA”

Para acceder al «Menú máquina» presionar y mantener presionada el botón MULTIFUNCIÓN  durante 5 segundos como mínimo.

Desde el menú de la máquina se pueden modificar los parámetros de las siguientes funciones:

Recetas
Cuidado
Configuración
Servicio
Crédito
Menú Técnico
Apagar
Salida

 Los parámetros modificables dependen de las configuraciones realizadas en la máquina.

 Utilizar las flechas de desplazamiento ▲ - ▼ para navegar dentro del menú máquina. Presionar el botón MULTIFUNCIÓN  para activar la función seleccionada.

RECETAS

Seleccionar la opción “Recetas” y presionar el botón MULTIFUNCIÓN  para visualizar y modificar los datos relativos al suministro de las bebidas.

Temp. Expreso
Vol. producto en ml
Atrás
Salida

TEMP. EXPRESO

El parámetro “Temperatura expreso” permite regular la temperatura de la bebida en tres niveles:

- Baja
- Media
- Alta

 La máquina está configurada de fábrica con temperatura “Alta”.

VOL. PRODUCTO EN ML

El parámetro “Volumen producto en ml” permite regular la dosis de cada bebida.

- EXPRESO
- EXPRESO LARGO
- CAFÈ LARGO
- DOSIS LIBRE

Seleccionar la bebida y regular la dosis (desde un MÍN de 20 ml hasta un MÁX de 240 ml).

ATRÁS

La función “Atrás” permite volver al menú principal.

SALIDA

La función “Salir” permite cerrar el menú máquina y volver a la selección de las bebidas.

CUIDADO

Seleccionar la opción “Cuidado” y presionar el botón MULTIFUNCIÓN  para visualizar y activar todos los procesos relativos a la limpieza y mantenimiento.

Descalcificación
Limpieza
Filtro
Evaporación
Atrás
Salida

DESCALCIFICACIÓN

La función “Descalcificar” está compuesta por un sub-menú que permite visualizar las estadísticas de descalcificación y activar el ciclo de descalcificación.

Estadística
Inicio descalcificación
Atrás
Salida

Estadística

El parámetro “Estadística” visualiza el gráfico con el porcentaje del nivel de descalcificación.

Inicio descalcificación

La función “**Inicio descalcificación**” activa el ciclo de descalcificación de la máquina.

i El ciclo de descalcificación se puede activar en cualquier momento, aunque la máquina no lo solicite.

! Verificar que el interior del compartimiento de introducción de cápsulas esté vacío.

i Con el ciclo de descalcificación activado no se pueden suministrar bebidas hasta que no termine.

Seguir las indicaciones para completar el ciclo de descalcificación.

1 Quite la bandeja para cápsulas usados/la bandeja de goteo. Vaciar los líquidos.

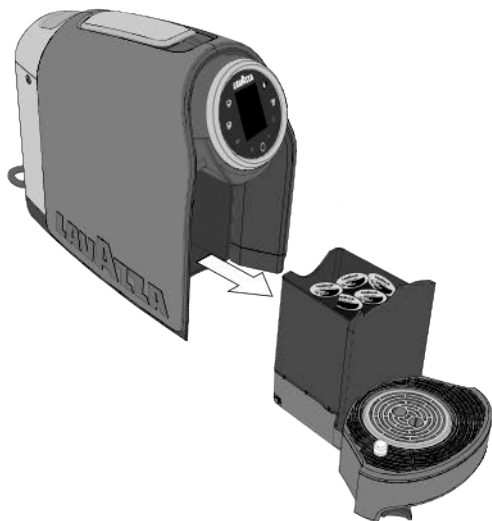

i En la pantalla se visualizará la siguiente animación.



2 Introducir los cajones y posicionar un contenedor con suficiente capacidad debajo de la boquilla.



! Si está activa la función filtro, en la pantalla se visualizará la siguiente animación:



Extraer el filtro ablandador del depósito y presionar el botón **MULTIFUNCIÓN O** para confirmar.

- 3** Retire el depósito de agua y llénelo con agente de descalcificación según lo indique el fabricante del agente de descalcificación.



- i** Para proceder a la descalcificación, se puede utilizar un producto descalcificante para máquinas de café que no sea tóxico ni nocivo. Estos productos se pueden conseguir fácilmente en los comercios.

- !** En la pantalla se visualizará la siguiente animación.



- !** No ingiera la solución descalcificante el líquido que brote del surtidor hasta que se haya completado el ciclo. No utilice en ningún caso vinagre como descalcificante.

- 4** Colocar el depósito de agua con la solución descalcificante. La máquina inicia automáticamente el ciclo de descalcificación.

- !** Si se interrumpiera la alimentación eléctrica durante el ciclo de descalcificación, el mismo se reanuda automáticamente desde el comienzo del ciclo en el siguiente encendido.

- i** Durante la descalcificación en la pantalla se visualizará la siguiente animación.



- !** Durante el ciclo de descalcificación la máquina efectúa pausas automáticas para permitir que el contenedor se vacíe.

- 5** Al finalizar la erogación de la solución descalcificante, el ciclo se suspende momentáneamente. Extraer el cajón de recogida de gotas, el cajón de recogida de cápsulas usadas y vaciar el contenedor utilizado para contener la solución.

- i** En la pantalla se visualizará la siguiente animación.



- 6** Introducir los cajones y posicionar un contenedor con suficiente capacidad debajo de la boquilla.

! Si está activa la función filtro, en la pantalla se visualizará la siguiente animación:



Colocar el filtro ablandador en el depósito y presionar el botón **MULTIFUNCIÓN O** para confirmar.

- 7** Retirar el depósito de agua, enjuagarlo y lavarlo cuidadosamente. Llenarlo con agua fresca potable sin gas.



- 8** Introducir el depósito de agua. La máquina inicia automáticamente el ciclo de enjuague.

- i** Durante el ciclo de enjuague en la pantalla se visualizará la siguiente animación.



- i** Para terminar el ciclo de enjuague se debe utilizar una cantidad mínima de agua. Llenar el depósito si es necesario.

! Durante el ciclo de enjuague la máquina efectúa pausas automáticas para permitir que el contenedor se vacíe.

- 9** Al finalizar el agua el ciclo de enjuague se da por terminado.

- 10** Extraer el cajón de recogida de gotas, el cajón de recogida de cápsulas usadas y vaciar el contenedor utilizado para el enjuague.

LIMPIEZA

La función “**Limpieza**” permite realizar algunos ciclos de lavado de la máquina.

Enjuagar grupo de infusión

Llenar sistema

Atrás

Salida

Enjuagar grupo de infusión

La función “**Enjuague grupo infusión**” permite ejecutar el lavado del grupo infusor.

i Durante el lavado del grupo infusor en la pantalla se visualizará la siguiente animación.



Llenar sistema

La función “**Llenar sistema**” permite llenar el circuito hidráulico cuando no está lleno.

i Durante el llenado del circuito, en la pantalla se visualizará la siguiente animación.



FILTRO

La función “**Filtro**” tiene un sub-menú para la gestión del filtro ablandador.

Estadística

Introducir filtro nuevo

Cambiar filtro

Quitar filtro

Atrás

Salida

Estadística

El parámetro “**Estadística**” visualiza el gráfico con el porcentaje del nivel de desgaste del filtro.

Introducir filtro nuevo

La función “**Introducir filtro nuevo**” permite montar el filtro ablandador dentro del depósito de agua.

Seguir las indicaciones para completar el montaje del filtro ablandador.

1 Desmontar y vaciar el depósito del agua y montar el filtro ablandador dentro del mismo. Llenar el depósito con agua fresca potable sin gas.

i En la pantalla se visualizará la siguiente animación.



2 Presionar el botón MULTIFUNCIÓN **O** para confirmar la instalación.

3 Extraer el cajón de recogida de gotas y el cajón de recogida de las cápsulas usadas y vaciarlos.

i En la pantalla se visualizará la siguiente animación.



4 Colocar un contenedor de capacidad adecuada en la rejilla apoya tazas. Colocar los cajones en la máquina.



5 La máquina efectuará una erogación para definir el volumen del agua y activar el filtro ablandador.

i Durante la erogación en la pantalla se visualizará la siguiente animación.



6 Al completar la erogación el filtro ablandador está activo.

Cambiar filtro

La función “**Cambiar filtro**” permite cambiar el filtro ablandador.

Seguir las indicaciones para completar la sustitución del filtro ablandador.

1 Retirar y vaciar el depósito de agua. Extraer el filtro ablandador del depósito.

i En la pantalla se visualizará la siguiente animación.



2 Presionar el botón MULTIFUNCIÓN para confirmar.

- 3** Colocar el nuevo filtro ablandador dentro del depósito. Colocar el depósito de agua y llenarlo con agua fresca potable sin gas.

i En la pantalla se visualizará la siguiente animación.



- 4** Presionar el botón MULTIFUNCIÓN **O** para confirmar.

- 5** Extraer el cajón de recogida de gotas y el cajón de recogida de las cápsulas usadas y vaciarlos.

i En la pantalla se visualizará la siguiente animación.



- 6** Colocar un contenedor de capacidad adecuada en la rejilla apoya tazas. Colocar los cajones en la máquina.



- 7** La máquina efectuará una erogación para definir el volumen del agua y activar el filtro ablandador.

i Durante la erogación en la pantalla se visualizará la siguiente animación.



- 8** Al completar la erogación el filtro ablandador está activo.

Quitar filtro

La función **"Quitar filtro"** permite cambiar el filtro ablandador.

Seguir las indicaciones para completar la sustitución del filtro ablandador.

- 1** Retirar y vaciar el depósito de agua. Extraer el filtro ablandador del depósito.

i En la pantalla se visualizará la siguiente animación.



2 Presionar el botón MULTIFUNCIÓN **O** para confirmar.

EVAPORACIÓN

La función “**Evaporación**” permite vaciar el circuito hidráulico de la máquina cuando la misma permanece inactiva durante largos períodos o para su transporte.

Seguir las indicaciones para vaciar el circuito hidráulico.

1 Retirar el depósito de agua.

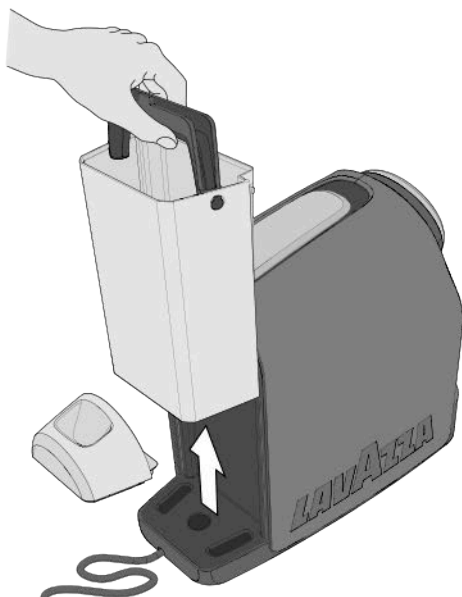

i En la pantalla se visualizará la siguiente animación.



2 Presionar el botón MULTIFUNCIÓN **O** para confirmar.

3 La máquina inicia el ciclo de evaporación.

i Durante el ciclo de evaporación en la pantalla se visualizará la siguiente animación.



4 Al finalizar el ciclo de evaporación del circuito hidráulico la máquina se apaga.

CONFIGURACIÓN

Seleccionar la opción “**Configuraciones**” y presionar el botón MULTIFUNCIÓN **O** para visualizar y modificar los parámetros de la máquina.

Información máquina

Apagado automático

ECO mode

Atrás

Salida

Información máquina

El parámetro “**Información máquina**” visualiza los datos de producción de la máquina:

- Versión Software
- Fecha de producción del software
- Development environment version number
- Número de serie de la máquina

Apagado automático

La función “**Apagado automático**” permite configurar el tiempo de inactividad de la máquina antes de entrar en modo stand-by.

i La máquina está configurada de fábrica con 30 minutos.

ECO mode

La función “**ECO mode**” permite configurar el tiempo de inactividad de la máquina antes de entrar en modo ECO mode.

i La máquina está configurada de fábrica con 10 minutos.

SERVICIO

Seleccionar la opción “**Servicio**” y presionar el botón MULTIFUNCIÓN **O** para visualizar los errores señalados por la máquina.

Lista de errores

Atrás

Salida

Lista de errores

El parámetro “**Lista errores**” visualiza la lista de los últimos 7 errores señalados por la máquina.

CRÉDITO

Seleccionar la opción “**Crédito**” y presionar el botón MULTIFUNCIÓN **O** para visualizar la información acerca de los créditos de la máquina.

Estadística

Atrás

Salida

Estadística

El parámetro “**Estadística**” visualiza las erogaciones efectuadas para cada tipo de bebida.

i Si el administrador ha habilitado la función, se puede visualizar el total de créditos de la máquina.

MENÚ TÉCNICO

Seleccionar la opción “**Menú técnico**” y presionar el botón MULTIFUNCIÓN **O** para acceder al mismo.

Ingresar la contraseña para acceder al menú técnico.

APAGAR

Seleccionar la opción “**Apagar**” y presionar el botón MULTIFUNCIÓN **O** para llevar la máquina en modo stand-by.

SALIDA

Seleccionar la opción “**Salida**” y presionar el botón MULTIFUNCIÓN **O** para salir del menú y volver a la selección de las bebidas.

N°	Problema encontrados	Posibles causas	Solución	Resultado
1	La máquina no se enciende. Teclas apagadas después de haber presionado el botón MULTIFUNCIÓN O.	1 - La máquina no está conectada a la red eléctrica.	Conecte la máquina a la red eléctrica.	Positivo: orden resuelta Negativo: pasar al punto 2
		2 - La máquina está conectada a una toma múltiple o a una regleta que no funcionan.	Conecte la máquina directamente a la red eléctrica.	Positivo: orden resuelta Negativo: pasar al punto 3
		3 - No hay suministro eléctrico.	Asegurarse de contar con corriente eléctrica conectando otro dispositivo eléctrico en la toma de alimentación.	Positivo: máquina en asistencia. Negativo: fallo en la instalación eléctrica.
2	La máquina tarda mucho tiempo en calentarse.	1 - Almacenamiento de la máquina en un ambiente demasiado frío (ej.: sótano/garaje).	Conservar la máquina en un ambiente adecuado y accionar 2 veces el suministro pero sin cápsulas.	Positivo: orden resuelta. Negativo: pasar al punto 2
		2 - La máquina tiene mucha cal.	Descalcifique la máquina.	Positivo: orden resuelta. Negativo: máquina en asistencia.
3	La máquina es muy ruidosa.	1 - La máquina no está en una superficie estable.	Comprobar el plano de apoyo.	Positivo: orden resuelta. Negativo: pasar al punto 2
		2 - Cable eléctrico mal colocado.	Comprobar que el cable esté colocado correctamente en la base de la máquina.	Positivo: orden resuelta. Negativo: pasar al punto 3
		3 - Partes móviles colocadas incorrectamente.	Colocar correctamente las partes móviles.	Positivo: orden resuelta. Negativo: pasar al punto 4
		4 - Falta agua en el depósito.	Rellene el depósito con agua fresca y potable.	Positivo: orden resuelta. Negativo: pasar al punto 5
		5 - Cápsula no introducida.	Introducir una cápsula Lavazza o compatible.	Positivo: orden resuelta. Negativo: máquina en asistencia.
4	La máquina no efectúa el suministro.	1 - Avería eléctrica: los pulsadores no funcionan.	Presionar uno de los pulsadores y comprobar que funcione el testigo (debe encenderse y parpadear de color blanco) y que la máquina se ponga en funcionamiento.	Positivo: orden resuelta. Negativo: pasar al punto 2
		2 - Falta agua en el depósito.	Rellene el depósito con agua fresca y potable.	Positivo: orden resuelta. Negativo: pasar al punto 3
		3 - Depósito colocado incorrectamente.	Colocar el depósito correctamente.	Positivo: orden resuelta. Negativo: pasar al punto 4
		4 - Falta de cebado.	Repetir el procedimiento de puesta en funcionamiento de la máquina.	Positivo: orden resuelta. Negativo: máquina en asistencia.

N°	Problema encontrados	Posibles causas	Solución	Resultado
5	La máquina pierde agua por el frente.	1 - Cajón de cápsulas usadas colocado incorrectamente.	Colocar correctamente el cajón de cápsulas.	Positivo: orden resuelta Negativo: pasar al punto 2
		2 - El cajón de las cápsulas usadas está lleno.	Vaciar y limpiar el cajón de las cápsulas usadas y el cajón de recogida de gotas.	Positivo: orden resuelta Negativo: pasar al punto 3
		3 - Cápsula atascada.	Levantar y bajar la palanca de carga de cápsulas. En caso de no resultar suficiente, desconectar la máquina de la red eléctrica y retirar con la mano la cápsula del conducto.	Positivo: orden resuelta Negativo: pasar al punto 4
		4 - Cápsula no apta.	Utilizar cápsulas Lavazza o compatibles.	Positivo: orden resuelta. Negativo: máquina en asistencia.
6	La máquina pierde agua por la parte trasera.	1 - Depósito colocado incorrectamente.	Colocar el depósito correctamente.	Positivo: orden resuelta Negativo: pasar al punto 2
		2 - Depósito dañado.	Comprobar que el depósito no tenga pérdidas cuando está separado de la máquina.	Positivo: orden resuelta. Negativo: máquina en asistencia.
7	La palanca de carga no alcanza la posición de suministro o se requiere de fuerza excesiva para cerrarla.	1 - El cajón de las cápsulas usadas está lleno.	Vacíe el cajón de las cápsulas usadas.	Positivo: orden resuelta Negativo: pasar al punto 2
		2 - La cápsula se ha introducido mal.	Repita la secuencia de “palanca en posición de reposo – palanca en posición de preparación”. Si no es suficiente, intervenga manualmente para sacar la cápsula del conducto con la máquina desconectada de la red eléctrica.	Positivo: orden resuelta. Negativo: máquina en asistencia.
8	En la pantalla se visualiza el mensaje “SISTEMA DEMASIADO CALIENTE”.	1 - Máquina sobrecalentada (internamente).	Esperar 15 minutos aproximadamente hasta que la máquina se enfríe y presionar el botón MULTIFUNCIÓN.	Positivo: orden resuelta. Negativo: máquina en asistencia.
9	En la pantalla se visualiza el mensaje “ERROR CONTACTAR CON EL SERVICIO DE ASISTENCIA”.	1 - Fallo en la máquina, error NTC.	Ciclos de encendido.	Positivo: orden resuelta. Negativo: máquina en asistencia.
		2 - Fallo en la máquina, error Thermoblock.		
		3 - Fallo en la máquina, error interno.		

N°	Problema encontrados	Posibles causas	Solución	Resultado
10	En la pantalla se visualiza el mensaje "SOLICITUD DE DESCALCIFICACIÓN".	1 - La máquina tiene mucha cal.	Descalcifique la máquina.	Positivo: orden resuelta. Negativo: máquina en asistencia.
11	En la pantalla se visualiza el mensaje "LÍMITE CRÉDITOS ALCANZADO"	1 - Créditos agotados.	Dirigirse al Servicio a Clientes Lavazza.	Positivo: orden resuelta. Negativo: máquina en asistencia.
12	El café brota muy rápido y no es cremoso.	1 - Cápsula no apta.	Utilizar cápsulas Lavazza o compatibles.	Positivo: orden resuelta. Negativo: pasar al punto 2
		2 - La cápsula ya ha sido usada.	Vuelva a poner la palanca en posición de reposo e introduzca una cápsula nueva.	Positivo: orden resuelta. Negativo: máquina en asistencia.
13	El café está frío.	1 - Suministro a gotas, circuito hidráulico obstruido.	Efectuar el ciclo de lavado de la máquina.	Positivo: orden resuelta. Negativo: pasar al punto 2
		2 - La máquina tiene mucha cal.	Descalcifique la máquina.	Positivo: orden resuelta. Negativo: máquina en asistencia.
14	La cantidad de café suministrada es insuficiente o excesiva.	1 - Programación incorrecta de las dosis.	Efectuar una programación de la dosis de café.	Positivo: orden resuelta. Negativo: máquina en asistencia.
15	No sale café del surtidor, pero sale vapor de la ranura para la inserción de cápsulas.	1 - La palanca de carga no se ha puesto en posición de preparación.	Devuelva la palanca de carga a la posición de preparación.	Positivo: orden resuelta. Negativo: máquina en asistencia.
16	El café sale a gotas.	1 - Cápsula defectuosa.	Sustituir la cápsula por una nueva.	Positivo: orden resuelta. Negativo: pasar al punto 2
		2 - La bomba no funciona correctamente.	Comprobar si la máquina emite ruidos anómalos.	Positivo: orden resuelta. Negativo: pasar al punto 3
		3 - Boquilla de suministro/ circuito hidráulico obstruidos.	Limpie el surtidor de café (consulte el apartado MANTENIMIENTO Y LIMPIEZA).	Positivo: orden resuelta. Negativo: pasar al punto 4
		4 - La máquina tiene mucha cal.	Descalcifique la máquina.	Positivo: orden resuelta. Negativo: máquina en asistencia.

N°	Problema encontrados	Posibles causas	Solución	Resultado
17	Uno de los seis botones no funciona y el LED correspondiente está apagado.	1 - Bloqueo mecánico	1 - Desenchufar la máquina durante 10 segundos y volver a enchufar. Encender la máquina y comprobar que los dos botones funcionen correctamente.	Positivo: orden resuelta. Negativo: pasar al punto 2
			2 - Si el problema persiste, podrá de todos modos, seguir utilizando la máquina con los otros botones.	Positivo: orden resuelta. Negativo: máquina en asistencia.

Para las averías no contempladas en esta tabla o en caso de no ser resueltas con las soluciones sugeridas, dirigirse a los Centros de Asistencia Autorizados Lavazza.

MÓDULO DE COMUNICACIÓN

El módulo de comunicación instalado emite ondas de radio con las siguientes características:

- Banda de frecuencia 2.4 GHz - 2.4835 GHz
- Potencia máxima < 3 dBm

CARACTERÍSTICAS TÉCNICAS

- Fuente de alimentación: 220-240 V - 50/60 Hz
- Potencia nominal: 1455 W
- Capacidad del depósito de agua: 1,8 L
- Peso: 5,6 kg
- Materiales empleados para el cuerpo: Termoplástico
- Dimensiones: Altura 41 cm - Anchura 20 cm - Profundidad 34,6 cm

Mediante la presente LUIGI LAVAZZA S.P.A. declara que esta máquina cumple los requisitos esenciales y las disposiciones pertinentes que establece la Directiva 2014/53/UE, la declaración de conformidad de esta máquina está disponible en la página: www.lavazza.com

No hay restricciones para comercializar la máquina en los países de la Unión Europea.

⚠ Indicações de uso:

Este aparelho foi projectado para ser utilizado em ambientes domésticos e semelhantes, tais como:

- nas áreas para cozinhar reservadas ao pessoal em lojas, escritórios e em outros ambientes profissionais;
- nas quintas;
- utilização por clientes de hotéis, motéis e outros ambientes de carácter residencial;
- nos ambientes de tipo bed and breakfast.

É proibido realizar modificações técnicas ou efectuar qualquer utilização ilícita, devido aos riscos que tal implica! A máquina pode ser utilizada por crianças com idade inferior aos 8 anos e por pessoas com capacidades físicas, sensoriais ou mentais reduzidas, ou sem experiência ou conhecimentos necessários, desde que sob vigilância ou depois de as mesmas receberem as instruções relativas à utilização em segurança da máquina e à compreensão dos perigos inerentes à mesma. As crianças não devem jogar com o aparelho. Conserve o aparelho e o seu fio de alimentação longe do alcance de crianças que tenham uma idade inferior aos 8 anos. A limpeza e a manutenção destinada a ser realizada pelo usuário não deve ser efectuada por crianças com idade inferior aos 8 anos, mas somente sob a supervisão direta e de idade igual ou superior aos 8 anos.

⚠ Localização:

Instalar a máquina de café num local seguro, onde ninguém se possa magoar ou fazê-la tombar. Não ter a máquina em locais com temperatura inferior a 5°C uma vez que o gelo a pode danificar. Não utilizar a máquina de café ao ar livre. Não pousar a máquina sobre superfícies muito quentes e/ou na proximidade de chamas livres. A máquina de café quando em uso, não deve ser colocado em um armário.

⚠ Ligação à corrente:

Ligar a máquina de café apenas a uma tomada eléctrica adequada. Ligar a máquina de café apenas a uma tomada eléctrica adequada.

⚠ Cabo de corrente:

Não usar a máquina de café se o cabo de corrente tiver defeito. Se o cabo de alimentação está danificado, o mesmo deve ser substituído por um cabo ou por uma montagem especial, que se encontra disponível na sede do fabricante ou no seu serviço de assistência técnica. Não faça passar o fio de alimentação por ângulos, em cantos vivos e sobre objetos muito quentes. Não coloque ou puxe a máquina para café segurando-a pelo fio. Não extrair a tomada puxando-a pelo fio; não toca-la com as mãos molhadas. Evite que o fio de alimentação caia livremente de mesas ou prateleiras.

⚠ Perigo de electrocussão:

Não faça entrar em contato com a água as partes submetidas à voltagem eléctrica. Este aparelho não deve ser mergulhado em água.

⚠ Proteger as crianças com menos de 8 anos de idade:

Manter as crianças sob vigilância para evitar que brinquem com o aparelho. As crianças não se dão conta do perigo associado aos electrodomésticos. Não deixar ao alcance das crianças os materiais utilizados para embalar a máquina.

**Perigo de queimaduras:**

Não tocar nas partes quentes (grupo porta-cápsulas, etc.) imediatamente após a utilização do aparelho. Durante a saída da bebida, ter atenção a eventuais salpicos de líquido quente.

**Limpeza:**

Antes de limpar a máquina, é indispensável desligar a ficha da tomada de corrente e esperar que a máquina arrefeça. Não mergulhar a máquina em água! É rigorosamente proibido tentar efectuar qualquer intervenção no interior da máquina. Substituir a água no depósito após 3 dias de inutilização. Para evitar de danificar o aparelho não utilizar detergentes alcalinos para a limpeza, mas utilize um pano macio e um detergente delicado.

**Arrumação da máquina:**

Quando a máquina não for utilizada durante um período de tempo prolongado, retirar a ficha da tomada e arrumar a máquina num lugar seco e não acessível a crianças. Proteger a máquina do pó e da sujidade.

**Reparações/Manutenção:**

Em caso de avaria, defeitos ou suspeita de defeitos depois de uma queda, retirar de imediato a ficha da tomada. Não colocar em funcionamento uma máquina com defeito. Apenas os Centros de Assistência Técnica Autorizados podem efectuar intervenções e reparações. Caso ocorram intervenções que não estejam em conformidade com as normas do sector, declina-se qualquer responsabilidade por eventuais danos.

**Reservatório de água:**

Deitar no reservatório apenas água fria potável, não gaseificada. Não pôr a máquina em funcionamento se não existir água suficiente no reservatório.

**Espaço para cápsulas:**

No espaço da cápsula só devem ser inseridas cápsulas compatíveis; não inserir os dedos ou qualquer outro objecto. As cápsulas destinam-se a uma única utilização.

**Eliminação da máquina em fim de vida:**

INFORMAÇÃO PARA OS USUÁRIOS: o símbolo da lixeira barrada ilustrado no aparelho ou na sua confecção indica que o produto no fim da própria vida útil deve ser coletado separadamente dos outros lixos.

O usuário deverá, portanto, entregar o aparelho que chegou no seu fim de vida aos idôneos centros de coleta diferenciada dos lixos elétricos e eletrônicos.

A adequada coleta diferenciada para a ativação sucessiva do aparelho eliminado para a reciclagem, ao tratamento e a eliminação ambientalmente compatível contribui a evitar possíveis efeitos negativos no meio ambiente e na saúde e favorece a reutilização e/ou reciclo dos materiais de cujo é composto o aparelho.

A eliminação abusiva do produto pelo usuário comporta a aplicação das sanções administrativas previstas pela normativa vigente.

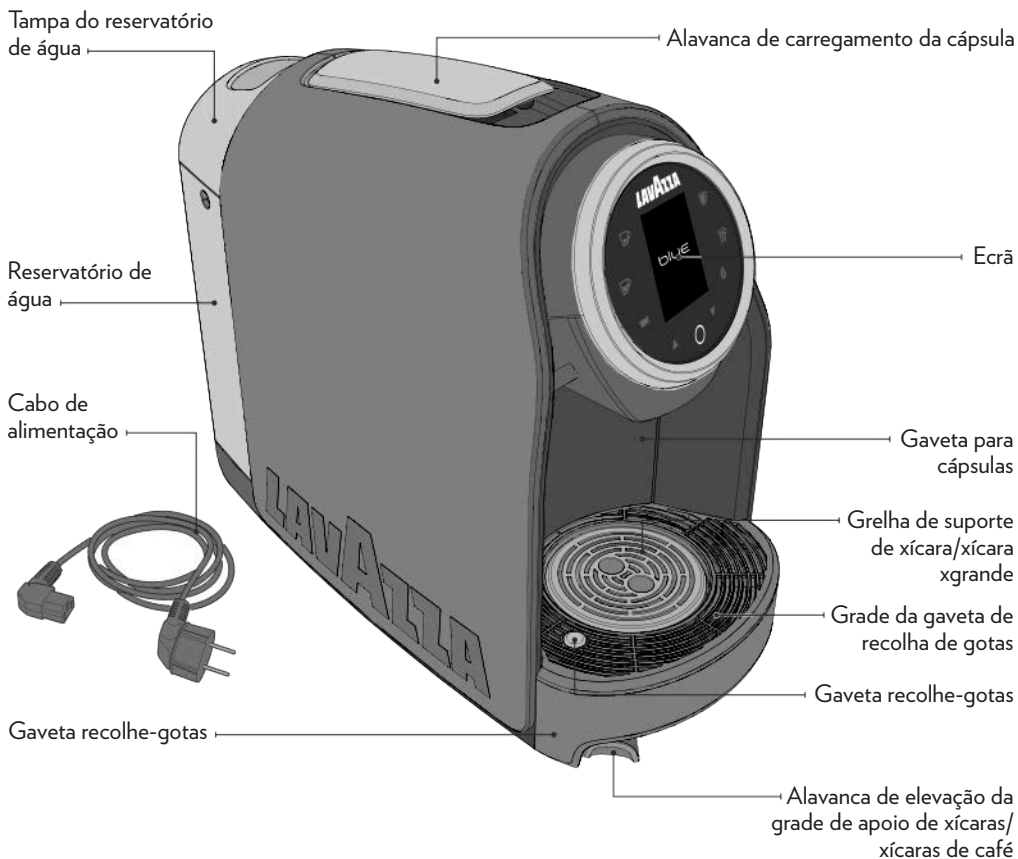

ECRÃ

- 1 Botão EXPRESSO
- 2 Botão EXPRESSO LONGO
- 3 Luz sinalizadora da gaveta de recolha de cápsulas
- 4 Botão CAFÉ LONGO
- 5 Botão DOSE LIVRE
- 6 Luz sinalizadora do reservatório de água
- 7 Ecrã
- 8 Seta P/CIMA escorrimento menu
- 9 Seta P/BAIXO escorrimento menu
- 10 Tecla MULTIFUNCIONAL (On / Stand-by / Menù)



! Não somos responsáveis por quaisquer danos em caso de:

- utilização incorrecta e outras utilizações que não sejam a finalidade prevista;
- reparações executadas em centros de serviço não autorizados;
- adulteração do cabo de corrente;
- adulteração de qualquer peça da máquina;
- utilização de peças de substituição e acessórios não originais;
- não utilização de suavização de água;
- armazenagem em locais com temperatura abaixo de 4 °C;
- utilização abaixo de 5 °C;
- utilização acima de 40 °C;
- uso de cápsulas não compatíveis.

Nestes casos, a garantia é cancelada.

INICIAR A MÁQUINA

! Colocar a máquina em cima de uma superfície plana e estável, longe de fontes de água e de calor. Não ligar a máquina à fonte de alimentação. Os danos à máquina devidos à não observância destas instruções não estão cobertos pela garantia.

1 Rodar lateralmente a máquina, em um dos lados.

2 Introduzir a tomada do cabo de alimentação na tomada situada sob a máquina e posicionar o cabo na adequada guia.



3 Enxaguar o depósito antes de usá-lo. Encher o depósito de água utilizando apenas água potável fresca, sem gás. A tampa pode ser levantada para abastecer o reservatório directamente.

i A utilização de um filtro (acessório opcional) melhora a qualidade da água e aumenta a duração do aparelho. Utilizar produtos específicos para máquinas de café, normalmente disponíveis no mercado e que cumpram com as disposições legais vigentes sobre a matéria. Para introduzir o filtro, ler as instruções que acompanham esse acessório. Para substituir o filtro consultar os prazos no folheto de instruções do filtro.

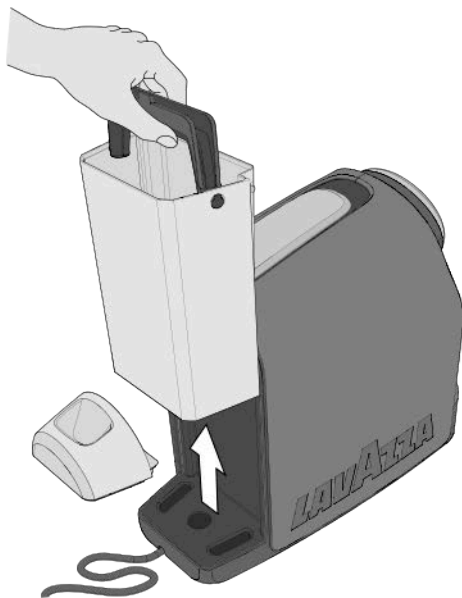

! O nível de água nunca deve exceder a indicação MAX. Utilize exclusivamente água fresca potável sem gás. Água quente e outros líquidos podem danificar o reservatório.

! Certifique-se de que as suas mãos, a máquina, o cabo e a superfície de suporte da máquina não estão molhadas.

- 4 Ligue a ficha à tomada.

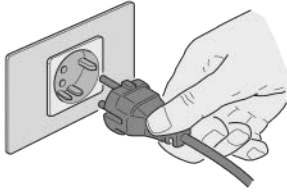

- 5 Pressione a tecla MULTIFUNCIONAL  para ligar a máquina.

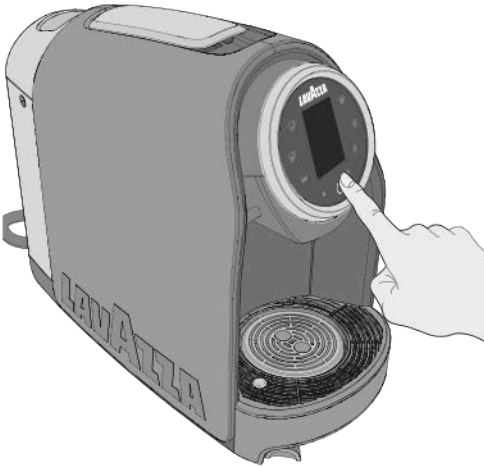

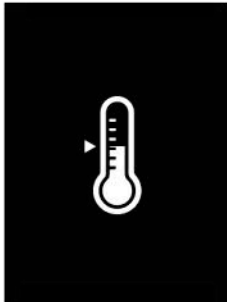

- i* A máquina pode também ser ativada levantando a alavanca de carregamento de cápsulas ou extraindo a gaveta de recolha de cápsulas.

- 6 A máquina inicia o ciclo de aquecimento. A tecla MULTIFUNCIONAL  se acende com a luz branca fixa e o display visualizará a seguinte animação.



- 7 A máquina está pronta quando os botões de fornecimento estão acesos com luz fixa branca.

ECONOMIA ENERGÉTICA

- i* Para garantir a economia energética, depois de 10 minutos de inutilização a máquina passará automaticamente para a modalidade **Eco mode**, depois de 30 minutos para a modalidade **stand-by**. É possível colocar a máquina na modalidade de **stand-by** manualmente, antes dos 30 minutos, segurando pressionada a tecla MULTIFUNCIONAL  ou seleccionando o item "Power off" no menu da máquina. Pressionando novamente a tecla MULTIFUNCIONAL  é possível reativar a máquina.



- Na modalidade **Eco mode** as teclas estão apagadas e a tecla MULTIFUNCIONAL  se acende com luz lampejante lenta.



PROCEDIMENTOS ANTES DE PREPARAR UM CAFÉ

A máquina dispõe de duas posições para a preparação do café: xícara/xícara grande.

- 1 Para utilizar uma xícara de café expresso, deslocar para a direita a alavanca de elevação da grade de apoio das xícaras/xícaras de café.



- 2 Apoie a xícara sobre a grade.



- 3 Para usar uma caneca, colocar a caneca ou o copo diretamente na base de suporte posicionada em baixo.



- i** Quando da primeira utilização, deverá ocorrer a saída de pelo menos 0,5 litros de água sem cápsula.

- !** Na primeira ignição ou em caso de falta de água no circuito hidráulico, a máquina realizará por alguns segundos o ciclo de engate, o display visualizará a seguinte animação até ao complemento do ciclo.



EXPRESSO

i Certifique-se que os botões de fornecimento estejam acesos com luz fixa branca.

1 Coloque a chávena/chávena de café conforme mostrado (consulte PROCEDIMENTOS ANTES DE PREPARAR UM CAFÉ).

i Para obter sempre um café à temperatura ideal, aconselha-se a pré-aquecer a chávena com água quente. Colocar a chávena debaixo do bico de saída sem inserir a cápsula. Pressionar uma tecla de ligar/fornecimento para fornecer água quente suficiente para pré-aquecer a xícara.

2 Levantar a alavanca de carregamento das cápsulas até ao seu bloqueio para abrir o vão de introdução de cápsulas.

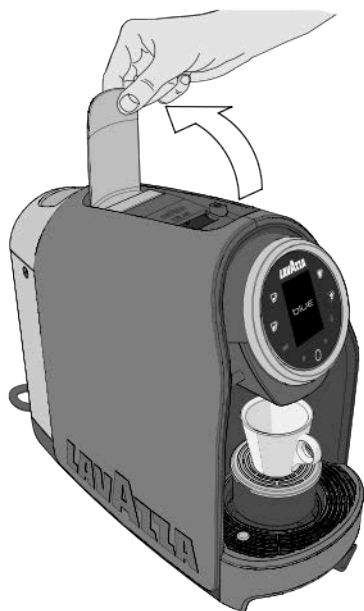

i No introduzca los dedos u otros objetos en el porta cápsulas. En el compartimento de las cápsulas se deben colocar únicamente cápsulas Lavazza BLUE ou compatibles.

3 Introduzir uma cápsula Lavazza BLUE no vão de introdução de cápsulas.

! As cápsulas monodose estão preparadas para servir apenas um café/produto. NÃO reutilizar as cápsulas depois da sua utilização. A inserção de 2 ou mais cápsulas ao mesmo tempo provoca o mau funcionamento da máquina.

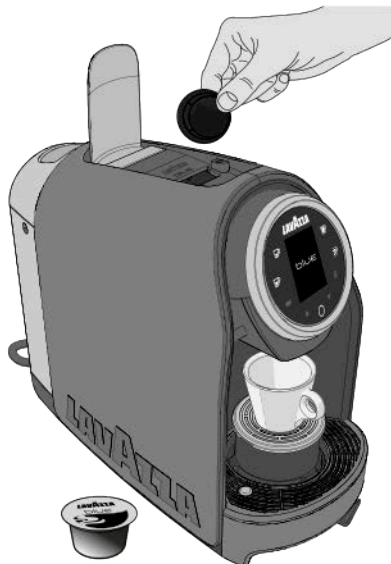

4 Abaixar a alavanca de carregamento de cápsulas para fechar o vão de introdução de cápsulas.

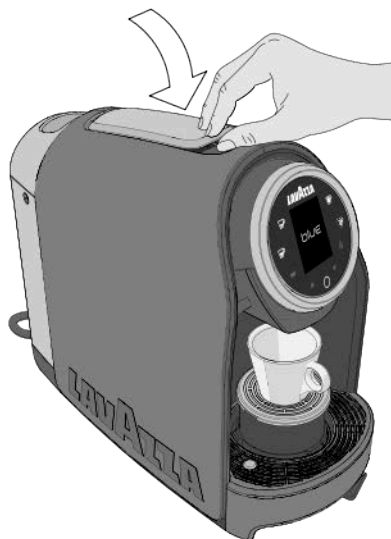

- 5** Premir o botão EXPRESSO ☕ (30 ml) para iniciar a tirar o café. A máquina termina automaticamente a saída de café uma vez alcançada a dose de café programada.



- i** Durante o fornecimento a tecla EXPRESSO ☕ está acesa com a luz branca lampejante, o display visualiza a animação da bebida seleccionada.



- !** Se durante o ciclo de fornecimento é interrompida a alimentação elétrica, reinicie a alimentação elétrica e recomeça o procedimento de fornecimento de café.

- !** Se depois do fornecimento a água no interior do reservatório desce abaixo do nível mínimo, a máquina se acenderá com luz fixa de cor branca a luz sinalizadora do reservatório de água **!** e o display visualizará a seguinte animação.



Encher o reservatório de água até ao nível de MÁX indicado.

- 6** Para um novo fornecimento, aguarde que as teclas de fornecimento e a tecla multifuncional estejam acesas com luz branca fixa.
- 7** Ao término do fornecimento, levantar e abaixar a alavanca de carregamento de cápsulas para descarregar a cápsula utilizada.

EXPRESSO LONGO

! Executar as etapas: 1, 2, 3 e 4 do parágrafo EXPRESSO.

- 5 Premir o botão EXPRESSO LONGO ☕ (45 ml) para iniciar a tirar o café. A máquina termina automaticamente a saída de café uma vez alcançada a dose de café programada.

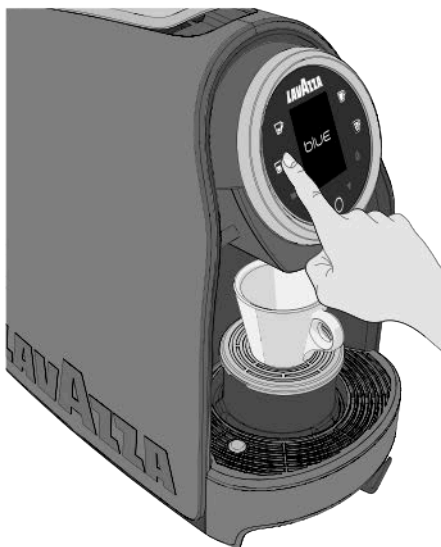

i Durante o fornecimento a tecla EXPRESSO LONGO ☕ está acesa com a luz branca lampejante, o display visualiza a animação da bebida seleccionada.



- 6 Para um novo fornecimento, aguarde que as teclas de fornecimento e a tecla multifuncional estejam acesas com luz branca fixa.

- 7 Ao término do fornecimento, levantar e abaixar a alavanca de carregamento de cápsulas para descarregar a cápsula utilizada.

CAFÉ LONGO

! Executar as etapas: 1, 2, 3 e 4 do parágrafo EXPRESSO.

- 5 Premir o botão CAFÉ LONGO ☕ (90 ml) para iniciar a tirar o café. A máquina termina automaticamente a saída de café uma vez alcançada a dose de café programada.



i Durante o fornecimento a tecla CAFÉ LONGO ☕ está acesa com a luz branca lampejante, o display visualiza a animação da bebida seleccionada.



- 6 Para um novo fornecimento, aguarde que as teclas de fornecimento e a tecla multifuncional estejam acesas com luz branca fixa.

- 7 Ao término do fornecimento, levantar e abaixar a alavanca de carregamento de cápsulas para descarregar a cápsula utilizada.

DOSE LIVRE

i Executar as etapas: **1**, **2**, **3** e **4** do parágrafo EXPRESSO.

5 Premir o botão DOSE LIVRE  para iniciar a tirar o café. Assim que for atingida a quantidade de café pretendida, prima o botão novamente para parar a preparação.



i Durante o fornecimento a tecla DOSE LIVRE  está acesa com a luz branca lampejante, o display visualiza a animação da bebida seleccionada.

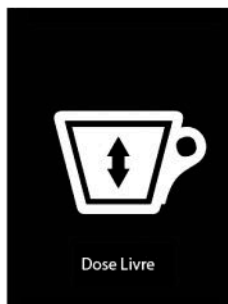

6 Para um novo fornecimento, aguarde que as teclas de fornecimento e a tecla multifuncional estejam acesas com luz branca fixa.

7 Ao término do fornecimento, levantar e abaixar a alavanca de carregamento de cápsulas para descarregar a cápsula utilizada.

i Em caso de cápsulas solúveis, para melhor saborear o produto, se aconselha um breve fornecimento à vazio (com somente água) antes de introduzir a cápsula.

PROGRAMAÇÃO DA DOSE DE CAFÉ

i A programação da dose deve ser efetuada utilizando sempre o mesmo botão; qualquer utilização de outros botões será ignorada. A quantidade programada de café a preparar (mínimo 20 ml) pode ser alterada repetindo a programação. Se está definida uma dose inferior aos 20 ml, a máquina memoriza sempre a dose mínima que se pode definir.

1 Levantar a alavanca de carregamento das cápsulas até ao seu bloqueio para abrir o vão de introdução de cápsulas.

2 Introduzir uma cápsula Lavazza BLUE no vão de introdução de cápsulas.

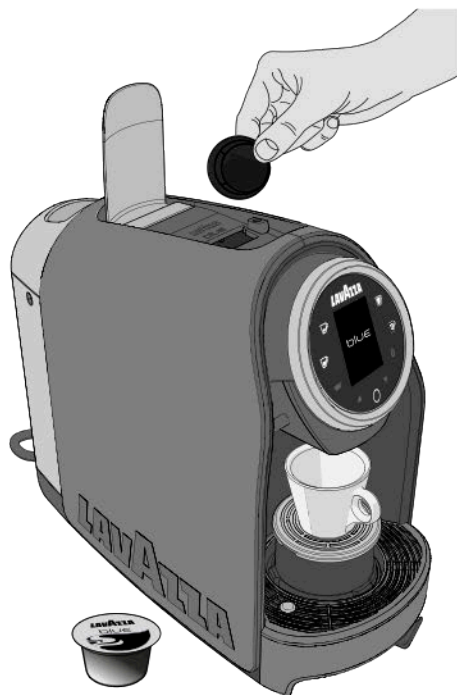

- 3** Abaixar a alavanca de carregamento de cápsulas para fechar o vão de introdução de cápsulas.

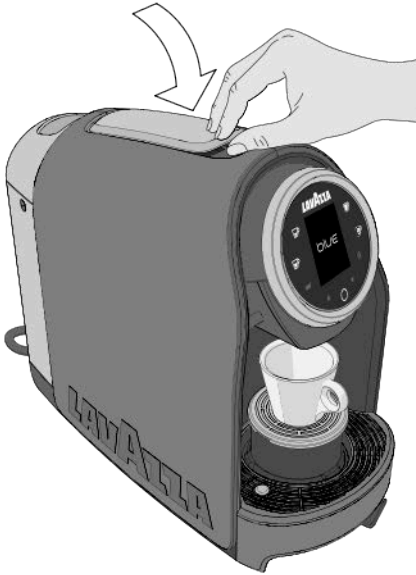

- 4** Pressionar e manter premido um dos três botões de saída do café / / durante, pelo menos, 5 segundos. A tecla selecionada lampeará e a máquina entrará na modalidade de programação. A este ponto soltar a tecla.



- i** Durante a programação o display visualiza a animação da bebida selecionada.



- 5** Após ser atingida quantidade de café pretendida, pare a preparação premindo o botão novamente.

- i** Se a programação da dose exceder a quantidade máxima permitida (240 ml) a máquina interrompe automaticamente a saída, o botão pisca e permanecerá na memória o último valor programado.

Se existir uma falha de corrente durante a programação, permanece na memória o último valor programado.

Se durante uma programação de dose se verifica uma sinalização de falta de água, a máquina interromperá o fornecimento e a dose que se estava definindo não será salva. Após ter reabastecido a água no reservatório, será necessário repetir o procedimento de programação de dose.

- 6** Para um novo fornecimento, aguarde que as telas de fornecimento e a tecla multifuncional estejam acesas com luz branca fixa.

- 7** Ao término do fornecimento, levantar e abaixar a alavanca de carregamento de cápsulas para descarregar a cápsula utilizada.

! Nunca utilizar solventes, álcool ou substâncias agressivas ou fornos para secar os componentes da máquina. Lavar os componentes (à excepção dos eléctricos) com água fria/morna e panos/esponjas não abrasivas. Limpar a cada dois/três dias a gaveta de recolha de gotas. Não deixe a água no circuito e no reservatório por mais de 3 dias, se isto devesse acontecer, esvazie, enxágue e encha novamente o reservatório com água fresca, em seguida, efetue um fornecimento (sem cápsula) antes de fornecer o café ou uma bebida.

LIMPEZA DO BICO DE SAÍDA DE CAFÉ

Para a limpeza do bico de saída, efectuar semanalmente o procedimento SAÍDA DE CAFÉ sem inserir a cápsula.

LIMPEZA DA GAVETA DE CÁPSULAS USADAS/TABULEIRO RECOLHE-GOTAS

i *Um lampejo da luz sinalizadora de gaveta de recolha de cápsulas  e a animação no display indicam que a gaveta de cápsulas utilizadas está cheia. Esvazie a mesma e a recolha na sua sede.*



Um flutuador vermelho colocado na grade da gaveta de recolha de gotas indica o nível máximo de capacidade da gaveta de recolha de gotas.

1 Remova a gaveta de cápsulas usadas / tabuleiro recolhe-gotas.

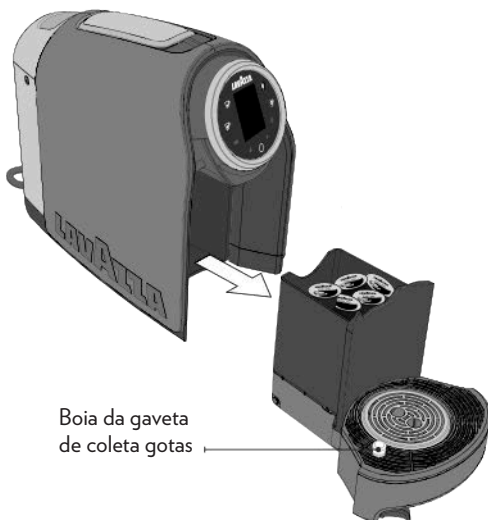

! Extraindo a gaveta de recolha de cápsulas utilizadas  a luz sinalizadora da gaveta de recolha de cápsulas se acende com luz fixa de cor branca e o display visualizará a seguinte animação.



i *Ao extrair a gaveta por mais de 5 segundos, a máquina reinicia a contagem das cápsulas.*

- 2** Remover a gaveta de coleta cápsulas e esvaziar as cápsulas usadas. Esvazie os líquidos presentes na gaveta de recolha de gotas.

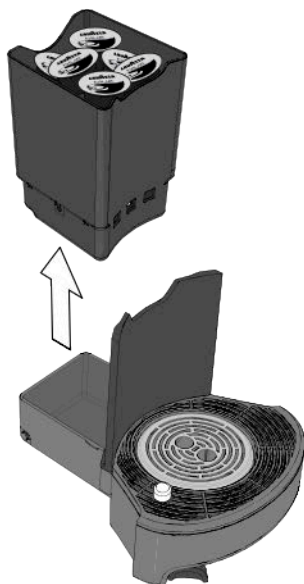

- 3** Deslocar para a direita a alavanca de elevação da grade de apoio de xícaras/xícaras de café.

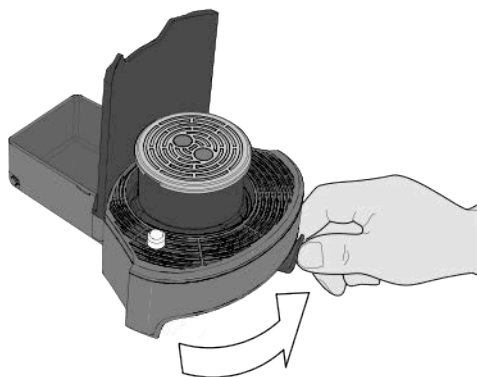

- 4** Remover a grade, o suporte da grade e a grade da gaveta de recolha de gotas.

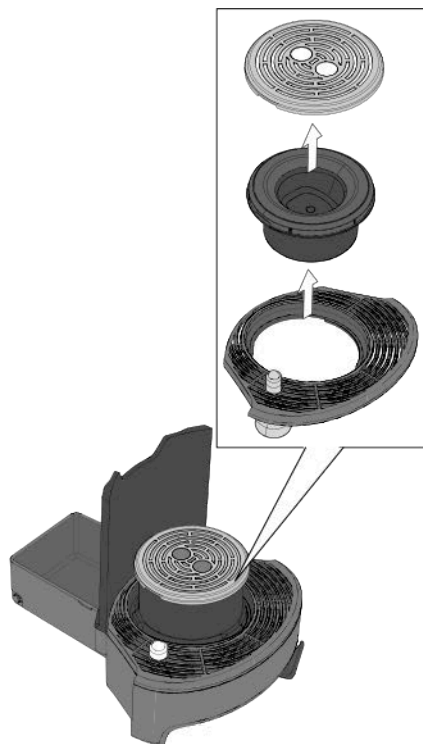

- 5** Lavar todos os componentes com água fria ou morna, seca-los e monta-os novamente de modo correto.

DESCALCIFICAÇÃO

A formação de calcário é uma consequência normal da utilização da máquina; é necessário efectuar a descalcificação a cada 3 ou 4 meses de utilização da máquina e/ou quando se observa uma redução na pressão da água. O ciclo de descalcificação é pedido pela máquina (se habilitado) através da adequada sinalização.



i *As indicações existentes no manual de utilização e manutenção têm prioridade em relação às indicações que se encontram nos acessórios e/ou consumíveis vendidos separadamente, caso exista conflito.*

Para executar o ciclo de descalcificação, consulte o capítulo "MENU MÁQUINA".

BLUETOOTH

A máquina está equipada com um dispositivo Bluetooth®v4.0 (Bluetooth®low energy technology compatible) para o controlo e a manutenção pelos centros de assistência autorizados.

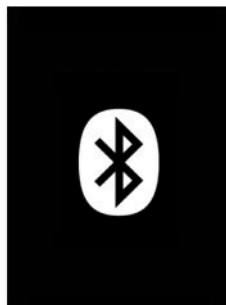

Para ter acesso ao menu máquina pressione e segure pressionada a tecla MULTIFUNCIONAL **O** por pelo menos 5 segundos.

No menu da máquina é possível modificar os parâmetros das seguintes funções:

Receitas
Cuidado
Definições
Serviço
Credito
Menu técnico
Desligar
Saída

i Os parâmetros modificáveis dependem das definições realizadas na máquina.

i Utilize as setas de escorrimto ▲ - ▼ para a navegação no interno do menu da máquina. Pressionar a tecla MULTIFUNCIONAL **O** para ativar a função seleccionada.

RECEITAS

Seleccionar o item “Receitas”, pressionar a tecla MULTIFUNCIONAL **O** para visualizar e modificar todos os dados relativos ao fornecimento das bebidas.

Temp. Expresso
Vol. produto em ml
Voltar
Saída

TEMP. EXPRESSO

O parâmetro “**Temperatura expresso**” permite de regular três níveis de temperatura do café expresso:

- Baixa
- Media
- Alta

i A máquina como valor de fábrica é programada com a temperatura “Alta”.

VOL. PRODUTO EM ML

O parâmetro “**Volume produto em ml**” permite de regular a quantidade da dose de cada bebida.

- EXPRESSO
- EXPRESSO LONGO
- CAFÈ LONGO
- DOSE LIVRE

Seleccionar a bebida e regular a dose (MÍN 20 ml até a MÁX 240 ml).

VOLTAR

A função “**Voltar**” permite de retornar ao menu principal.

SAÍDA

A função “**Sair**” permite de encerrar o menu da máquina e retornar na selecção das bebidas.

CUIDADO

Seleccionar o item “**Cuidado**”, pressionar a tecla MULTIFUNCIONAL **O** para visualizar e activar todos os processos de limpeza e manutenção.

Descalcificação
Limpeza
Filtro
Evaporação
Voltar
Saída

DESCALCIFICAÇÃO

A função “**Descalcificação**” é composta de mais um sub-menu que permite de visualizar as estatísticas de descalcificação e ativar o ciclo de descalcificação.

Estatística
Início descalcificação
Voltar
Saída

Estatística

O parâmetro “**Estatística**” visualiza o gráfico em percentagem do nível de descalcificação.

Início descalcificação

A função “**Início da descalcificação**” activa o ciclo de descalcificação da máquina.

i O ciclo de descalcificação pode ser activado em qualquer momento, mesmo se a máquina não o requer.

! Verificar que não sejam presentes cápsulas no interno do vão de introdução de cápsulas.

i Não é mais possível fornecer bebidas até ao complemento do ciclo de descalcificação.

Seguir as indicações para completar o ciclo de descalcificação.

1 Remova a gaveta de cápsulas usadas / tabuleiro recolhe-gotas e esvaziar as cápsulas usadas.

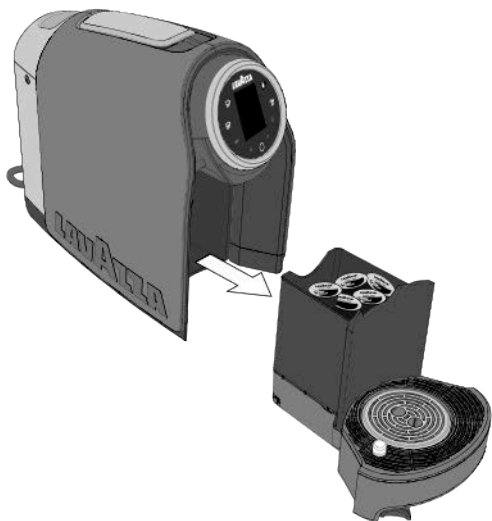

i O display visualizará a seguinte animação.



2 Introduzir as gavetas e posicione um recipiente de grande capacidade sob o bico.



! Se a função filtro é activa o display visualizará a seguinte animação:



Extrair o filtro amaciante do reservatório e pressionar a tecla MULTIFUNCIONAL O para confirmar.

- 3** Remover o reservatório de água e preenchê-lo com um agente descalcificante como indicado pelo fabricante do descalcificante.



- 4** Introduzir o reservatório de água com a solução descalcificante, o ciclo de descalcificação inicia automaticamente.

! Em caso de interrupção da alimentação elétrica durante o ciclo de descalcificação, ao ligar novamente a máquina, a máquina se recoloca automaticamente na condição de partida do ciclo de descalcificação.

i Durante o ciclo de descalcificação o display visualizará a seguinte animação.



i Para efetuar a descalcificação da máquina, utilizar um produto descalcificante para máquinas de café não tóxico e/ou prejudicial, disponível no mercado.

! Durante o ciclo de descalcificação a máquina efetua em automático algumas pausas para consentir o esvaziamento do recipiente.

! O display visualizará a seguinte animação.



5 Ao término do fornecimento da solução descalcificante o ciclo é momentaneamente suspenso. Extrair a gaveta de recolha de gotas, a gaveta de recolha de cápsulas utilizadas e esvazie o recipiente utilizado para a recolha da solução.

i O display visualizará a seguinte animação.



! Não beber a solução descalcificante nem os produtos servidos pela máquina até à conclusão do ciclo. Não utilizar nunca vinagre como descalcificante.

- 6** Introduzir as gavetas e posicione um recipiente de grande capacidade sob o bico.

! Se a função filtro é activa o display visualizará a seguinte animação:



Introduzir o filtro amaciante no reservatório e pressionar a tecla MULTIFUNCIONAL **O** para confirmar.

- 7** Remover o reservatório de água, enxágue-o e lave-o cuidadosamente. Encha-o com água fresca potável sem gás.

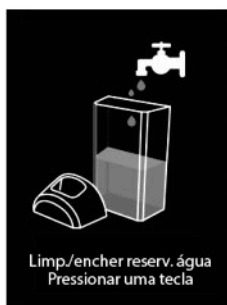

- 8** Introduzir o reservatório de água. A máquina iniciará automaticamente o ciclo de enxágue.

- i** Durante o ciclo de enxágue o display visualizará a seguinte animação.



- i** Para terminar o ciclo de enxágue é necessário que seja fornecido um quantitativo mínimo de água, reabastecer o reservatório se necessário.

! Durante o ciclo de enxágue a máquina efetua em automático algumas pausas para consentir o esvaziamento do recipiente.

- 9** Ao término do fornecimento o ciclo de enxágue é concluído.

- 10** Extrair a gaveta de recolha de gotas, a gaveta de recolha de cápsulas utilizadas e esvazie o recipiente utilizado para o enxágue.

LIMPEZA

A função “**Limpeza**” permite de iniciar os ciclos de lavagem da máquina.

Enxágue grupo infusão

Encher o sistema

Voltar

Saída

Enxágue grupo infusão

A função “**Enxágue grupo de infusão**” permite de iniciar a lavagem do grupo de infusão.

- i** Durante a lavagem do grupo de infusão, o display visualizará a seguinte animação.



Encher o sistema

A função “**Encher o sistema**” permite de iniciar o enchimento do circuito hidráulico sempre que o circuito não fosse cheio.

- i** Durante o enchimento do circuito o display visualizará a seguinte animação.



FILTRO

A função “**Filtro**” é composta por mais um menu que permite a gestão do filtro amaciante.

Estatística

Introduzir filtro novo

Substituir filtro

Remover filtro

Voltar

Saída

Estatística

O parâmetro “**Estatísticas**” visualiza o gráfico em percentagem do nível de desgaste do filtro.

Introduzir filtro novo

A função “**Introduzir novo filtro**” permite a introdução do filtro amaciante no interno do reservatório de água.

Seguir as indicações para completar a introdução do filtro amaciante.

- 1** Remover e esvaziar o reservatório de água, introduzir o filtro amaciante no interno do reservatório de água. Encher o reservatório com água fresca potável e sem gás.

- i** O display visualizará a seguinte animação.



- 2** Pressionar a tecla MULTIFUNCIONAL  para confirmar a instalação.
- 3** Extrair a gaveta de recolha de gotas e a gaveta de recolha de cápsulas utilizadas e esvazias-las.

i O display visualizará a seguinte animação.



4 Posicionar um recipiente de grande capacidade na grade de apoio de xícaras. Introduzir as gavetas na máquina.



5 A máquina realizará um fornecimento para definir o volume de água e ativar o filtro amaciante.

i Durante o fornecimento o display visualizará a seguinte animação.



6 Ao complemento do fornecimento o filtro amaciante é ativo.

Substituir filtro

A função **“Substituir o filtro”** permite a substituição do filtro amaciante.

Seguir as indicações para completar a substituição do filtro amaciante.

1 Remover e esvaziar o reservatório de água. Extrair o filtro amaciante do reservatório.

i O display visualizará a seguinte animação.



2 Pressionar a tecla MULTIFUNCIONAL **O** para confirmar.

- 3** Introduzir dentro do reservatório o novo filtro amaciante. Introduzir o reservatório de água e enche-lo com água fresca potável e sem gás.

i O display visualizará a seguinte animação.



- 4** Pressionar a tecla MULTIFUNCIONAL para confirmar.

- 5** Extrair a gaveta de recolha de gotas e a gaveta de recolha de cápsulas utilizadas e esvazia-las.

i O display visualizará a seguinte animação.



- 6** Posicionar um recipiente de grande capacidade na grade de apoio de xícaras. Introduzir as gavetas na máquina.



- 7** A máquina realizará um fornecimento para definir o volume de água e ativar o filtro amaciante.

i Durante o fornecimento o display visualizará a seguinte animação.



- 8** Ao complemento do fornecimento o filtro amaciante é ativo.

Remover filtro

A função “Remover o filtro” permite a remoção do filtro amaciante.

Seguir as indicações para completar a substituição do filtro amaciante.

- 1** Remover e esvaziar o reservatório de água. Extrair o filtro amaciante do reservatório.

i O display visualizará a seguinte animação.



2 Pressionar a tecla MULTIFUNCIONAL  para confirmar.

EVAPORAÇÃO

A função “**Evaporação**” permite de esvaziar o circuito hidráulico da máquina, em função de longos períodos de inutilização da máquina ou para o transporte.

Seguir as indicações para esvaziar o circuito hidráulico.

1 Remover o reservatório de água.

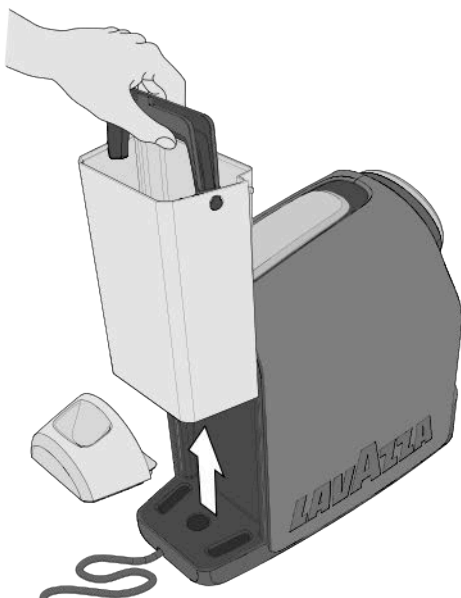

i O display visualizará a seguinte animação.



2 Pressionar a tecla MULTIFUNCIONAL  para confirmar.

3 A máquina iniciará o ciclo de evaporação.

i Durante o ciclo de evaporação o display visualizará a seguinte animação.



4 Ao término do ciclo de evaporação do circuito hidráulico a máquina se desliga.

DEFINIÇÕES

Selecionar o item “**Definições**”, pressionar a tecla MULTIFUNCIONAL **O** para visualizar e modificar as definições da máquina.

Informações máquina

Desligar em automático

ECO mode

Voltar

Saída

Informações máquina

O parâmetro “**Informações máquina**” visualiza os dados de produção da máquina:

- Versão Software
- Data de produção do software
- Development environment version number
- Número de série da máquina

Desligar em automático

A função “**Desligar em automático**” permite de definir o tempo de inatividade da máquina para a entrada na modalidade stand-by.

i *A máquina como valor de fábrica é definida em 30 minutos.*

ECO mode

A função “**ECO mode**” permite de definir o tempo de inatividade da máquina para a entrada na modalidade ECO mode.

i *A máquina como valor de fábrica é definida em 10 minutos.*

SERVIÇO

Selecionar o item “**Serviço**”, pressionar a tecla MULTIFUNCIONAL **O** para visualizar os erros sinalizados pela máquina.

Elenco erros

Voltar

Saída

Elenco erros

O parâmetro “**Lista de erros**” visualiza a lista dos últimos 7 erros sinalizados pela máquina.

CREDITO

Selecionar o item “**Crédito**”, pressionar a tecla MULTIFUNCIONAL **O** para visualizar as informações sobre os créditos da máquina.

Estatística

Voltar

Saída

Estatística

O parâmetro “**Estatística**” visualiza os fornecimentos realizados para cada tipo de bebida.

i *Se o gerenciador habilitou a função, é possível visualizar os créditos totais presentes na máquina.*

MENU TÉCNICO

Selecionar o item “**Menu técnico**”, pressionar a tecla MULTIFUNCIONAL **O** para entrar no menu técnico.

Marcar a senha para entrar no menu técnico.

DESLIGAR

Selecionar o item “**Desligar**”, pressionar a tecla MULTIFUNCIONAL **O** para colocar a máquina na modalidade stand-by.

SAÍDA

Selecionar o item “**Saída**”, pressionar a tecla MULTIFUNCIONAL **O** para abandonar o menu e retornar à seleção das bebidas.

Nº	Problema	Causa possível	Resolução	Êxito
1	A máquina não liga. Teclas apagadas depois de haver pressionado o botão MULTIFUNCIONAL  .	1 - Máquina não ligada à rede eléctrica.	Ligar a máquina à rede eléctrica.	Positivo: chamada resolvida. Negativo: passar ao ponto 2
		2 - A máquina está ligada com tomadas múltiplas ou extensões que não funcionam corretamente.	Ligue a máquina diretamente na rede eléctrica.	Positivo: chamada resolvida. Negativo: passar ao ponto 3
		3 - Alimentação não presente.	Verifique a presença de corrente elétrica ligando outro dispositivo elétrico na corrente elétrica de alimentação.	Positivo: máquina em assistência. Negativo: avaria no sistema eléctrico.
2	A máquina demora muito tempo a aquecer.	1 - Estocagem da máquina em ambiente muito frio (por ex.: adega/garagem).	Manter a máquina em um ambiente adequado e realize 2 fornecimentos sem cápsulas.	Positivo: chamada resolvida. Negativo: passar ao ponto 2
		2 - A máquina tem muito calcário.	Descalcificar a máquina.	Positivo: chamada resolvida. Negativo: máquina em assistência.
3	Máquina ruidosa.	1 - Plano de apoio não estável.	Verifique o plano de apoio.	Positivo: chamada resolvida. Negativo: passar ao ponto 2
		2 - Fio elétrico mal posicionado.	Verifique o correto posicionamento do fio na base da máquina.	Positivo: chamada resolvida. Negativo: passar ao ponto 3
		3 - Partes móveis não introduzidas corretamente.	Introduzir corretamente as partes móveis.	Positivo: chamada resolvida. Negativo: passar ao ponto 4
		4 - Falta água no reservatório.	Atestar com água fria potável.	Positivo: chamada resolvida. Negativo: passar ao ponto 5
		5 - Cápsula não presente.	Introduzir uma cápsula Lavazza ou compatível.	Positivo: chamada resolvida. Negativo: máquina em assistência.
4	A máquina não realiza o fornecimento.	1 - Avaria elétrica: os botões não funcionam.	Pressionar um dos botões e verifique o funcionamento da luz sinalizadora (acesa intermitente de cor branca) e a ativação da máquina.	Positivo: chamada resolvida. Negativo: passar ao ponto 2
		2 - Falta água no reservatório.	Atestar com água fria potável	Positivo: chamada resolvida. Negativo: passar ao ponto 3
		3 - Reservatório não introduzido corretamente.	Introduzir corretamente o reservatório.	Positivo: chamada resolvida. Negativo: passar ao ponto 4
		4 - Falta o engate/encaixe.	Repetir o procedimento de ativação da máquina.	Positivo: chamada resolvida. Negativo: máquina em assistência.

N°	Problema	Causa possível	Resolução	Êxito
5	A máquina perde água da parte frontal.	1 - Gaveta de cápsulas utilizadas não introduzida corretamente.	Introduzir corretamente a gaveta de cápsulas.	Positivo: chamada resolvida. Negativo: passar ao ponto 2
		2 - Gaveta para cápsulas usadas cheia	Esvazie e limpe a gaveta de cápsulas e a gaveta de coleta das gotas.	Positivo: chamada resolvida. Negativo: passar ao ponto 3
		3 - Cápsula enroscada.	Levante e abaixe a alavanca de carregamento de cápsulas. No caso em que isto não fosse suficiente, desligue a máquina da rede elétrica e intervire manualmente para descarregar a cápsula do conduto.	Positivo: chamada resolvida. Negativo: passar ao ponto 4
		4 - Cápsula de tipo não adequado.	Utilize cápsulas Lavazza ou compatíveis.	Positivo: chamada resolvida. Negativo: máquina em assistência.
6	A máquina perde água da parte traseira.	1 - Reservatório não introduzido corretamente.	Introduzir corretamente o reservatório.	Positivo: chamada resolvida. Negativo: passar ao ponto 2
		2 - Reservatório danificado.	Verifique a presença de perdas no reservatório segurando-o separado da máquina.	Positivo: chamada resolvida. Negativo: máquina em assistência.
7	A alavanca de carregamento não alcança a posição de fornecimento ou requer uma excessiva força de fechamento.	1 - Gaveta para cápsulas usadas cheia.	Esvaziar a gaveta de cápsulas usadas.	Positivo: chamada resolvida. Negativo: passar ao ponto 2
		2 - Cápsula inserida incorrectamente.	Repetir a sequência: alavanca na posição de repouso, alavanca na posição de saída de café; se não for suficiente, accioná-la manualmente para retirar a cápsula da conduta com a máquina desligada da rede eléctrica.	Positivo: chamada resolvida. Negativo: máquina em assistência.
8	No display é visualizada a mensagem "SISTEMA MUITO QUENTE".	1 - Máquina superaquecida (internamente).	Esperar 15 minutos aproximadamente para que a máquina se esfrie, pressionar a tecla MULTIFUNCIONAL.	Positivo: chamada resolvida. Negativo: máquina em assistência.
9	No display é visualizada a mensagem "ERRO CONTATE A ASSISTÊNCIA"	1 - Máquina avariada, erro NTC.	Ciclo de alimentação.	Positivo: chamada resolvida. Negativo: máquina em assistência.
		2 - Máquina avariada, erro Thermoblock.		
		3 - Máquina avariada, erro interno.		

N°	Problema	Causa possível	Resolução	Êxito
10	No display é visualizada a mensagem "PEDIDO DE DESCALCIFICAÇÃO".	1 - La máquina tiene mucha cal.	Descalcifique la máquina.	Positivo: orden resuelta. Negativo: máquina en asistencia.
11	No display é visualizada a mensagem "LIMITE ATINGIDO DE CRÉDITOS".	1 - Créditos terminados.	Dirigirse al Servicio a Clientes Lavazza.	Positivo: orden resuelta. Negativo: máquina en asistencia.
12	O café sai com demasiada rapidez, não sai um café cremoso.	1 - Cápsula de tipo não adequado.	Utilize cápsulas Lavazza ou compatíveis.	Positivo: chamada resolvida. Negativo: passar ao ponto 2
		2 - Cápsula já usada.	Voltar a colocar a alavanca na posição de repouso e inserir uma cápsula nova.	Positivo: chamada resolvida. Negativo: máquina em assistência.
13	O café está frio.	1 - Fornecimento em gotas, circuito hidráulico entupido.	Realize o ciclo de lavagem da máquina.	Positivo: chamada resolvida. Negativo: passar ao ponto 2
		2 - A máquina tem muito calcário.	Descalcificar a máquina.	Positivo: chamada resolvida. Negativo: máquina em assistência.
14	A quantidade de café fornecido é insuficiente ou excessiva.	1 - Errada programação das doses.	Realize uma programação de dose do café.	Positivo: chamada resolvida. Negativo: máquina em assistência.
15	O café não sai e sai vapor do compartimento para inserção das cápsulas.	1 - A alavanca de carregamento de cápsulas não está na posição de saída de café.	Colocar a alavanca de carregamento de cápsulas na posição de saída de café.	Positivo: chamada resolvida. Negativo: máquina em assistência.
16	El café sale a gotas.	1 - Cápsula defectuosa.	Sustituir la cápsula por una nueva.	Positivo: orden resuelta. Negativo: pasar al punto 2
		2 - La bomba no funciona correctamente.	Comprobar si la máquina emite ruidos anómalos.	Positivo: orden resuelta. Negativo: pasar al punto 3
		3 - Boquilla de suministro/ circuito hidráulico obstruidos.	Limpie el surtidor de café (consulte el apartado MANTENIMIENTO Y LIMPIEZA).	Positivo: orden resuelta. Negativo: pasar al punto 4
		4 - La máquina tiene mucha cal.	Descalcifique la máquina.	Positivo: orden resuelta. Negativo: máquina en asistencia.

N°	Problema	Causa possível	Resolução	Êxito
17	Uma das seis teclas não funciona e o relativo LED resulta apagado.	1 - Bloqueio mecânico.	1 - Provar a desligar a alimentação da máquina extraindo a tomada de alimentação por 10 segundos e reintroduzi-la novamente. Ligue a máquina e verifique o correto funcionamento de todas as teclas.	Positivo: chamada resolvida. Negativo: passar ao ponto 2
			2 - Se o problema persistir, é de qualquer maneira possível continuar a utilizar a máquina com as outras teclas.	Positivo: chamada resolvida. Negativo: máquina em assistência.

Para as avarias não indicadas na acima citada planilha ou no caso em cujo as soluções sugeridas não as resolvam, consulte os Centros de Assistência Autorizados Lavazza.

MÓDULO DE COMUNICAÇÃO

O módulo de comunicação instalado emite ondas rádio com as seguintes características:

- Faixa de frequência 2.4 GHz - 2.4835 GHz
- Potência máxima < 3 dBm

CARACTERÍSTICAS TÉCNICAS

- Alimentação de corrente: 220-240 V - 50/60 Hz
- Potência nominal: 1455 W
- Capacidade do reservatório de água: 1,8 L
- Peso: 5,6 kg
- Materiais utilizados na estrutura: termoplástico
- Tamanho: Altura 41 cm - Largura 20 cm - Profundidade 34,6 cm

Com a presente LUIGI LAVAZZA S.P.A. declara que esta máquina é conforme aos requisitos essenciais e as outras disposições inerentes estabelecidas pela Diretiva 2014/53/UE, a declaração de conformidade desta máquina está disponível no site: www.lavazza.com

Não existem restrições para a comercialização da máquina em todos os países da União Européia.

⚠ Anvendelsesområde:

Dette apparat er beregnet til brug i private hjem og lignende, herunder:

- i køkkener i forretninger, i kontorer og på arbejdspladser;
- på landbrugsejendomme;
- i hotelværelser, motelværelser, ferielejigheder osv.;
- i bed & breakfast værelser.

Enhver forkert form for brug (ikke beskrevet i brugsanvisningen) er forbudt. Tekniske ændringer er forbudt. Apparatet må kun benyttes af børn over 8 år og personer med fysiske, sansemæssige eller mentale handicaps eller med manglende erfaring eller kendskab, hvis dette sker under opsyn, eller såfremt de er blevet instrueret med hensyn til forsvarlig brug af apparatet og har forstået de farer, som er forbundet med brugen. Børn må ikke benytte apparatet som legetøj. Opbevar apparatet og ledningen utilgængeligt for børn under 8 år. Rengøringen og vedligeholdelsen, som skal udføres af brugeren, må ikke udføres af børn, medmindre dette sker under direkte opsyn. Endvidere skal børnene være min. 8 år.

⚠ Placering:

Anbring espressomaskinen på et sikkert sted, hvor ingen kan vælte den eller blive skadet af den. Opbevar ikke apparatet ved temperaturer under 5 °C, eftersom frosten vil kunne ødelægge det. Brug ikke espressomaskinen udendørs. Anbring ikke apparatet på meget varme flader og/eller i nærheden af åben ild. Når apparatet er i brug, må det ikke placeres i et skab.

⚠ Strømforsyning:

Slut kun espressomaskinen til en passende stikkontakt. Spændingen skal svare til spændingen, der er angivet på typeskiltet på apparatet.

⚠ Ledning:

Brug ikke espressomaskinen, hvis ledningen er defekt. Hvis ledningen er beskadiget, skal det udskiftes med et kabel eller specialudstyr, som kan bestilles hos producenten eller det tekniske servicecenter. Før ikke ledningen gennem hjørner og skarpe kanter eller over meget varme genstande. Beskyt ledningen mod olie. Transportér eller træk ikke i espressomaskinen ved at holde fast i ledningen. Fjern ikke stikket fra stikkontakten ved at trække i ledningen, og rør ikke stikket med fugtige hænder. Undgå, at ledningen hænger frit ned fra borde eller hylder.

⚠ Fare for elektrisk stød:

Sørg for, at de spændings- og/eller strømførende dele aldrig kommer i kontakt med vand. Dette apparat må ikke nedsænkes i vand.

⚠ Beskyttelse for børn under 8 år:

Hold børn under opsyn for at hindre, at de benytter apparatet som legetøj. Børn er ikke i stand til selv at vurdere den fare, som er forbundet med elektriske apparater. Opbevar apparatets emballage utilgængeligt for børn.

**Fare for forbrændinger:**

Berør ikke de varme dele (kapselholder osv.) umiddelbart efter brug af apparatet. Vær opmærksom på eventuelle stænk af varm væske i forbindelse med udlevering af drikken.

**Rengøring:**

Inden rengøring af apparatet er det meget vigtigt at koble stikket fra stikkontakten og vente, indtil apparatet er afkølet. Læg ikke apparatet i blød i vand.

Det er strengt forbudt at forsøge at udføre indgreb i apparatet. Skift vandet i beholderen, hvis apparatet ikke har været i brug i tre dage. Brug ikke alkaliske rengøringsmidler. Rens derimod apparatet med en blød klud og et skånsomt rengøringsmiddel. Herved undgås beskadigelse af apparatet.

**Opbevaring af apparatet:**

Fjern stikket fra stikkontakten, når apparatet ikke skal anvendes i en længere periode. Anbring apparatet på et tørt sted, som er utilgængeligt for børn. Beskyt det mod støv og snavs.

**Reparationer/vedligeholdelse:**

Fjern straks stikket fra stikkontakten i tilfælde af funktionsforstyrrelser, defekt eller mistanke om defekt efter fald. Tænd ikke apparatet, hvis det er defekt. Indgreb og reparationer må kun udføres af autoriserede servicecentre. Hvis indgreb ikke udføres som foreskrevet, bortfalder ethvert ansvar for eventuelle skader.

**Vandtank:**

Hæld kun koldt drikkevand uden brus i tanken. Tænd ikke apparatet, hvis der ikke er nok vand i tanken.

**Rum til kapsler:**

Anbring kun de korrekte kapsler i rummet til kapsler. Stik ikke fingrene eller andre genstande ind i rummet. Kapslerne kan kun anvendes en gang.

**Bortskaffelse af apparatet efter endt driftslevetid:**

OPLYSNINGER TIL BRUGERNE: Symbolet med den overstregede skraldespand på apparatet eller emballagen indebærer, at apparatet ikke må bortskaffes som almindeligt affald, når det ikke længere skal benyttes.

Efter endt driftslevetid skal brugeren derfor indlevere apparatet ved passende indsamlingssteder for elektrisk og elektronisk affald.

Passende kildesortering for efterfølgende genbrug, behandling og miljøvenlig bortskaffelse af apparatet hindrer miljø- og sundhedsskadelige konsekvenser og forbedrer efterfølgende genbrug og/eller recirkulering af apparatets materialer.

Bortskaffelse af apparatet i modstrid med kravene i den gældende nationale lovgivning sanktioneres.

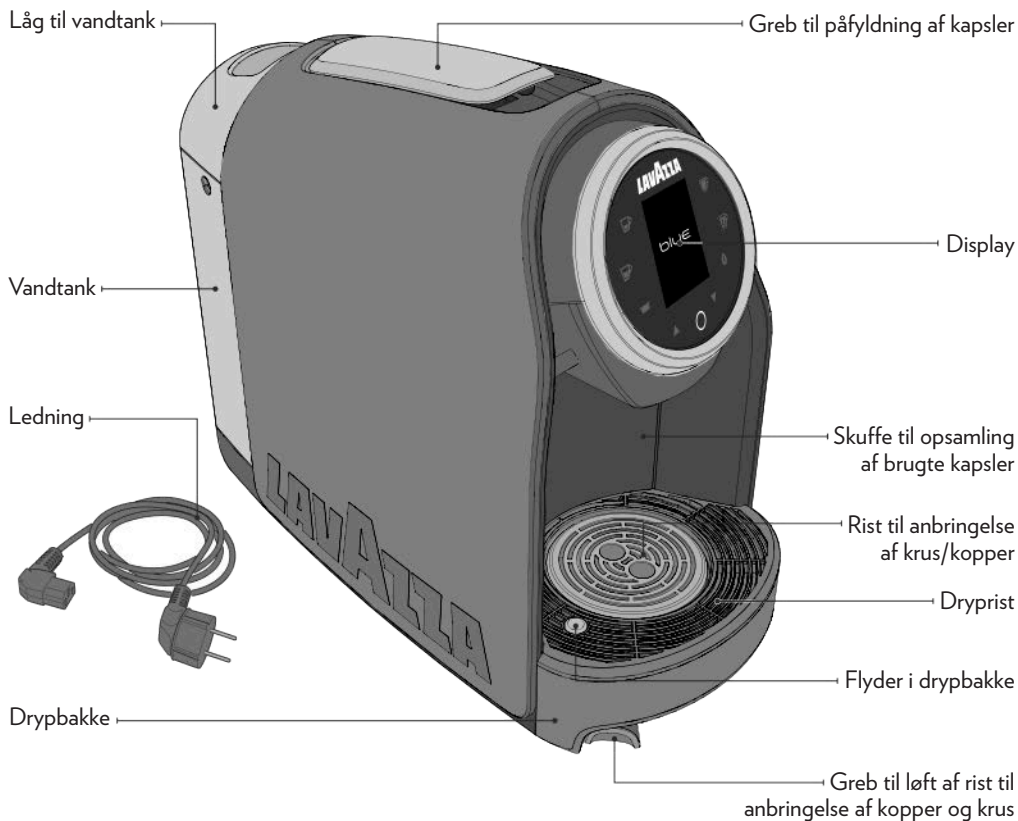

DISPLAY

- 1** Knap til udlevering af ESPRESSO
- 2** Knap til udlevering af STOR ESPRESSO
- 3** Kontrollampe for skuffe til opsamling af brugte kapsler
- 4** Knap til udlevering af ALMINDELIG KAFFE
- 5** Knap til udlevering af VALGFRI MÆNGDE
- 6** Kontrollampe til vandtank
- 7** Display
- 8** Pil OP til blading i menuer
- 9** Pil NED til blading i menuer
- 10** MULTIFUNKTIONSKNAP (On / Standby / Menü)



! Producenten kan ikke gøres ansvarlig for eventuelle skader i tilfælde af:

- forkert brug eller brug i modstrid med de fastsatte formål;
- reparationer udført ved uautoriserede servicecentre;
- ændringer i ledningen;
- ændringer i en hvilken som helst komponent i apparatet;
- brug af uoriginale reservedele og uoriginalt tilbehør;
- manglende afkalkning;
- opbevaring i lokaler med temperaturer under 4 °C;
- brug i omgivelser med temperaturer under 5 °C;
- brug i omgivelser med temperaturer over 40 °C;
- brug af forkerte kapsler.

I disse tilfælde bortfalder garantien.

START AF APPARAT

! Placér apparatet på et plant og stabilt underlag i god afstand fra vand og varmekilder. Slut ikke strøm til apparatet. Skader på apparatet, som skyldes manglende overholdelse af disse anvisninger, er ikke dækket af garantien.

1 Læg apparat ned på en af dets sider.

2 Sæt ledningens stik ind i stikkontakten under apparatet, og placér ledningen i den dertil beregnede skinne.



3 Skyl tanken inden brug. Fyld vandtanken med koldt drikkevand uden brus. Det er muligt at løfte låget og fylde tanken direkte.

i *Brugen af et vandfilter (ekstraudstyr) forbedrer vandkvaliteten og forlænger apparatets driftslevetid. Brug udelukkende de specialprodukter til espressomaskiner, som findes på markedet og opfylder kravene i den gældende lovgivning på området. Indsæt filteret som beskrevet på instruktionsbladet, der leveres sammen med tilbehøret. Vedrørende udskiftning af filteret henvises til de intervaller, som er angivet på instruktionsbladet for filteret.*

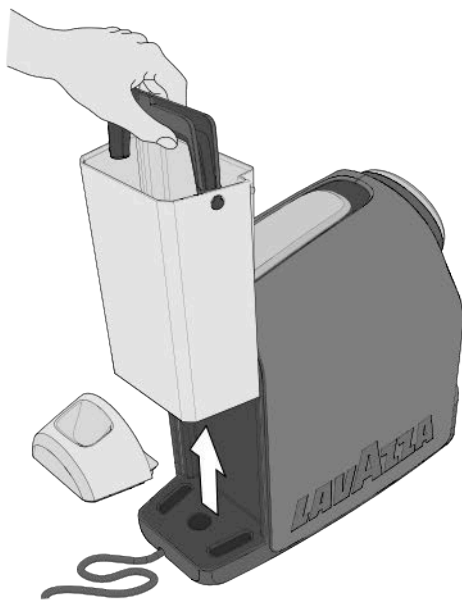

! Vandniveauet må aldrig overskride MAX. Brug kun koldt drikkevand uden brus. Varmt vand og andre former for væske kan beskadige tanken.

! Kontrollér, at hænderne, apparatet, ledningen og apparatets underlag ikke er våde.

- 4 Sæt stikket i stikkontakten.

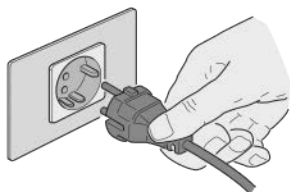

- 5 Tryk på MULTIFUNKTIONSKNAPPEN  for at tænde apparatet.

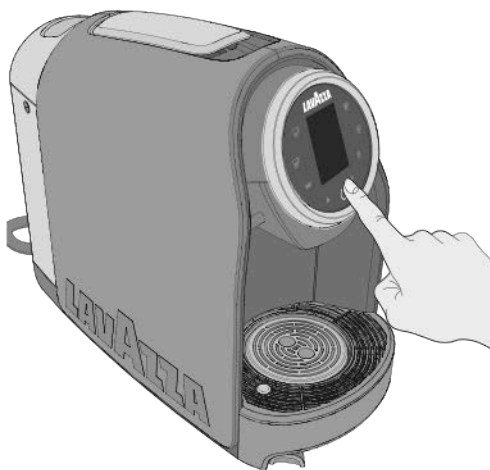

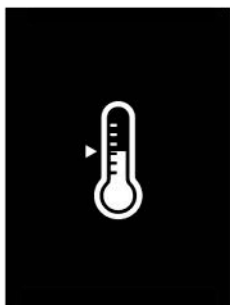

- i** Apparater kan også startes ved at løfte grebet til påfyldning af kapsler eller ved at fjerne skuffen til opsamling af brugte kapsler.

- 6 Apparater starter opvarmningen. MULTIFUNKTIONSKNAPPEN  tændes med hvidt lys, og displayet viser følgende animation.



- 7 Apparater er parat, når knapperne til udlevering er tændte med hvidt lys.

FUNKTION STANDBY

- i** For at garantere energibesparelse skifter apparater automatisk til **Eco funktion**, hvis det ikke har været i brug i 10 minutter, og herefter til standby efter 30 minutter. Det er muligt at indstille apparater i standby manuelt, inden der er gået 30 minutter. Dette sker ved at holde MULTIFUNKTIONSKNAPPEN  trykket nede eller ved at vælge feltet "Sluk" i apparatmenuen. Denne status signaleres ved slukning af knapperne. Ved igen at trykke på MULTIFUNKTIONSKNAPPEN  er det muligt at genstarte apparater.



I **Eco funktion** er knapperne slukkede, og MULTIFUNKTIONSKNAPPEN  blinker langsomt.



KLARGØRING TIL BRYGNING AF ESPRESSO

Apparatet har to indstillinger til brygning af espresso: kop/stort krus eller bæger.

- 1** For at benytte en kop til espresso skal grebet til løft af risten til anbringelse af kop og krus flyttes mod højre.

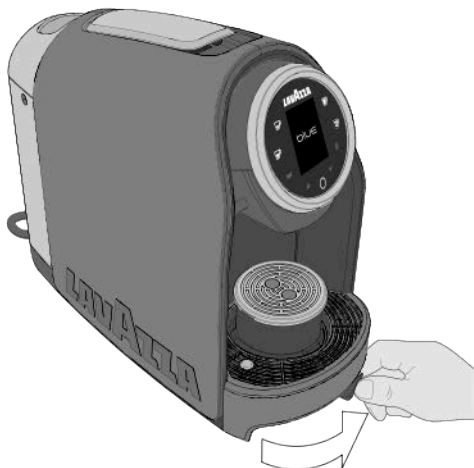

- 2** Anbring koppen på risten.



- 3** For at benytte et krus, skal kruset eller bægeret anbringes direkte på risten i den nederste stilling.



- i** Udfør en udlevering på min. 0,5 liter vand uden kaffeset ved første start.

- !** Ved første start eller i tilfælde af vandmangel i vandsystemet udfører apparatet cyklussen for tilførsel i et par sekunder. Displayet viser den følgende animation, indtil cyklussen er slut.

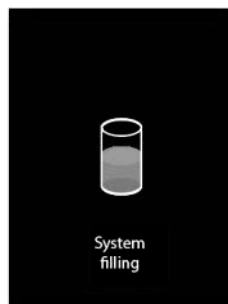

UDLEVERING AF ESPRESSO

i *Kontrollér, at knapperne til tænding/udlevering er tændte med hvidt lys.*

1 Placér koppen som vist (se KLARGØRING TIL BRYGNING AF ESPRESSO).

i *For altid at få en espresso med ideel temperatur anbefales det at forvarme koppen med varmt vand. Placér koppen under mundstykket uden at anbringe kapslen. Tryk på en knap til tænding/udlevering for at udlevere nok varmt vand til forvarmning af koppen.*

2 Løft grebet til påfyldning af kapsler, indtil det blokeres, for at åbne rummet til kapsler.

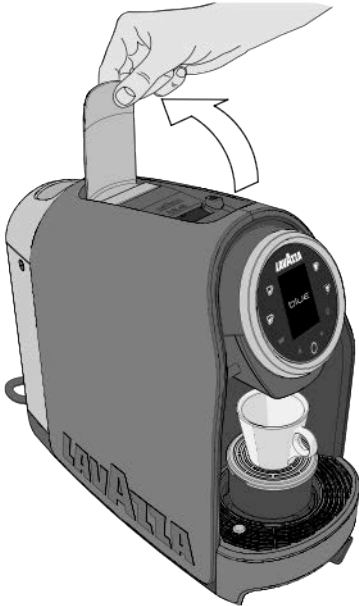

i *Stik ikke fingrene eller genstande ind i rummet til kapsler. Der må kun anbringes Lavazza BLUE kapsler eller lignende kapsler i rummet til kapsler.*

3 Anbring en Lavazza BLUE kapsel i rummet til kapsler.

! *Portionskapslerne er klargjort til udlevering af kun en espresso/et produkt. Genbrug IKKE kapslerne. Anbringelse af to eller flere kapsler samtidigt medfører fejl i apparatet.*

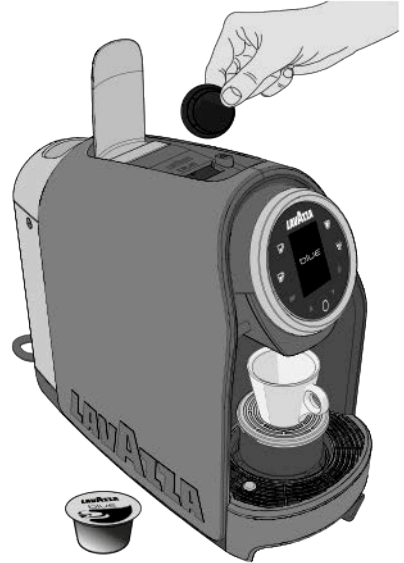

4 Sænk grebet til påfyldning af kapsler for at lukke rummet til kapsler.

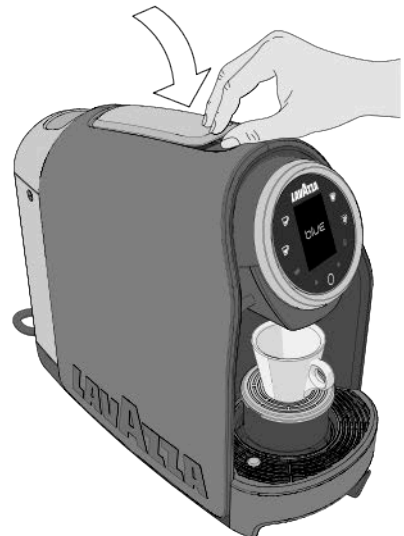

- 5 Tryk på ESPRESSO ☕ (30 ml) knappen for at indlede udleveringen. Apparatet afslutter udleveringen, når den programmerede espressomængde er nået.



- i ESPRESSO ☕ knappen blinker med hvidt lys i forbindelse med udleveringen, og displayet viser animationen af den valgte drik.



- ⚠ Hvis vandet i beholderen efter udleveringen falder til under min. niveauet, tænder apparatet kontrollampen for vandtanken med hvidt lys 1 og displayet viser følgende animation.



Fyld vandtanken til det anførte MAX niveau.

- 6 Vent, indtil knapperne til tænding/udlevering er tændte med hvidt lys for at starte en ny udlevering.
- 7 Løft og sænk grebet til påfyldning af kapsler for at fjerne den brugte kapsel efter udleveringen.

- ⚠ Genetablér strømforsyningen, hvis der opstår strømsvigt under udleveringen, og genstart proceduren for udlevering af espresso.

UDLEVERING AF STOR ESPRESSO

⚠ Udfør trin: **1**, **2**, **3** og **4** i afsnittet UDLEVERING AF ESPRESSO.

- 5** Tryk på STOR ESPRESSO knappen  (45 ml) for at starte udleveringen. Apparatet afslutter udleveringen, når den programmerede espresso-mængde er nået.

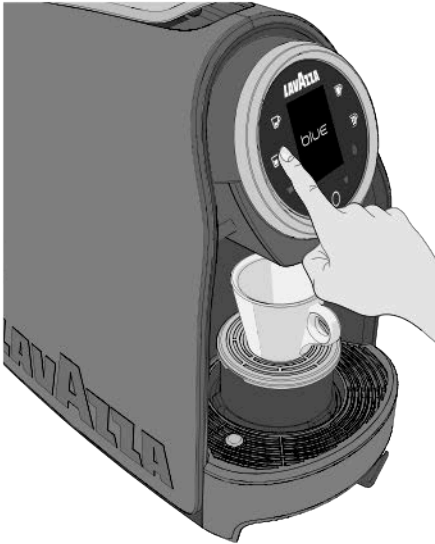

- i** STOR ESPRESSO  knappen blinker med hvidt lys i forbindelse med udleveringen, og displayet viser animationen af den valgte drik.



- 6** Vent, indtil knapperne til tænding/udlevering er tændte med hvidt lys for at starte en ny udlevering.

- 7** Løft og sænk grebet til påfyldning af kapsler for at fjerne den brugte kapsel efter udleveringen.

UDLEVERING AF ALMINDELIG KAFFE

⚠ Udfør trin: **1**, **2**, **3** og **4** i afsnittet UDLEVERING AF ESPRESSO.

- 5** Tryk på ALMINDELIG KAFFE knappen  (90 ml) for at starte udleveringen. Apparatet afslutter udleveringen, når den programmerede espresso-mængde er nået.



- i** ALMINDELIG KAFFE  knappen blinker med hvidt lys i forbindelse med udleveringen, og displayet viser animationen af den valgte drik.



- 6** Vent, indtil knapperne til tænding/udlevering er tændte med hvidt lys for at starte en ny udlevering.

- 7** Løft og sænk grebet til påfyldning af kapsler for at fjerne den brugte kapsel efter udleveringen.

UDLEVERING AF VALGFRI MÆNGDE

! Udfør trin: **1**, **2**, **3** og **4** i afsnittet **UDLEVERING AF ESPRESSO**.

5 Tryk på **VALGFRI MÆNGDE**  knappen for at indlede udleveringen. Tryk endnu en gang på knappen, når den ønskede mængde er nået, for at afslutte udleveringen.



i **VALGFRI MÆNGDE**  knappen blinker med hvidt lys i forbindelse med udleveringen, og displayet viser animationen af den valgte drik.

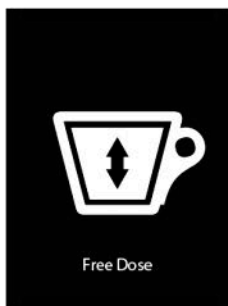

6 Vent, indtil knapperne til tænding/udlevering er tændte med hvidt lys for at starte en ny udlevering.

7 Løft og sænk grebet til påfyldning af kapsler for at fjerne den brugte kapsel efter udleveringen.

i I tilfælde af kapsler med instantprodukter anbefales en kortvarig udlevering uden produkt (kun vand) inden anbringelse af kapslen. Herved forbedres smagen af produktet.

PROGRAMMERING AF ESPRESSOMÆNGDE

i Programmeringen af mængden udføres altid ved hjælp af den samme knap. Ethvert indgreb på den anden knap ignoreres. Den programmerede udleverede kaffemængde (min. 20 ml) kan ændres ved at gentage programmeringen. Hvis der indstilles en mængde på under 20 ml, gemmer apparatet under alle omstændigheder min. mængden, som kan indstilles.

1 Løft grebet til påfyldning af kapsler, indtil det blokeres, for at åbne rummet til kapsler.

2 Anbring en Lavazza **BLUE** kapsel i rummet til kapsler.

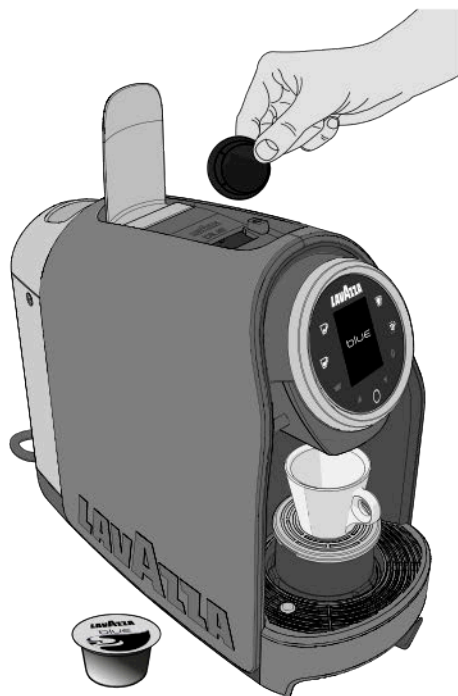

- 3** Sænk grebet til påfyldning af kapsler for at lukke rummet til kapsler.

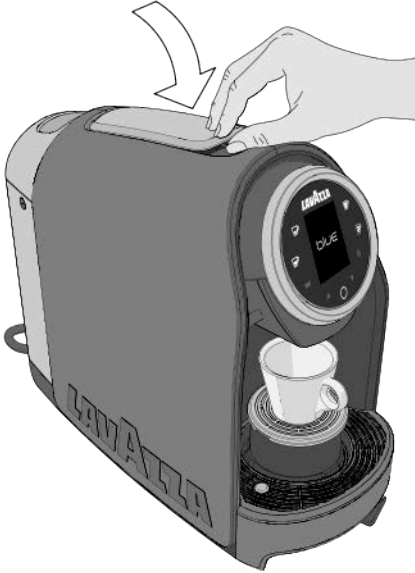

- 4** Tryk på en af de tre knapper for udlevering af kaffe ☕/☕/☕ og hold den trykket nede i min. 5 sekunder. De geselecteerede toets knippert snel en het toestel wordt in de modus programmering gezet. Laat nu de toets los.



- i** I forbindelse med programmeringen viser displayet animationen af den valgte drik.



- 5** Afbryd udleveringen, når den ønskede espressomængde er nået, ved igen at trykke på knappen, som blev anvendt tidligere.

- i** Hvis programmeringen af mængden overskrider den maks. tilladte mængde (240 ml), standser apparatet automatisk udleveringen, knappen for udlevering blinker, og mængden for den seneste programmerede værdi forbliver i hukommelsen.

I tilfælde af strømsvigt under programmeringen forbliver den seneste programmerede værdi i hukommelsen.

Hvis der signaleres mangel på vand i forbindelse med en programmering af mængden, afbryder apparatet udleveringen, og mængden, som var ved at blive indstillet, gemmes ikke. Efter påfyldning af vand i tanken er det nødvendigt at gentage proceduren for programmering af mængde.

- 6** Vent, indtil knapperne til tænding/udlevering er tændte med hvidt lys for at starte en ny udlevering.

- 7** Løft og sænk grebet til påfyldning af kapsler for at fjerne den brugte kapsel efter udleveringen.

- !** Brug aldrig opløsningsmidler, alkohol eller aggressive substanser eller ovn til tørring af apparatets komponenter. Afvask komponenterne (med undtagelse af de elektriske) med koldt/lunkent vand, og benyt ikke-slibende klude/svampe. Rengør drypbakken hver 2.-3. dag. Det frarådes at efterlade vand i kredsløbet og tanken i mere end tre dage. Hvis dette sker skal tanken tømmes, skylles og fyldes med frisk vand. Udfør herefter en udlevering (uden kapsel) inden udlevering af espresso eller en drik.

RENGØRING AF KAFFEMUNDSTYKKE

Udfør proceduren for **UDLEVERING AF ESPRESSO** uden anbringelse af kapslen en gang om ugen for at rense mundstykket.

AFVASKNING AF SKUFFE TIL OPSAMLING AF BRUGTE KAPSLER, DRYPBASSE

- i** Et blink med kontrollampen  for skuffen til opsamling af brugte kapsler og animationen på displayet angiver, at skuffen til opsamling af brugte kapsler er fyldt. Tøm den og indsæt den på ny.



En rød flyder på drypristen angiver maks. niveauet for drypbakkens kapacitet.

- 1** Fjern drypbakken og skuffen til opsamling af brugte kapsler.

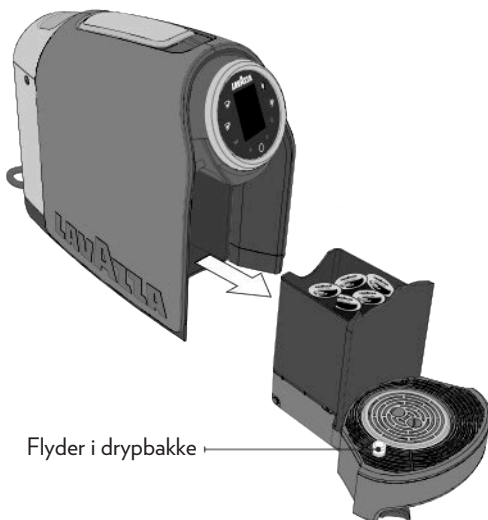

- !** Når skuffen til opsamling af brugte kapsler fjernes, tændes kontrollampen for skuffen til opsamling af brugte kapsler  med hvidt lys, og displayet viser følgende animation.



- i** Når drypbakken fjernes mere end 5 sekunder, nulstiller apparatet tællingen af de indsatte kapsler.

- 2** Fjern skuffen til opsamling af brugte kapsler og tøm den for kapsler. Tøm drypbakken for væske.

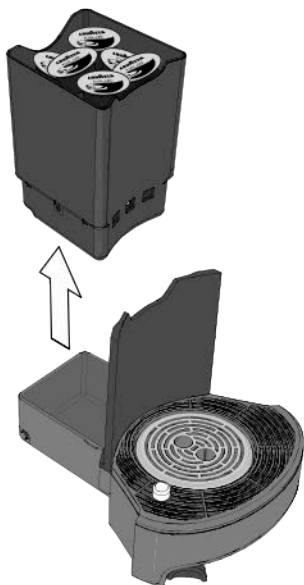

- 3** Flyt grebet til løft af risten til anbringelse af kopper og krus mod højre.

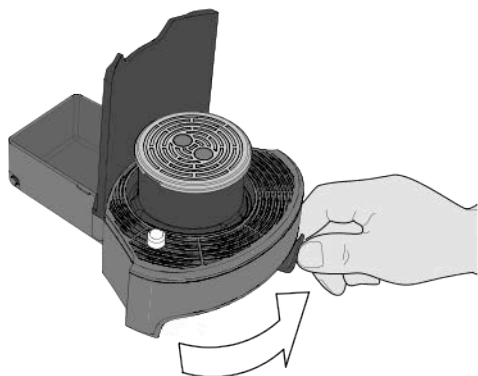

- 4** Fjern risten, støtten til risten og drypristen.

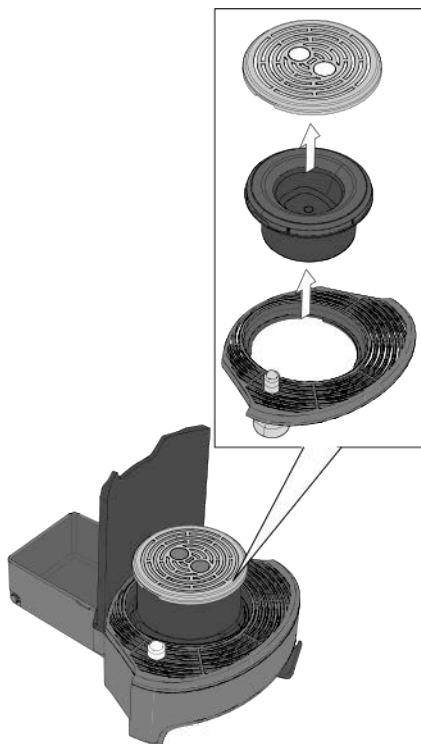

- 5** Afvask alle komponenterne med koldt eller lunken vand, tør dem og monter dem korrekt.

AFKALKNING

Dannelsen af kalk er en normal konsekvens af brugen af apparatet. Afkalkningen skal foretages hver 3-4 måned, og/eller når der opstår vanskeligheder med udleveringen. Apparatet anmoder om afkalkning (hvis aktiveret) ved hjælp af den respektive signalering.

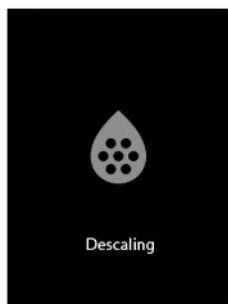

BLUETOOTH

Apparatet er udstyret med en Bluetooth® v4.0 enhed (Bluetooth® low energy technology compatible) til kontrol og vedligeholdelse foretaget af de autoriserede servicecentre.

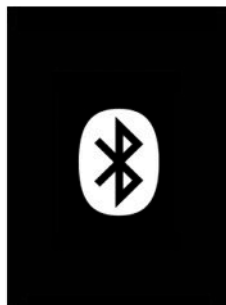

i I tilfælde af modstrid har oplysningerne i brugs- og vedligeholdelsesanvisningen forrang i forhold til instruktionsbladet for tilbehør og/eller brugsmaterialer, som sælges særskilt.

Vedrørende afkalkningen henvises til kapitlet APPARATMENU.

Tryk på MULTIFUNKTIONSKNAPPEN  og hold den trykket nede i min. 5 sekunder for at få adgang til apparatmenuen.

I apparatmenuen er det muligt at ændre parametrene for følgende funktioner:

Opskrifter
Vedligeholdelse
Indstillinger
Service
Kredit
Teknikermenu
Sluk
Forlad

 Parametrene, som kan ændres, afhænger af indstillingerne, der er blevet udført på apparatet.

 Benyt pileknapperne  -  til bladrning i apparatmenuen. Tryk på MULTIFUNKTIONSKNAPPEN  for at aktivere den valgte funktion.

OPSKRIFTER

Vælg feltet “Opskrifter”, og tryk på MULTIFUNKTIONSKNAPPEN  for at vise og ændre oplysningerne vedrørende udlevering af drikke.

Espressotemperatur
Produktmængde i ml
Tilbage
Forlad

ESPRESSOTEMPERATUR

Parameteren “Espressotemperatur” gør det muligt at regulere tre temperaturniveauer for espresso:

- Lav
- Mellem
- Høj

 Som fabriksindstilling er apparatet indstillet til temperaturen “Høj”.

PRODUKTMÆNGDE I ML

Parameteren “Produktmængde i ml” gør det muligt at regulere produktmængden for hver drik.

- ESPRESSO
- STOR ESPRESSO
- ALMINDELIG KAFFE
- VALGFRI MÆNGDE

Vælg drikken, og regulér mængden (MIN. 20 ml til MAX 240 ml).

TILBAGE

Funktionen “Tilbage” gør det muligt at vende tilbage til hovedmenuen.

FORLAD

Funktionen “Forlad” gør det muligt at lukke apparatmenuen og vende tilbage til valget af drikke.

VEDLIGEHOLDELSE

Vælg feltet “Vedligeholdelse”, og tryk på MULTIFUNKTIONSKNAPPEN  for at vise og aktivere alle rengørings- og vedligeholdelsesprocesserne.

Afkalkning
Rengøring
Filter
Fordampning
Tilbage
Forlad

AFKALKNING

Funktionen “Afkalkning” består af yderligere en undermenu, som gør det muligt at vise afkalkningsstatistikken og aktivere afkalkningen.

Statistik
Start af afkalkning
Tilbage
Forlad

Statistik

Parameteren “Statistik” viser diagrammet over afkalkningens niveau i procent.

Start af afkalkning

Funktionen "Start af afkalkning" aktiverer afkalkningen af apparatet.

i Afkalkningen kan aktiveres på et hvilket som helst tidspunkt, også selv om apparatet ikke kræver dette.

! Kontrollér, at der ikke er kapsler i rummet til kapsler.

i Det er først muligt at udlevere drikke, når afkalkningen er afsluttet.

Følg anvisningerne for at udføre afkalkningen.

1 Fjern drypbakken og skuffen til opsamling af brugte kapsler, og tøm dem.

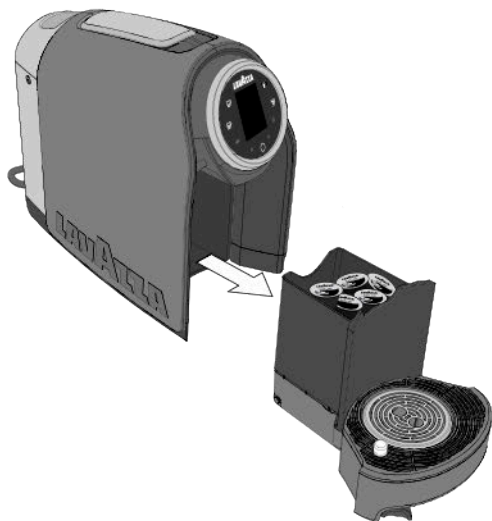

i Displayene viser følgende animation.



2 Indsæt bakken og skuffen, og placér en beholder med en passende størrelse under mundstykket.



! Hvis filterfunktionen er aktiveret, viser displayet følgende animation:



Fjern blødgøringsfilteret fra tanken, og tryk på MULTIFUNKTIONSKNAPPEN **O** for at bekræfte.

- 3** Fjern vandtanken, og fyld den med kalkfjerningsprodukt som angivet af kalkfjerningsproduktets producent.



- i** Ved afkalkning benyttes et kalkfjerningsprodukt, som findes på markedet og ikke er giftigt og/eller sundhedsskadeligt.

- !** Displayene viser følgende animation.



- !** Drik ikke afkalkningsopløsningen og de produkter, som udleveres under indgrebet. Brug under ingen omstændigheder eddike som kalkfjerningsprodukt.

- 4** Indsæt vandtanken med opløsningen med kalkfjerningsprodukt. Apparatet starter automatisk afkalkningen.

- !** I tilfælde af strømsvigt under afkalkningen indstilles apparatet automatisk til start af afkalkningen, når det igen tændes.

- i** Under afkalkningen viser displayet følgende animation.

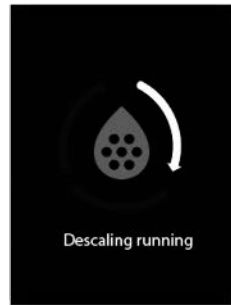

- !** Under afkalkningen udfører apparatet automatisk en række pauser for at gøre det muligt at tømme beholderen.

- 5** Efter udlevering af opløsningen med kalkfjerningsprodukt afbrydes cyklussen midlertidigt. Fjern drypbakken og skuffen til opsamling af brugte kapsler, og tøm beholderen, som blev anvendt til opsamling af opløsningen.

- i** Displayene viser følgende animation.



- 6** Indsæt drypbakken og skuffen i apparatet, og placér beholderen under mundstykket.

- !** Hvis filterfunktionen er aktiveret, viser displayet følgende animation:



Indsæt blødgøringsfilteret i tanken, og tryk på **MULTIFUNKTIONSKNAPPEN** **O** for at bekræfte.

- 7** Fjern vandtanken, skyl den og afvask den omhyggeligt. Fyld den med koldt drikkevand uden brus.



- 8** Indsæt vandtanken. Apparatet starter automatisk skyllingen.

- i** Under skyllingen viser displayet følgende animation.

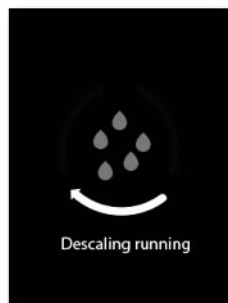

- i** For at udføre skyllingen er det nødvendigt at udløse en min. vandmængde og eventuelt efterfylde tanken.

- !** Under skyllingen udfører apparatet automatisk en række pauser for at gøre det muligt at tømme beholderen.

- 9** Efter skyllingen er afkalkningen afsluttet.

- 10** Fjern drypbakken og skuffen til opsamling af brugte kapsler, og tøm beholderen, som blev anvendt til skyllingen.

RENGØRING

Funktionen **“Rengøring”** gør det muligt at starte afvaskningen af apparatet.

Skylning af infusionsenhed

Fyld system

Tilbage

Forlad

Skylning af infusionsenhed

Funktionen **“Skylning af infusionsenhed”** gør det muligt at starte afvaskningen af infusionsenheden.

i Under afvaskningen af infusionsenheden viser displayet følgende animation.

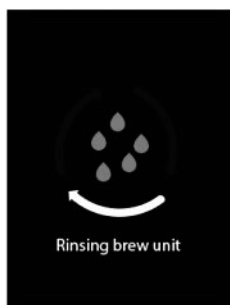
**Fyld system**

Funktionen **“Fyld system”** gør det muligt at starte påfyldningen af vandsystemet, hvis det ikke er fyldt.

i Under påfyldningen af systemet viser displayet følgende animation.

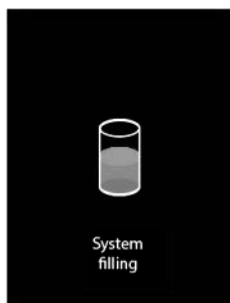
**FILTER**

Funktionen **“Filter”** består af yderligere en menu, som gør det muligt at styre blødgøringsfilteret.

Statistik

Indsæt nyt filter

Udskift filter

Fjern filter

Tilbage

Forlad

Statistik

Parameteren **“Statistik”** viser diagrammet over filterets slitage niveau i procent.

Indsæt nyt filter

Funktionen **“Indsæt nyt filter”** gør det muligt at indsætte blødgøringsfilteret i vandtanken.

Følg anvisningerne for at indsætte blødgøringsfilteret.

1 Fjern og tøm vandtanken, indsæt blødgøringsfilteret i vandtanken. Fyld tanken med koldt drikkevand uden brus.

i Displayene viser følgende animation.

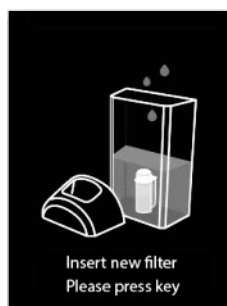

2 Tryk på MULTIFUNKTIONSKNAPPEN **O** for at bekræfte indsættelsen.

3 Fjern drypbakken og skuffen til opsamling af brugte kapsler, og tøm dem.

i Displayene viser følgende animation.



4 Placér en beholder med en passende størrelse på risten til anbringelse af kopper. Indsæt drypbakken og skuffen i apparatet.



5 Apparatet udfører en udlevering for at fastlægge vandmængden og aktivere blødgøringsfilteret.

i I forbindelse med udleveringen viser displayet følgende animation.

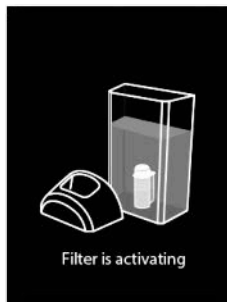

6 Blødgøringsfilteret er aktiveret efter udleveringen.

Udskift filter

Funktionen "Udskift filter" gør det muligt at udskifte blødgøringsfilteret.

Følg anvisningerne for at udskifte blødgøringsfilteret.

1 Fjern og tøm vandtanken. Fjern blødgøringsfilteret fra tanken.

i Displayene viser følgende animation.



2 Tryk på MULTIFUNKTIONSKNAPPEN  for at bekræfte.

- 3** Indsæt det nye blødgøringsfilter i tanken. Indsæt vandtanken, og fyld den med koldt drikkevand uden brus.

i *Displayene viser følgende animation.*

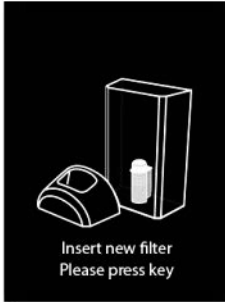

- 4** Tryk på MULTIFUNKTIONSKNAPPEN **O** for at bekræfte.

- 5** Fjern drypbakken og skuffen til opsamling af brugte kapsler, og tøm dem.

i *Displayet viser følgende animation.*



- 6** Placér en beholder med en passende størrelse på risten til anbringelse af kopper. Indsæt drypbakken og skuffen i apparatet.



- 7** Apparatet udfører en udlevering for at fastlægge vandmængden og aktivere blødgøringsfilteret.

i *I forbindelse med udleveringen viser displayet følgende animation.*



- 8** Blødgøringsfilteret er aktiveret efter udleveringen.

Fjern filter

Funktionen **“Fjern filter”** gør det muligt at fjerne blødgøringsfilteret.

Følg anvisningerne for at fjerne blødgøringsfilteret.

- 1** Fjern og tøm vandtanken. Fjern blødgøringsfilteret fra tanken.

i Displayene viser følgende animation.



- 2** Tryk på MULTIFUNKTIONSKNAPPEN **O** for at bekræfte.

FORDAMPNING

Funktionen **“Fordampning”** gør det muligt at tømme apparatets vandsystem, hvis apparatet ikke skal benyttes i længere tid eller i tilfælde af transport.

Følg anvisningerne for at tømme vandsystemet.

- 1** Fjern vandtanken.

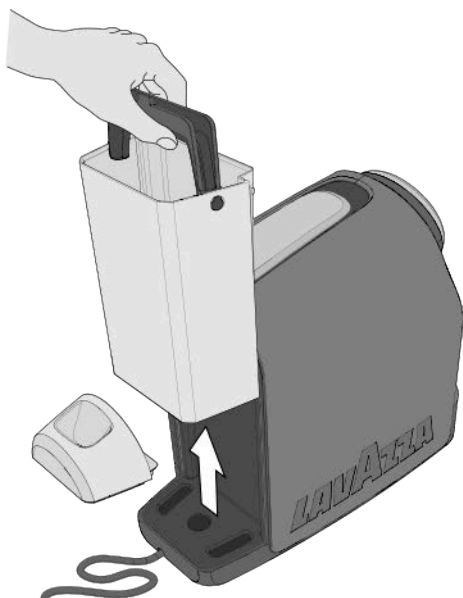

i Displayene viser følgende animation.



- 2** Tryk på MULTIFUNKTIONSKNAPPEN **O** for at bekræfte.

- 3** Apparatet starter fordampningen.

i Under fordampningen viser displayet følgende animation.

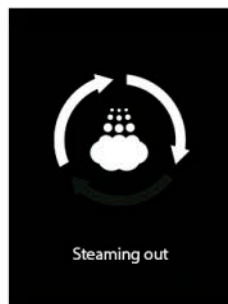

- 4** Apparatet slukkes efter fordampningen i vandsystemet.

INDSTILLINGER

Vælg feltet “**Indstillinger**”, og tryk på MULTIFUNKTIONSKNAPPEN  for at vise og ændre apparatets indstillinger.

Oplysninger om apparatet

Automatisk slukning

ECO funktion

Tilbage

Forlad

Oplysninger om apparate

Parameteren “**Oplysninger om apparatet**” viser apparatets produktionsdata:

- Softwareversion
- Softwarens produktionsdato
- Udviklingsmiljøets versionsnummer
- Apparatets serienummer

Automatisk sluknin

Funktionen “**Automatisk slukning**” gør det muligt at indstille det tidsrum, hvor apparatet ikke skal være i brug, inden det skifter til standby.

 *Apparatets fabriksindstilling er 30 minutter.*

ECO funktion

“**Eco funktion**” gør det muligt at indstille det tidsrum, hvor apparatet ikke skal være i brug, inden det skifter til Eco funktion.

 *Apparatets fabriksindstilling er 10 minutter.*

SERVICE

Vælg feltet “**Service**”, og tryk på MULTIFUNKTIONSKNAPPEN  for at vise de fejl, som signaleres af apparatet.

Fejloversigt

Tilbage

Forlad

Fejloversigt

Parameteren “**Fejloversigt**” viser listen over de seneste syv fejl, som signaleres af apparatet.

KREDIT

Vælg feltet “**Kredit**”, og tryk på MULTIFUNKTIONSKNAPPEN  for at vise oplysningerne om kredit i apparatet.

Statistik

Tilbage

Forlad

Statistik

Parameteren “**Statistik**” viser udleveringerne for hver driktype.

 *Hvis leverandøren har aktiveret denne funktion, er det muligt at vise den samlede kredit i apparatet.*

TEKNIKERMENU

Vælg feltet “**Teknikermenu**”, og tryk på MULTIFUNKTIONSKNAPPEN  for at få adgang til teknikermenuen.

Indtast adgangskoden for at få adgang til teknikermenuen.

SLUK

Vælg feltet “**Sluk**”, og tryk på MULTIFUNKTIONSKNAPPEN  for at indstille apparatet i standby.

FORLAD

Vælg feltet “**Forlad**”, og tryk på MULTIFUNKTIONSKNAPPEN  for at forlade menuen og vende tilbage til valget af drikke.

Nr.	Konstateret problem	Mulige årsager	Afhjælpning	Resultat
1	Apparatet tændes ikke. Knapperne er slukket, når der er blevet trykket på  MULTIFUNKTIONSKNAPPEN.	1 - Der er ikke sluttet strøm til apparatet.	Slut strøm til apparatet.	Positivt: Problemet er løst. Negativt: Gå videre med punkt 2
		2 - Apparatet er sluttet til en stik- eller forgreningsdåse, som ikke virker.	Slut strøm direkte til apparatet.	Positivt: Problemet er løst. Negativt: Gå videre med punkt 3
		3 - Ingen forsyning.	Kontrollér, at der er strøm ved at slutte en anden elektriske anordning til forsyningen.	Positivt: Apparatet kræver service. Negativt: Fejl i det elektriske system.
2	Det tager for lang tid for apparatet at blive varmet op.	1 - Opbevaring af apparatet i for kolde omgivelser (eksempelvis kælder/ garage).	Placér apparatet i passende omgivelser, og udfør to udleveringer uden kapsler.	Positivt: Problemet er løst. Negativt: Gå videre med punkt 2
		2 - Der er meget kalk i apparatet.	Afkalk apparatet.	Positivt: Problemet er løst. Negativt: Apparatet kræver service.
3	Apparatet støjer.	1 - Underlaget er ikke stabilt.	Kontrollér underlaget.	Positivt: Problemet er løst. Negativt: Gå videre med punkt 2
		2 - Ledningen er ikke placeret korrekt.	Kontrollér, at ledningen i apparatets bund er placeret korrekt.	Positivt: Problemet er løst. Negativt: Gå videre med punkt 3
		3 - Aftagelige dele er ikke placeret korrekt.	Anbring de aftagelige dele korrekt.	Positivt: Problemet er løst. Negativt: Gå videre med punkt 4
		4 - Der er ikke vand i tanken.	Efterfyld med koldt drikkevand uden brus.	Positivt: Problemet er løst. Negativt: Gå videre med punkt 5
		5 - Der er ingen kapsel.	Anbring en Lavazza kapsel eller en lignende kapsel.	Positivt: Problemet er løst. Negativt: Apparatet kræver service.
4	Apparatet udleverer ikke.	1 - Elektrisk fejl: Knapperne fungerer ikke.	Tryk på en af knapperne og kontrollér funktionen i LED'en (blinker med hvidt lys) og starten af apparatet.	Positivt: Problemet er løst. Negativt: Gå videre med punkt 2
		2 - Der er ikke vand i tanken.	Efterfyld med koldt drikkevand uden brus.	Positivt: Problemet er løst. Negativt: Gå videre med punkt 3
		3 - Tanken er ikke indsat korrekt.	Indsæt tanken korrekt.	Positivt: Problemet er løst. Negativt: Gå videre med punkt 4
		4 - Der sker ingen tilførsel.	Gentag proceduren for start af apparatet (6 forsøg på udlevering).	Positivt: Problemet er løst. Negativt: Apparatet kræver service.

Nr.	Konstateret problem	Mulige årsager	Afhjælpning	Resultat
5	Der er vandlækage ved apparatets forreste del.	1 - Skuffen til brugte kapsler er ikke indsat korrekt.	Indsæt skuffen til kapsler korrekt.	Positivt: Problemet er løst. Negativt: Gå videre med punkt 2
		2 - Skuffen til brugte kapsler er fyldt.	Tøm og afvask skuffen til kapsler og drypbakken.	Positivt: Problemet er løst. Negativt: Gå videre med punkt 3
		3 - Kapslen er fastklemt.	Løft og sænk grebet til påfyldning af kapsler. Hvis dette ikke er tilstrækkeligt, kobles strømmen fra apparatet, og kapslen fjernes manuelt fra kanalen.	Positivt: Problemet er løst. Negativt: Gå videre med punkt 4
		4 - Kapslen er uegnet.	Brug Lavazza kapsler eller lignende kapsler.	Positivt: Problemet er løst. Negativt: Apparatet kræver service.
6	Der er vandlækage ved apparatets bageste del.	1 - Tanken er ikke indsat korrekt.	Indsæt tanken korrekt.	Positivt: Problemet er løst. Negativt: Gå videre med punkt 2
		2 - Tanken er ødelagt.	Kontrollér utætheden i tanken ved at holde den adskilt fra apparatet.	Positivt: Problemet er løst. Negativt: Apparatet kræver service.
7	Grebet til påfyldning af kapsler når ikke positionen for udlevering eller skal forceres ved lukning.	1 - Skuffen til brugte kapsler er fyldt.	Tøm skuffen til brugte kapsler.	Positivt: Problemet er løst. Negativt: Gå videre med punkt 2
		2 - Kapslen er anbragt forkert.	Gentag sekvensen: greb i hvileposition, greb i positionen til påfyldning. Kobl strømmen fra apparatet, og fjern kapslen manuelt fra kanalen, hvis dette ikke er tilstrækkeligt.	Positivt: Problemet er løst. Negativt: Apparatet kræver service.
8	Displayet viser meddelelsen "SYSTEMET ER FOR VARMT".	1 - Apparat overophedet (indvendigt).	Vent ca. 15 minutter, indtil apparatet afkøles, og tryk på MULTIFUNKTIONSKNAPPEN.	Positivt: Problemet er løst. Negativt: Apparatet kræver service.
9	Displayet viser meddelelsen "FEJL - KONTAKT SERVICE".	1 - Fejl i apparat, NTC fejl.	Sluk og tænd apparatet.	Positivt: Problemet er løst. Negativt: Apparatet kræver service.
		2 - Fejl i apparat, termosikringsfejl.		
		3 - Fejl i apparat, intern fejl.		

Nr.	Konstateret problem	Mulige årsager	Afhjælpning	Resultat
10	Displayet viser meddelelsen "AFKALKNING PÅKRÆVET".	1 - Der er meget kalk i apparatet.	Afkalk apparatet.	Positivt: Problemet er løst. Negativt: Apparatet kræver service.
11	Displayet viser meddelelsen "TÆRSKEL FOR KREDIT NÅET".	1 - Kreditter opbrugt.	Kontakt Lavazza kundeservice.	Positivt: Problemet er løst. Negativt: Apparatet kræver service.
12	Espressoen udleveres for hurtigt og bliver mindre cremet.	1 - Kapslen er uegnet.	Brug Lavazza kapsler eller lignende kapsler.	Positivt: Problemet er løst. Negativt: Gå videre med punkt 2
		2 - Allerede brugt kapsel.	Lad grebet vende tilbage til hvilepositionen, og indsæt en ny kapsel.	Positivt: Problemet er løst. Negativt: Apparatet kræver service.
13	Espressoen er kold.	1 - Drypviss udlevering, det hydrauliske system er tilstoppet.	Rens apparatet.	Positivt: Problemet er løst. Negativt: Gå videre med punkt 2
		2 - Der er meget kalk i apparatet.	Afkalk apparatet.	Positivt: Problemet er løst. Negativt: Apparatet kræver service.
14	Den udleverede espressomængde er for stor eller for lille.	1 - Forkert programmering af mængder.	Udfør en programmering af kaffemængderne.	Positivt: Problemet er løst. Negativt: Apparatet kræver service.
15	Espressoen udleveres ikke, og der kommer damp ud fra rummet til kapsler.	1 - Grebet til påfyldning af kapsler er ikke placeret i positionen for udlevering.	Indstil grebet til påfyldning i positionen for udlevering.	Positivt: Problemet er løst. Negativt: Apparatet kræver service.
16	Espressoen strømmer ud i dryp.	1 - Kapslen er defekt.	Udskift kapslen med en ny.	Positivt: Problemet er løst. Negativt: Gå videre med punkt 2
		2 - Pumpen fungerer ikke korrekt.	Kontrollér den usædvanlige støj fra apparatet.	Positivt: Problemet er løst. Negativt: Gå videre med punkt 3
		3 - Mundstykket/det hydrauliske system er tilstoppet.	Afvaske mundstykket til espresso (se VEDLIGEHOLDELSE OG RENGØRING).	Positivt: Problemet er løst. Negativt: Gå videre med punkt 4
		4 - Der er meget kalk i apparatet.	Afkalk apparatet.	Positivt: Problemet er løst. Negativt: Apparatet kræver service.

Nr.	Konstateret problem	Mulige årsager	Afhjælpning	Resultat
17	En af de seks knapper fungerer ikke, og den tilhørende LED er slukket.	1 - Mekanisk blokering.	1 - Forsøg at koble strømmen fra apparatet ved at fjerne stikket i 10 sekunder. Indsæt det herefter igen. Tænd apparatet, og kontrollér, at begge knapper fungerer korrekt.	Positivt: Problemet er løst. Negativt: Gå videre med punkt 2
			2 - Hvis problemet fortsat er til stede, er det under alle omstændigheder muligt fortsat at benytte apparatet med de andre knapper.	Positivt: Problemet er løst. Negativt: Apparatet kræver service.

Vedrørende fejl, som ikke er beskrevet i tabellen ovenfor, eller fejl, som ikke kan afhjælpes med de beskrevne metoder, kontaktes et autoriseret Lavazza servicecenter

KOMMUNIKATIONSMODUL

Det installerede kommunikationsmodul udsender radiobølger med følgende karakteristika:

- Frekvensbånd 2,4–2,4835 GHz
- Maks. effekt < 3 dBm

TEKNISKE SPECIFIKATIONER

- Spænding: 220-240 V - 50/60 Hz
- Samlet effekt: 1455 W
- Tankens kapacitet: 1,8 L
- Vægt: 5,6 kg
- Anvendte materialer til beklædningen: termoplast
- Mål: Højde 41 cm - Bredde 20 cm - Dybde 34,6 cm

LUIGI LAVAZZA S.P.A. erklærer hermed, at dette apparat opfylder de grundlæggende krav og andre relevante bestemmelser, der er fastlagt i direktiv 2014/53/EU. Apparatets overensstemmelseserklæring findes på webstedet: www.lavazza.com

Der gælder ingen restriktioner med hensyn til markedsføring af apparatet i alle EU-medlemsstater.

⚠ Bedoeld gebruik:

Dit apparaat is bedoeld voor huishoudelijk gebruik en gelijkaardige toepassingen, zoals:

- in kookruimten bestemd voor het personeel van winkels, in kantoren en in werkomgevingen;
- inlandbouwbedrijven;
- gebruik door klanten van hotels, motels en andere residentiële omgevingen;
- in omgevingen type bed and breakfast.

Elk oneigenlijk gebruik (niet beschreven in deze aanwijzingen) is verboden. Het is verboden technische wijzigingen aan te brengen. Het apparaat kan gebruikt worden door kinderen vanaf 8 jaar en door personen met lichamelijke, zintuiglijke of verstandelijke beperkingen, of zonder ervaring of de nodige kennis, mits ze onder toezicht staan of instructies over het veilige gebruik van het apparaat en over de gevaren ervan hebben ontvangen. Kinderen mogen niet met het apparaat spelen. Houd het apparaat en de kabel ervan buiten het bereik van kinderen die jonger dan 8 zijn. De reiniging en het onderhoud die door de gebruiker dienen te worden uitgevoerd mogen niet uitgevoerd worden door kinderen, tenzij ze onder rechtstreeks toezicht staan en 8 jaar of ouder zijn.

⚠ Locatiekeuze:

Zet het koffiezetapparaat op een veilige plaats waar niemand het kan omverwerpen of erdoor verwond worden. Zet het toestel niet in een ruimte met een temperatuur lager dan 5°C aangezien vriestemperaturen het kunnen beschadigen. Gebruik het koffiezetapparaat niet in de open lucht. Plaats het toestel niet op hete oppervlakken en/of in de buurt van onbeschermd vlammen. Wanneer het toestel gebruikt wordt, mag het niet in een kast geplaatst zijn.

⚠ Stroomtoevoer:

Sluit het koffiezetapparaat enkel aan op een geschikte contactdoos. De spanning moet overeenkomen met die aangeduid op het plaatje van het toestel.

⚠ Voedingskabel:

Gebruik het koffiezetapparaat niet als de voedingskabel defect is. Als de voedingskabel beschadigd is, moet hij vervangen worden door een speciale kabel of assemblage, te verkrijgen bij de fabrikant of zijn technische servicedienst. Laat de voedingskabel niet over scherpe hoeken en randen en over hete oppervlakken lopen en bescherm hem tegen hete olie. Draag het koffiezetapparaat niet aan de kabel en trek er niet aan. Haal de stekker niet uit de contactdoos door aan de kabel te trekken; raak de stekker niet aan met natte handen. Zorg ervoor dat de voedingskabel niet los van tafels of schappen afhangt.

⚠ Gevaar van elektrische schokken:

Zorg ervoor dat de delen onder spanning en/of stroom nooit in contact komen met water. Dit apparaat mag niet ondergedompeld worden in water.

⚠ Bescherming voor kinderen onder de 8 jaar:

Houd toezicht op kinderen, om te voorkomen dat ze met het apparaat spelen. Kinderen zijn zich niet bewust van het gevaar van elektrische huishoudapparaten. Laat de emballagematerialen van het apparaat niet binnen hun bereik.

**Gevaar van brandwonden:**

Raak de warme delen (capsulehoudergroep, etc.) niet aan onmiddellijk na het gebruik van het apparaat. Let tijdens de afgifte van de drank op mogelijke hete vloeistofspatten.

**Reiniging:**

Alvorens het toestel te reinigen dient u de stekker uit de contactdoos te halen en te wachten tot het toestel afgekoeld is. Dompel het toestel niet onder in water!

Het is streng verboden om werkzaamheden in het toestel trachten uit te voeren. Vervang het water in het reservoir wanneer het 3 dagen lang niet is gebruikt. Gebruik voor de reiniging van het toestel geen alkalische reinigingsmiddelen om het toestel niet te beschadigen, maar gebruik een zachte doek en een delicaat reinigingsmiddel.

**Opslag van het toestel:**

Haal de stekker uit de contactdoos wanneer het toestel lange tijd niet wordt gebruikt en bewaar het op een droge plaats die niet toegankelijk is voor kinderen. Bescherm het tegen stof en vuil.

**Reparaties / Onderhoud:**

Haal de stekker onmiddellijk uit de contactdoos in geval van storingen, defecten of vermoedelijke defecten na een val. Zet een defect toestel nooit in werking. Alleen geautoriseerde servicecentra mogen werkzaamheden en reparaties uitvoeren. Bij ondeskundig uitgevoerde werkzaamheden wordt elke vorm van aansprakelijkheid voor eventuele schade van de hand gewezen.

**Waterreservoir:**

Vul het reservoir alleen met vers drinkwater zonder koolzuur. Zet het toestel niet aan als er niet genoeg water in het reservoir is.

**Capsuleruimte:**

In de capsuleruimte dienen enkel compatibele capsules te worden ingebracht; steek er geen vingers of andere voorwerpen in. De capsules worden slechts een enkel maal gebruikt.

**Afdanking van het toestel aan het einde van de levensduur:**

INFORMATIE VOOR DE GEBRUIKERS: het symbool van de doorkruiste afvalbak dat op de apparatuur of op de verpakking staat geeft aan dat het product aan het einde van zijn nuttige levensduur gescheiden van andere afval moet worden ingezameld. De gebruiker dient bijgevolg het apparaat aan het einde van zijn levensduur bij de speciale centra voor de gescheiden afvalinzameling van elektrisch en elektronisch afval in te leveren. De adequate gescheiden inzameling om de afgedankte apparatuur vervolgens voor te bereiden voor recycling, milieuverantwoorde behandeling en verwijdering draagt bij tot het vermijden van mogelijke gevolgen op het milieu en de gezondheid en bevordert het hergebruik en/of de recycling van de materialen waaruit het apparaat bestaat. De illegale afdanking van het product door de gebruiker heeft het opleggen van administratieve sancties zoals bepaald door de geldende normen tot gevolg.

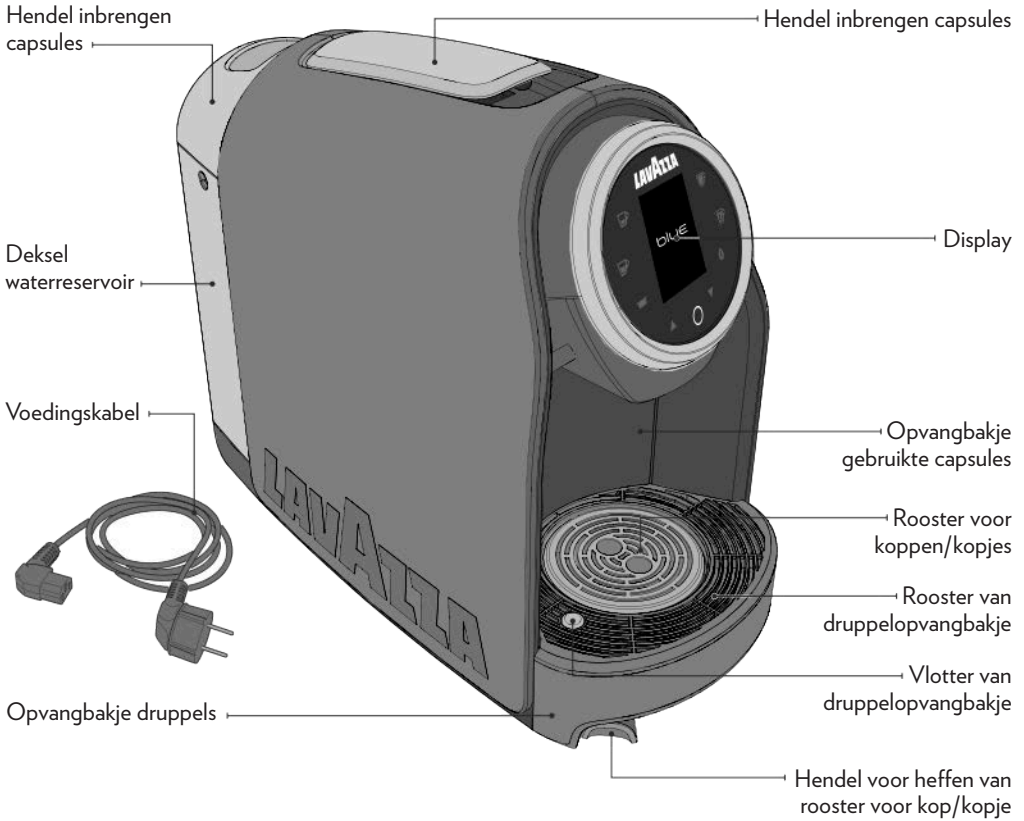

DISPLAY

- 1** Toets afgifte ESPRESSO
- 2** Toets afgifte ESPRESSO LUNGO
- 3** Controlelampje opvangbakje capsules
- 4** Toets afgifte CAFFÈ LUNGO
- 5** Toets afgifte VRIJE DOSIS
- 6** Controlelampje waterreservoir
- 7** Display
- 8** Pijltje OP menu doorlopen
- 9** Pijltje NEER menu doorlopen
- 10** Toets MULTIFUNCTIE (Aan / Stand-by / Menu)



- !** Er wordt geen vorm van aansprakelijkheid voor eventuele schade aanvaard in geval van:
- verkeerd gebruik dat niet in overeenstemming is met de beoogde doelen;
 - reparaties uitgevoerd door niet-erkende servicecentra;
 - sleutelen aan de voedingskabel;
 - sleutelen van eender welk onderdeel van het toestel;
 - gebruik van niet-originele reserveonderdelen en accessoires;
 - geen ontkalking;
 - opslaan in ruimtes met temperaturen onder 4 °C;
 - gebruik bij temperaturen onder 5 °C;
 - gebruik bij temperaturen boven 40 °C;
 - gebruik van niet-compatibele capsules.
- In deze gevallen komt de garantie te vervallen.

HET TOESTEL STARTEN

- !** Positioneer het toestel op een vlak en stabiel oppervlak, ver van water en warmtebronnen. Sluit het toestel niet aan op de stroomtoevoer. Schade veroorzaakt op het toestel door het niet in acht nemen van deze aanwijzingen wordt niet bedekt door de garantie.

- 1** Roteer het toestel lateraal, op een van zijn zijanten.
- 2** Duw de stekker van de voedingskabel in het stopcontact onderaan het toestel en plaats de kabel in zijn geleiding.



- 3** Spoel het reservoir alvorens het te gebruiken. Vul het waterreservoir alleen met vers drinkwater zonder koolzuur. U kunt het deksel optillen en het reservoir rechtsteeks vullen.

- i** Het gebruik van een waterfilter (optioneel accessoire) verbetert de kwaliteit van het water en verlengt de levensduur van het toestel. Gebruik uitsluitend producten die specifiek voor koffiezetapparaten zijn bedoeld, die gewoonlijk in de winkel te verkrijgen zijn en die conform de geldende normen terzake zijn. Om de filter in te brengen volgt u de gebruiksaanwijzingen die met het accessoire worden meegeleverd. Voor de vervanging van de filter raadpleegt u de vervaldata's op de gebruiksaanwijzingen van de filter.

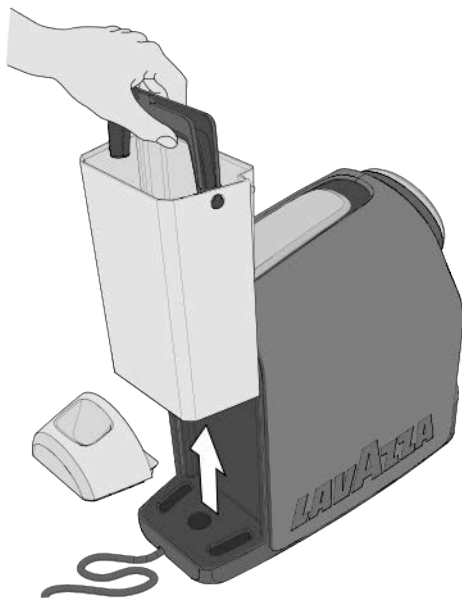

- !** Het waterpeil mag nooit hoger liggen dan het MAX-streepje. Gebruik uitsluitend vers drinkwater zonder koolzuur. Warm water en andere vloeistoffen kunnen het reservoir beschadigen.

- !** Zorg ervoor dat uw handen, het toestel, de kabel en het steunvlak van het toestel niet nat zijn.

- 4 Steek de stroomstekker in de contactdoos.

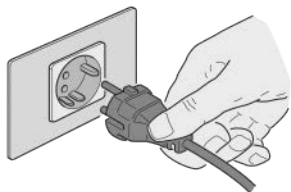

- 5 Druk op de toets MULTIFUNCTIE  om het toestel in te schakelen.

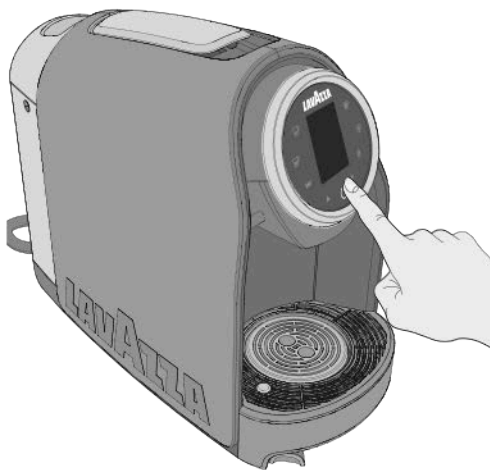



- i* Het toestel kan ook gestart worden door de hendel voor het inbrengen van de capsules te heffen of door het opvangbakje van de capsules uit te trekken.

- 6 Het toestel start de verwarmingscyclus. De toets MULTIFUNCTIE  gaat continu wit branden en het display geeft de volgende animatie weer.



- 7 Het toestel is klaar wanneer de afgiftetoetsen continu wit blijven branden.

FUNCTIE STAND-BY

- i* Om energie te besparen wordt het toestel automatisch in de modus **Eco mode** gezet wanneer hij 10 minuten lang niet wordt gebruikt, en in de modus stand-by na 30 minuten. U kunt het toestel manueel in stand-by zetten voordat de 30 minuten verstreken zijn door op de toets MULTIFUNCTIE  te drukken of door het trefwoord "**Uitschakelen**" te selecteren in het toestelmenu. Deze staat wordt aangegeven door het doven van de toetsen. Druk opnieuw op de toets MULTIFUNCTIE  om het toestel terug aan te zetten.



In de modus **Eco mode** zijn de toetsen gedoofd en de toets MULTIFUNCTIE  knippert langzaam.



KLAARZETTENVOR DE BEREIDING VAN KOFFIE

Het toestel beschikt over twee standen om koffie te bereiden: kopje of grote kop.

- 1** Om een espressokopje te gebruiken zet u de hendel voor het heffen van het kop/kopje-rooster naar rechts.



- 2** Plaats het kopje op het rooster.



- 3** Om de grote kop te gebruiken zet u de kop of de beker rechtstreeks op het rooster onderaan.



- i** Voer bij de eerste inschakeling een afgifte uit van tenminste 0,5 liter water zonder capsule.

- !** Bij de eerste inschakeling of in geval van geen water in de waterleiding voert het toestel enkele seconde lang de aanzuigcyclus uit, het display geeft de volgende animatie weer tot de cyclus volledig uitgevoerd is.

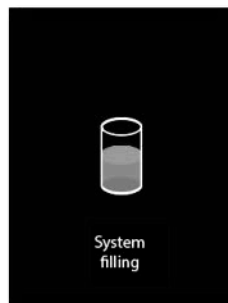

AFGIFTE VAN ESPRESSO

i Controleer of de drukknoppen voor aanzetten/afgifte continu wit branden.

1 Plaats het kopje zoals aangegeven (zie **KLAARZETTEN VOOR DE BEREIDING VAN KOFFIE**).

i Er wordt aangeraden om het kopje vooraf te verwarmen met warm water zodat uw koffie altijd de ideale temperatuur heeft. Plaats de kop onder de afgiftetuit zonder de capsule in te brengen. Druk op een toets voor aanzetten/afgifte om genoeg warm water te tappen om de kop te verwarmen.

2 Hef de hendel voor het inbrengen van de capsules tot hij vastzit om de ruimte voor het inbrengen van de capsules te openen.

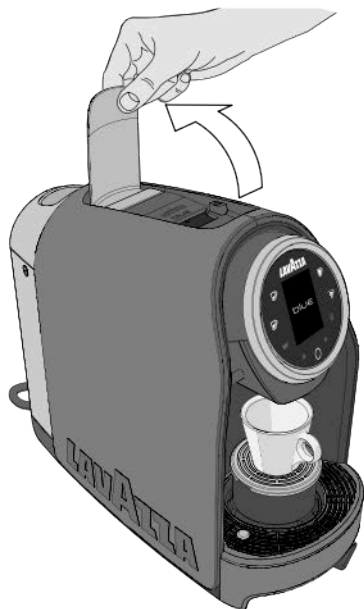

i Steek nooit uw vingers of andere voorwerpen in de ruimte voor het inbrengen van de capsule. In de ruimte voor het inbrengen van de capsules dienen uitsluitend Lavazza-capsules **BLUE** of compatibele capsules te worden ingebracht.

3 Leg een Lavazza-capsule **BLUE** in de ruimte voor het inbrengen van de capsules.

! De monodose-capsules dienen voor de afgifte van een enkele koffie/product. Gebruik de gebruikte capsules **NIET** opnieuw. Twee of meer capsules tegelijkertijd inbrengen veroorzaakt de slechte werking van het toestel.



4 Zet de hendel voor het inbrengen van de capsules laag om de ruimte voor het inbrengen van de capsules te sluiten.

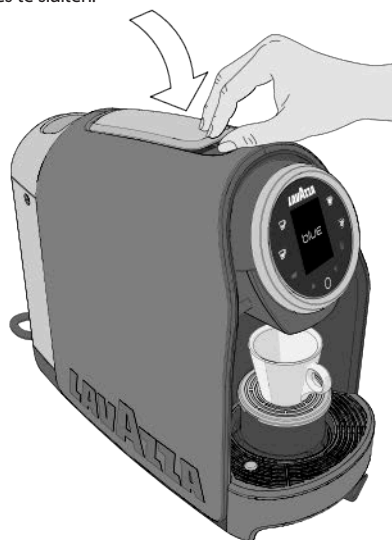

- 5** Druk op de toets ESPRESSO  (30 ml) om de afgifte te starten. Het toestel stopt de afgifte zodra de geprogrammeerde dosis koffie is bereikt.



- i** Tijdens de afgifte knippert de toets ESPRESSO  met wit licht, het display geeft de animatie van de geselecteerde drank weer.



- !** Als tijdens de afgiftecyclus de stroomtoevoer wordt onderbroken, dient u de stroomtoevoer te herstellen en de koffieafgifteprocedure opnieuw te starten.

- !** Als na de afgifte het water in het reservoir tot onder het minimumpeil zakt, gaat het controlelampje van het waterreservoir continu wit branden en het display  geeft de volgende animatie weer.



Vul het waterreservoir tot aan het aangeduide MAX-peil.

- 6** Voor een nieuwe afgifte wacht u tot de toetsen voor aanzetten/afgifte continu wit branden.
- 7** Na de afgifte heft u de hendel voor het inbrengen van de capsules en zet hem terug laag om de gebruikte capsule uit te duwen.

AFGIFTE VAN ESPRESSO LUNGO

! Voer de punten: **1**, **2**, **3** en **4** uit van de paragraaf AFGIFTE VAN ESPRESSO.

- 5** Druk op de toets ESPRESSO LUNGO  (45 ml) om de afgifte te starten. Het toestel stopt de afgifte zodra de geprogrammeerde dosis koffie is bereikt.

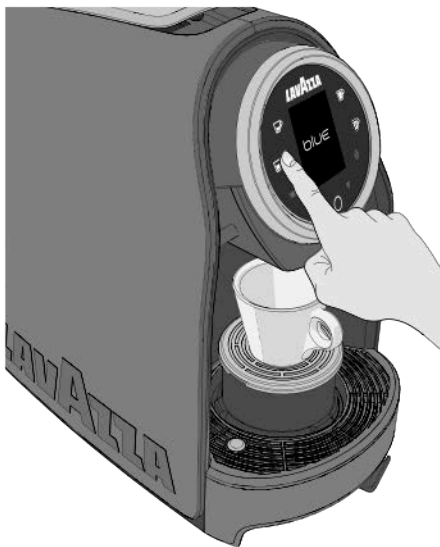

i Tijdens de afgifte knippert de toets ESPRESSO LUNGO  met wit licht, het display geeft de animatie van de geselecteerde drank weer.



- 6** Voor een nieuwe afgifte wacht u tot de toetsen voor aanzetten/afgifte continu wit branden.

- 7** Na de afgifte heft u de hendel voor het inbrengen van de capsules en zet hem terug laag om de gebruikte capsule uit te duwen.

AFGIFTE VAN CAFFÈ LUNGO

! Voer de punten: **1**, **2**, **3** en **4** uit van de paragraaf AFGIFTE VAN ESPRESSO.

- 5** Druk op de toets CAFFÈ LUNGO  (90 ml) om de afgifte te starten. Het toestel stopt de afgifte zodra de geprogrammeerde dosis koffie is bereikt.



i Tijdens de afgifte knippert de toets CAFFÈ LUNGO  met wit licht, het display geeft de animatie van de geselecteerde drank weer.



- 6** Voor een nieuwe afgifte wacht u tot de toetsen voor aanzetten/afgifte continu wit branden.

- 7** Na de afgifte heft u de hendel voor het inbrengen van de capsules en zet hem terug laag om de gebruikte capsule uit te duwen.

AFGIFTE VAN VRIJE DOSIS

i Voer de punten: **1**, **2**, **3** en **4** uit van de paragraaf **AFGIFTE VAN ESPRESSO**.

5 Druk op de toets **VRIJE DOSIS**  om de afgifte te starten. Zodra de gewenste hoeveelheid is bereikt, drukt u opnieuw op de toets om de afgifte te beëindigen.



i Tijdens de afgifte knippert de toets **VRIJE DOSIS**  met wit licht, het display geeft de animatie van de geselecteerde drank weer.

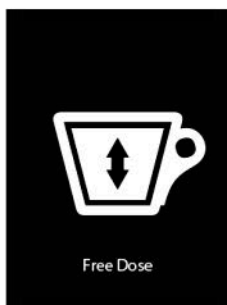

6 Voor een nieuwe afgifte wacht u tot de toetsen voor aanzetten/afgifte continu wit branden.

7 Na de afgifte heft u de hendel voor het inbrengen van de capsules en zet hem terug laag om de gebruikte capsule uit te duwen.

i Wanneer u capsules met een instant product gebruikt, valt het aan te bevelen om eerst een 'lege' afgifte uit te voeren (met alleen water) alvorens de capsule in te brengen: het product zal beter smaken.

KOFFIEDOSIS PROGRAMMEREN

i Voor het programmeren van de dosis wordt altijd dezelfde toets gebruikt; elke druk op de andere toets wordt genegeerd. De geprogrammeerde koffie-afgifte (minimum 20 ml) kan gewijzigd worden door de programmering te herhalen. Als een dosis kleiner dan 20 ml wordt ingesteld, slaat het toestel in ieder geval de instelbare minimumdosis op.

1 Hef de hendel voor het inbrengen van de capsules tot hij vastzit om de ruimte voor het inbrengen van de capsules te openen.

2 Leg een Lavazza-capsule **BLUE** in de ruimte voor het inbrengen van de capsules.

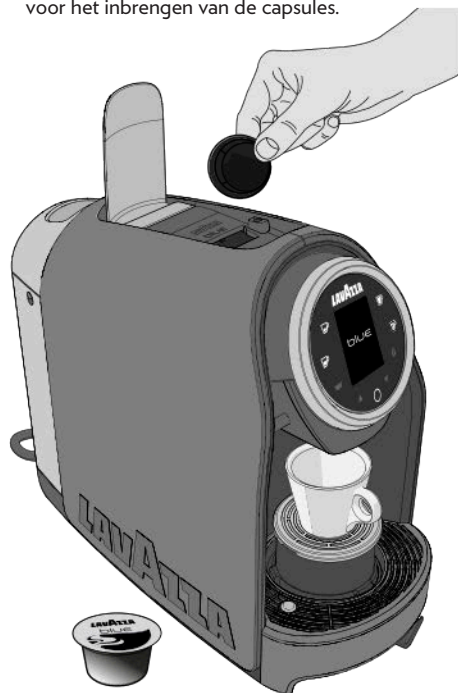

- 3** Zet de hendel voor het inbrengen van de capsules laag om de ruimte voor het inbrengen van de capsules te sluiten.

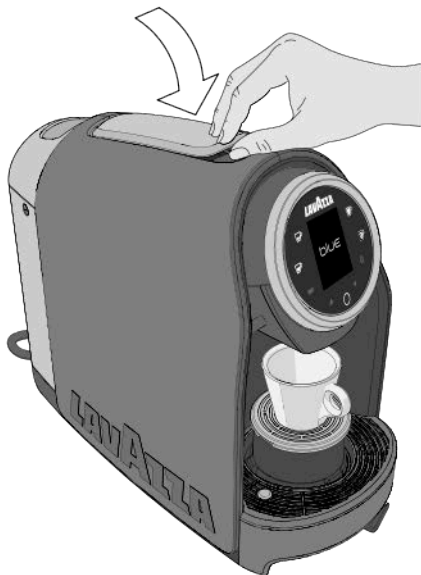

- 4** Druk op een van de drie toetsen voor koffieafgifte ☕/☕/☕ en houd tenminste 5 seconden lang ingedrukt. De geselecteerde toets knippert snel en het toestel wordt in de modus programmering gezet. Laat nu de toets los.



- i** Tijdens de programmering geeft het display de animatie van de geselecteerde drank weer.



- 5** Zodra de gewenste hoeveelheid koffie is bereikt, drukt u opnieuw op de eerder gebruikte toets om de afgifte te onderbreken.

- i** Als de programmering van de dosis de maximaal toelaatbare hoeveelheid (240 ml) overschrijdt, stopt het toestel de afgifte automatisch. De afgiftoets knippert en de laatste geprogrammeerde dosiswaarde blijft in het geheugen opgeslagen.

Als tijdens de programmering de stroomtoevoer wordt onderbroken, blijft de laatste geprogrammeerde waarde in het geheugen opgeslagen.

Als tijdens de dosisprogrammering gebrek aan water wordt gesignaleerd, stopt het toestel de afgifte. De dosis die werd ingesteld wordt niet in het geheugen opgeslagen. Zodra u het reservoir heeft gevuld met water, dient u de procedure voor de programmering van de dosis te herhalen.

- 6** Voor een nieuwe afgifte wacht u tot de toetsen voor aanzetten/afgifte continu wit branden.

- 7** Na de afgifte heft u de hendel voor het inbrengen van de capsules en zet hem terug laag om de gebruikte capsule uit te duwen.

- !** Gebruik nooit oplosmiddelen, alcohol of agressieve stoffen of ovens om de onderdelen van het toestel te drogen. Was alle onderdelen (behalve de elektrische) met koud/lauw water en met niet-schurende doeken/sponzen. Reinig elke twee/drie dagen het druppelopvangbakje. Alle demonteerbare onderdelen kunnen in de vaatwasser gewassen worden. Het valt aan te raden om het water niet langer dan 3 dagen in de waterleiding en in het reservoir te laten. Als dat toch gebeurt, maak dan het reservoir leeg, spoel het en vul het opnieuw met vers water. Voer vervolgens een afgifte (zonder capsule) uit alvorens koffie of een drank te tappen.

REINIGING VAN AFGIFTETUITVAN KOFFIE

Om de afgiftetuit te reinigen voert u de procedure **AFGIFTE ESPRESSO** elke week zonder capsule uit.

REINIGING VAN OPVANGBAKJE VAN GEBRUIKTE CAPSULES, OPVANGBAKJE VAN DRUPPELS

- i** *Het knipperen van het controlelampje van het opvangbakje van de capsules  en de animatie op het display geven aan dat het bakje van de gebruikte capsules vol is. Maak het leeg en breng het terug in.*



Een rode vlotter op het rooster van het druppelopvangbakje geeft het maximumvolume van het druppelopvangbakje aan.

- 1** Trek het druppelopvangbakje en het opvangbakje van gebruikte capsules uit.



- !** Wanneer u het opvangbakje van de gebruikte capsules  uittrekt, gaat het controlelampje van het capsulebakje continu wit branden en het display geeft de volgende animatie weer.



- i** *Als het bakje langer dan 5 seconden wordt uitgetrokken, zet het toestel de telling van de ingebrachte capsules op nul.*

- 2** Verwijder het opvangbakje van de capsules en verwijder de gebruikte capsules. Giet de vloeistof in het druppelopvangbakje weg.

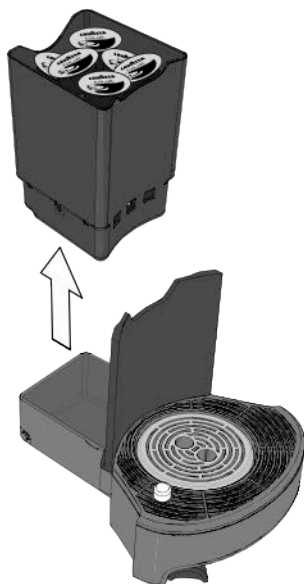

- 3** Zet de hendel voor het heffen van het rooster kop/kopje naar rechts.

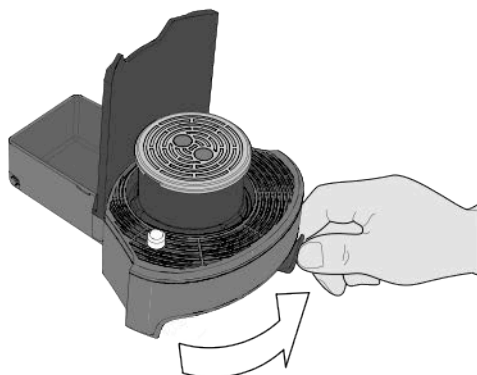

- 4** Verwijder het rooster, de roostersteun en het rooster van het druppelopvangbakje.

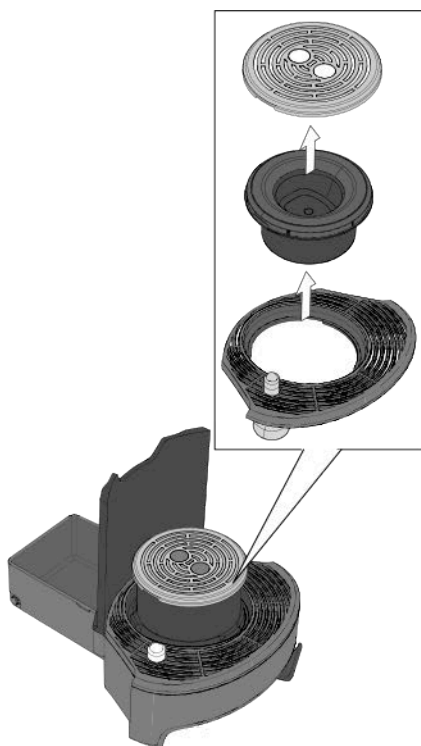

- 5** Was alle onderdelen af met koud of lauw water, droog ze af en breng ze op de juiste wijze terug in.

ONTKALKING

Kalkvorming is een normaal gevolg van het gebruik van het toestel; ontkalking is nodig elke 3-4 maanden toestelgebruik en/of wanneer u moeilijke afgifte vaststelt. De ontkalkingscyclus wordt door het toestel gevraagd (indien vrijgegeven) via de speciale signalering.

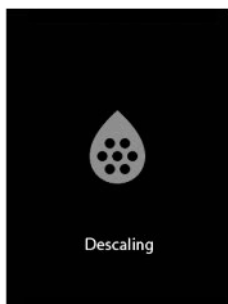

BLUETOOTH

Het toestel is voorzien van een inrichting Bluetooth® v4.0 (Bluetooth®low energy technology compatible) voor de controle en het onderhoud door de bevoegde servicecentra.

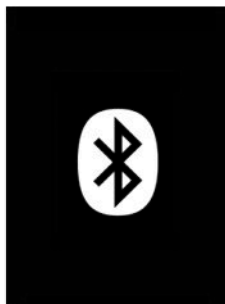

i *Wat in de handleiding voor gebruik en onderhoud staat heeft prioriteit ten opzichte van de aanwijzingen op afzonderlijk verkochte accessoires en/of gebruiksmaterialen in geval van conflict.*

Voor de uitvoering van de ontkalkingscyclus raadpleegt u het hoofdstuk "MENU VAN TOESTEL".

Om het menu van het toestel te openen houdt u de toets MULTIFUNCTIE \bigcirc tenminste 5 seconden ingedrukt.

In het toestelmenu kunt u de parameters van de volgende functies wijzigen:

- Recepten
- Zorg
- Instellingen
- Service
- Krediet
- Menu van technicus
- Uitschakelen
- Afsluiten

! De instelbare parameters hangen af van de instellingen die op het toestel zijn uitgevoerd.

i Gebruik de scrollpijltjes \blacktriangle - \blacktriangledown om het toestelmenu te doorlopen. Druk op de toets MULTIFUNCTIE \bigcirc om de geselecteerde functie in te schakelen.

RECEPTEN

Selecteer het trefwoord “**Recepten**”, druk op de toets MULTIFUNCTIE \bigcirc om alle gegevens van de drankafgiftes weer te geven en te wijzigen.

- Temperatuur espresso
- Volume product in ml
- Terug
- Afsluiten

TEMPERATUUR ESPRESSO

De parameter “**Temperatuur espresso**” dient om de drie temperaturniveaus van de espresso in te stellen:

- Laag
- Medium
- Hoog

i Het toestel heeft de fabriekswaarde van de instelling, nl. “Hoog”.

VOLUME PRODUCT IN ML

De parameter “**Volume product in ml**” dient om de hoeveelheid van de dosis van elke drank in te stellen.

- ESPRESSO
- ESPRESSO LUNGO
- CAFFÈ LUNGO
- VRIJE DOSIS

Selecteer de drank en stel de dosis in (MIN 20 ml tot MAX 240 ml).

TERUG

Met de functie “**Terug**” gaat u terug naar het hoofdmenu.

AFSLUITEN

Met de functie “**Afsluiten**” sluit u het toestelmenu af en gaat u terug naar de drankselectie.

ZORG

Selecteer het trefwoord “**Zorg**”, druk op de toets MULTIFUNCTIE \bigcirc om alle reinigings- en onderhoudsprocedures weer te geven en in te schakelen.

- Ontkalking
- Reiniging
- Filter
- Verdamping
- Terug
- Afsluiten

ONTKALKING

De functie “**Ontkalking**” heeft een submenu waarmee u de statistieken van de ontkalking weergeeft en de ontkalkingscyclus inschakelt.

- Statistieken
- Start ontkalking
- Terug
- Afsluiten

Statistieken

De parameter “**Statistieken**” geeft een diagram met procenten weer van het ontkalkingsniveau.

Start ontkalking

De functie **“Start ontkalking”** schakelt de ontkalkingscyclus van het toestel in.

i *De ontkalkingscyclus kan op elk ogenblik ingeschakeld worden, ook wanneer het toestel het niet vraagt.*

! **Controleer of er geen capsules aanwezig zijn in de ruimte voor het inbrengen van de capsules.**

i *Drankafgifte is niet mogelijk totdat de ontkalkingscyclus volledig uitgevoerd is.*

Volg de aanwijzingen om de ontkalkingscyclus volledig uit te voeren.

1 **Trek het druppelopvangbakje en het opvangbakje van gebruikte capsules uit en maak ze leeg.**

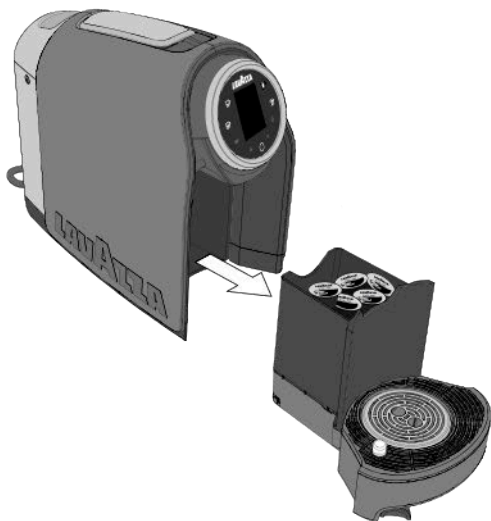

i *Het display geeft de volgende animatie weer.*



2 **Breng de bakjes in en zet een ruime bak onder de tuit.**



! **Als de functie filter ingeschakeld is, geeft het display de volgende animatie weer:**



Neem de waterverzachterfilter uit het reservoir en druk op de toets MULTIFUNCTIE O om te bevestigen.

- 3** Verwijder het waterreservoir en vul het met het ontkalkingsproduct, zoals aangegeven door de fabrikant van het ontkalkingsmiddel.



- i** Om de ontkalking uit te voeren gebruikt u een niet-giftig en/of onschadelijk ontkalkingsmiddel voor koffiezetapparaten dat u in de winkel vindt.

- !** Het display geeft de volgende animatie weer.



- !** Drink de ontkalkingsoplossing en de getapte producten niet zolang de cyclus niet voltooid is. Gebruik in geen geval azijn als ontkalkingsmiddel.

- 4** Breng het waterreservoir met de ontkalkingsoplossing in. Het toestel begint automatisch de ontkalkingscyclus uit te voeren.

- !** In het geval dat de stroomtoevoer onderbroken wordt tijdens de ontkalkingscyclus, wordt het toestel bij de nieuwe inschakeling automatisch terug op de start van de ontkalkingscyclus gezet.

- i** Tijdens de ontkalkingscyclus geeft het display de volgende animatie weer.

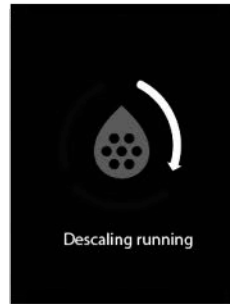

- !** Tijdens de ontkalkingscyclus voert het toestel automatisch pauzes in om de bak te kunnen leegmaken.

- 5** Na de afgifte van de ontkalkingsoplossing wordt de cyclus tijdelijk onderbroken. Trek het druppelopvangbakje en het opvangbakje van de gebruikte capsules uit en maak de opvangbak van de oplossing leeg.

- i** Het display geeft de volgende animatie weer.



- 6** Zet de bakjes in het toestel en plaats de bak onder de tuit.

- !** Als de functie filter ingeschakeld is, geeft het display de volgende animatie weer:



Plaats de waterverzachterfilter in het reservoir en druk op de toets **MULTIFUNCTIE O** om te bevestigen.

- 7** Verwijder het waterreservoir, spoel het en was het zorgvuldig. Vul het met vers drinkwater zonder koolzuur.



- 8** Breng het waterreservoir in. Het toestel begint automatisch de spoelcyclus uit te voeren.

- i** Tijdens de spoelcyclus geeft het display de volgende animatie weer.

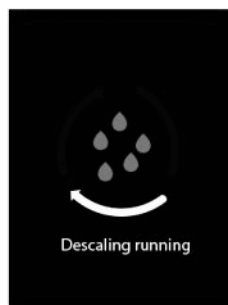

- i** Om de spoelcyclus te beëindigen is de afgifte van een kleine hoeveelheid water nodig, vul zo nodig water bij in het reservoir.

- !** Tijdens de spoelcyclus voert het toestel automatisch pauzes in om de bak te kunnen leegmaken.

- 9** Na het spoelen is de ontkalkingscyclus voltooid.

- 10** Trek het druppelopvangbakje en het opvangbakje van de gebruikte capsules uit en maak de bak voor het spoelen leeg.

REINIGING

De functie “**Reiniging**” dient om de cycli voor het spoelen van het toestel in te schakelen.

- Koffiezetgroep spoelen
- Systeem vullen
- Terug
- Afsluiten

Koffiezetgroep spoelen

De functie “**Koffiezetgroep spoelen**” dient om het spoelen van de koffiezetgroep in te schakelen.

i Tijdens het spoelen van de koffiezetgroep geeft het display de volgende animatie weer.

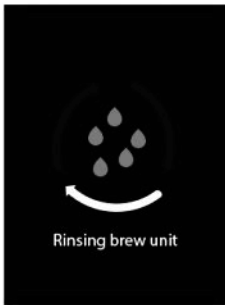

Systeem vullen

De functie “**Systeem vullen**” dient om het vullen van de waterleiding in te schakelen, in het geval dat de leiding niet vol is.

i Tijdens het vullen van de leiding geeft het display de volgende animatie weer.

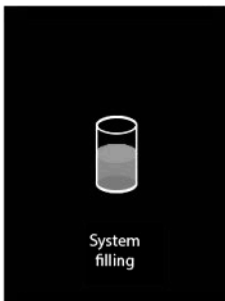

FILTER

De functie “**Filter**” bestaat uit een submenu dat dient voor het beheer van de waterverzachterfilter.

- Statistieken
- Nieuwe filter aanbrengen
- Filter vervangen
- Filter verwijderen
- Terug
- Afsluiten

Statistieken

De parameter “**Statistieken**” geeft een diagram van het slijtageniveau van de filter in procent weer.

Nieuwe filter aanbrengen

De functie “**Nieuwe filter aanbrengen**” dient om de waterverzachterfilter in het waterreservoir te plaatsen.

Volg de aanwijzingen om het plaatsen van de waterverzachterfilter volledig uit te voeren.

1 Verwijder het waterreservoir en maak het leeg, plaats de waterverzachterfilter in het waterreservoir. Vul het waterreservoir met vers drinkwater zonder koolzuur.

i Het display geeft de volgende animatie weer.



2 Druk op de toets MULTIFUNCTIE  om de installatie te bevestigen.

3 Trek het druppelopvangbakje en het opvangbakje van gebruikte capsules uit en maak ze leeg.

i *Het display geeft de volgende animatie weer.*



4 Zet een ruime bak op het koppenrooster. Breng de bakjes aan in het toestel.



5 Het toestel voert een afgifte uit om het watervolume vast te leggen en de waterverzachterfilter te activeren.

i *Tijdens de afgifte geeft het display de volgende animatie weer.*



6 Na de afgifte is de waterverzachterfilter actief.

Filter vervangen

De functie “**Filter vervangen**” dient om de waterverzachterfilter te vervangen.

Volg de aanwijzingen om het vervangen van de waterverzachterfilter volledig uit te voeren.

1 Verwijder het waterreservoir en maak het leeg. Neem de waterverzachterfilter uit het reservoir.

i *Het display geeft de volgende animatie weer.*



2 Druk op de toets MULTIFUNCTIE **O** om te bevestigen.

- 3** Plaats de nieuwe waterverzachterfilter in het reservoir. Breng het waterreservoir in en vul het met vers drinkwater zonder koolzuur.

i *Het display geeft de volgende animatie weer.*

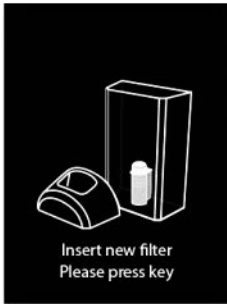

- 4** Druk op de toets MULTIFUNCTIE  om te bevestigen.

- 5** Trek het druppelopvangbakje en het opvangbakje van gebruikte capsules uit en maak ze leeg.

i *Het display geeft de volgende animatie weer.*



- 6** Zet een ruime bak op het koppenrooster. Breng de bakjes aan in het toestel.



- 7** Het toestel voert een afgifte om het watervolume vast te leggen en de waterverzachterfilter te activeren.

i *Tijdens de afgifte geeft het display de volgende animatie weer.*



- 8** Na de afgifte is de waterverzachterfilter actief.

Filter verwijderen

De functie "**Filter verwijderen**" dient om de waterverzachterfilter te verwijderen.

Volg de aanwijzingen om het verwijderen van de waterverzachterfilter helemaal uit te voeren.

- 1** Verwijder het waterreservoir en maak het leeg. Neem de waterverzachterfilter uit het reservoir.

i *Het display geeft de volgende animatie weer.*



2 Druk op de toets MULTIFUNCTIE  om te bevestigen.

VERDAMPING

De functie "Verdamping" dient om de waterleiding van het toestel leeg te maken, als het toestel lange tijd niet wordt gebruikt of voor vervoer.

Volg de aanwijzingen om de waterleiding volledig leeg te maken.

1 Verwijder het waterreservoir.

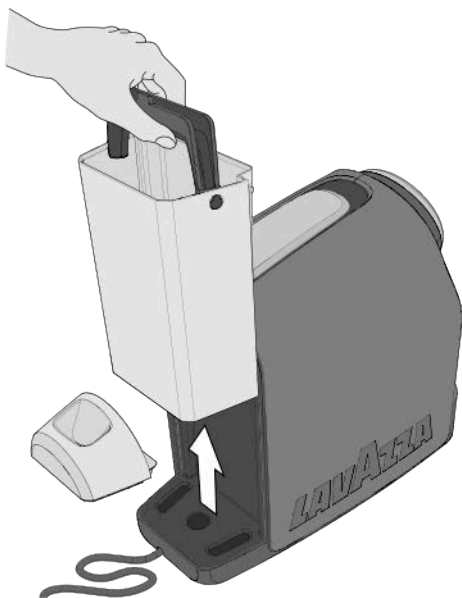

i *Het display geeft de volgende animatie weer.*

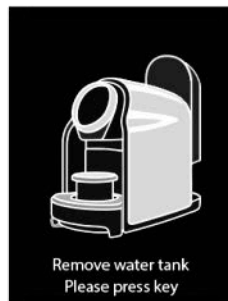

2 Druk op de toets MULTIFUNCTIE  om te bevestigen.

3 Het toestel begint de verdampingscyclus uit te voeren.

i *Tijdens de verdampingscyclus geeft het display de volgende animatie weer.*

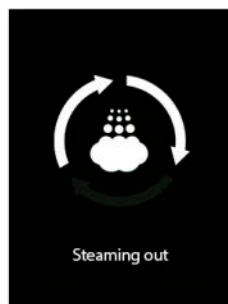

4 Na de verdampingscyclus van de waterleiding wordt het toestel uitgeschakeld.

INSTELLINGEN

Selecteer het trefwoord “**Instellingen**”, druk op de toets MULTIFUNCTIE \bigcirc om de instellingen van het toestel weer te geven en te wijzigen.

Informatie over het toestel

Automatische uitschakeling

ECO mode

Terug

Afsluiten

Informatie over het toestel

De parameter “**Informatie over het toestel**” geeft de productiegegevens van het toestel weer:

- Softwareversie
- Productiegegevens van de software
- Nummer van versie van software-ontwikkelomgeving
- Serienummer van het toestel

Automatische uitschakeling

De functie “**Automatische uitschakeling**” dient om de periode dat het toestel uitstaat in te stellen zodat het in stand-by wordt gezet.

i *De ingestelde fabriekswaarde van het toestel is 30 minuten.*

ECO mode

De functie “**ECO mode**” dient om de periode dat het toestel uitstaat in te stellen zodat het in de modus ECO mode wordt gezet.

i *De ingestelde fabriekswaarde van het toestel is 10 minuten.*

SERVICE

Selecteer het trefwoord “**Service**”, druk op de toets MULTIFUNCTIE \bigcirc om de fouten, die het toestel heeft gemeld, weer te geven.

Lijst van fouten

Terug

Afsluiten

Lijst van fouten

De parameter “**Lijst van fouten**” geeft de lijst met van de laatste 7 fouten weer die het toestel heeft gemeld.

KREDIET

Selecteer het trefwoord “**Krediet**”, druk op de toets MULTIFUNCTIE \bigcirc om de informatie over het krediet van het toestel weer te geven.

Statistieken

Terug

Afsluiten

Statistieken

De parameter “**Statistieken**” geeft de afgiftes weer die voor elk type drank zijn uitgevoerd.

i *Als de beheerder de functie heeft vrijgegeven, kunt u het totaal van de kredieten van het toestel weer geven.*

MENU VAN DE TECHNICUS

Selecteer het trefwoord “**Menu van technicus**”, druk op de toets MULTIFUNCTIE \bigcirc om naar het menu van de technicus te gaan.

Voer het wachtwoord in om het menu van de technicus te openen.

UITSCHAKELEN

Selecteer het trefwoord “**Uitschakelen**”, druk op de toets MULTIFUNCTIE \bigcirc om het toestel in stand-by te zetten.

AFSLUITEN

Selecteer het trefwoord “**Afsluiten**”, druk op de toets MULTIFUNCTIE \bigcirc om het menu af te sluiten en terug naar de drankselectie te gaan.

Nr.	Vastgesteld probleem	Mogelijke oorzaken	Oplossing	Resultaat
1	Het toestel gaat niet aan. Toetsen staan uit na een druk op de drukknop MULTIFUNCTIE O.	1 - Het toestel is niet aangesloten op het stroomnet.	Sluit het toestel aan op het stroomnet.	Positief: vraag opgelost. Negatief: ga naar punt 2
		2 - Het toestel is aangesloten op een meervoudige aansluitpunt of een tafelcontactdoos die niet werkt.	Sluit het toestel rechtstreeks op het stroomnet aan.	Positief: vraag opgelost. Negatief: ga naar punt 3
		3 - Er is geen stroom.	Controleer of er stroom is door een andere elektrisch toestel aan te sluiten.	Positief: toestel naar hulpdienst. Negatief: storing in stroomnet.
2	Het opwarmen van het toestel vraagt veel tijd.	1 - Het toestel is opgeslagen in een te koude omgeving (bijv. kelder/garage).	Bewaar het toestel in een geschikte omgeving en voer 2 afgiftes zonder capsule uit.	Positief: vraag opgelost. Negatief: ga naar punt 2
		2 - Het toestel bevat veel kalk.	Ontkalk het toestel.	Positief: toestel naar hulpdienst. Negatief: storing in stroomnet.
3	Het toestel maakt veel lawaai.	1 - Het steunvlak is niet stabiel.	Controleer het steunvlak.	Positief: vraag opgelost. Negatief: ga naar punt 2
		2 - De elektrische kabel is slecht geplaatst.	Controleer of de kabel correct in de basis van het toestel zit.	Positief: vraag opgelost. Negatief: ga naar punt 3
		3 - De mobiele onderdelen zijn niet correct aangebracht.	Breng de mobiele onderdelen correct aan.	Positief: vraag opgelost. Negatief: ga naar punt 4
		4 - Er is geen water in het reservoir.	Vul bij met vers drinkwater zonder koolzuur.	Positief: vraag opgelost. Negatief: ga naar punt 5
		5 - Er is geen capsule.	Breng een Lavazza-capsule of een compatibele capsule in.	Positief: vraag opgelost. Negatief: toestel naar hulpdienst.
4	Het toestel levert geen drank.	1 - Elektrische storing: de drukknoppen werken niet.	Druk op een van de drukknoppen en controleer of het controlelampje werkt (knippert met witte kleur) en of het toestel wordt aangezet.	Positief: vraag opgelost. Negatief: ga naar punt 2
		2 - Er is geen water in het reservoir.	Vul bij met vers drinkwater zonder koolzuur.	Positief: vraag opgelost. Negatief: ga naar punt 3
		3 - Het reservoir is niet correct aangebracht.	Breng het reservoir correct aan.	Positief: vraag opgelost. Negatief: ga naar punt 4
		4 - Er is geen activeringsontsteking.	Herhaal de procedure voor het aanzetten van het toestel (6 afgiftepogingen).	Positief: vraag opgelost. Negatief: toestel naar hulpdienst.

Nr.	Vastgesteld probleem	Mogelijke oorzaken	Oplossing	Resultaat
5	Het toestel verliest water aan de voorzijde.	1 - Het opvangbakje van de gebruikte capsules is niet correct aangebracht.	Breng het capsuleopvangbakje correct aan.	Positief: vraag opgelost. Negatief: ga naar punt 2
		2 - Het opvangbakje van de gebruikte capsules is vol.	Maak het capsuleopvangbak en het druppelopvangbakje leeg en maak ze schoon.	Positief: vraag opgelost. Negatief: ga naar punt 3
		3 - Er zit een capsule vast.	Hef de hendel voor het inbrengen van de capsules en zet hem laag. Als dat niet volstaat, koppelt u het toestel los van het stroomnet en neemt u de capsule met de hand uit de goot.	Positief: vraag opgelost. Negatief: ga naar punt 4
		4 - De capsules niet geschikt.	Gebruik Lavazza-capsules of compatibele capsules.	Positief: vraag opgelost. Negatief: toestel naar hulpdienst.
6	Het toestel verliest water aan de achterzijde.	1 - Het reservoir is niet correct aangebracht.	Breng het reservoir correct aan.	Positief: vraag opgelost. Negatief: ga naar punt 2
		2 - Het reservoir is beschadigd.	Verwijder het reservoir uit het toestel en controleer of het lekt.	Positief: vraag opgelost. Negatief: toestel naar hulpdienst.
7	De hendel voor het inbrengen bereikt de afgiftestand niet of vereist een overmatige kracht voor het sluiten.	1 - Het opvangbakje van de gebruikte capsules is vol.	Maak het opvangbakje van de gebruikte capsules leeg.	Positief: vraag opgelost. Negatief: ga naar punt 2
		2 - De capsule is verkeerd ingebracht.	Herhaal de sequentie, hendel in ruststand, hendel in afgiftestand; als dat niet volstaat, neemt u de capsule met de hand uit de goot wanneer het toestel losgekoppeld is van het stroomnet.	Positief: vraag opgelost. Negatief: toestel naar hulpdienst.
8	Op het display wordt de melding "SYSTEEM TE HEET" weergegeven.	1 - Toestel is oververhit (intern).	Wacht ongeveer 15 minuten tot het toestel afgekoeld is, druk op de toets MULTIFUNCTIE.	Positief: vraag opgelost. Negatief: toestel naar hulpdienst.
9	Op het display wordt de melding "FOUT CONTACTEER SERVICEDIENST" weergegeven.	1 - Storing van toestel, fout NTC.	Schakel het toestel uit en terug in.	Positief: vraag opgelost. Negatief: toestel naar hulpdienst.
		2 - Storing van toestel, fout Thermoblock.		
		3 - Storing van toestel, interne fout.		

NL OPLOSSINGEN VOOR DE MEEST VOORKOMENDE PROBLEMEN

Nr.	Vastgesteld probleem	Mogelijke oorzaken	Oplossing	Resultaat
10	Op het display wordt de melding "ONTKALKING NODIG" weergegeven.	1 - Er is te veel kalk in het toestel.	Ontkalk het toestel.	Positief: vraag opgelost. Negatief: toestel naar hulpdienst.
11	Op het display wordt de melding "DREMPELWAARDE KREDIET BEREIKT" weergegeven	1 - Krediet uitgeput.	Neem contact op met de Servicedienst van Lavazza.	Positief: vraag opgelost. Negatief: toestel naar hulpdienst.
12	De koffie wordt te snel geleverd zodat hij maar weinig romig is.	1 - De capsule is niet geschikt.	Gebruik Lavazza-capsules of compatibele capsules.	Positief: vraag opgelost. Negatief: ga naar punt 2
		2 - Reeds gebruikte capsule.	Zet de hendel terug in de ruststand en breng een nieuwe capsule in.	Positief: vraag opgelost. Negatief: toestel naar hulpdienst.
13	De koffie is koud.	1 - Druppelgewijze afgifte, de waterleiding is verstopt.	Voer de toestelspoelcyclus uit.	Positief: vraag opgelost. Negatief: ga naar punt 2
		2 - Het toestel bevat veel kalk.	Ontkalk het toestel.	Positief: vraag opgelost. Negatief: toestel naar hulpdienst.
14	De hoeveelheid geleverde koffie is onvoldoende of overmatig.	1 - Foute programmering van de doses.	De programmering van de koffiedosis uitvoeren.	Positief: vraag opgelost. Negatief: toestel naar hulpdienst.
15	De koffie wordt niet geleverd en er komt stoom uit de ruimte voor het inbrengen van de capsules.	1 - De hendel voor het inbrengen is niet in de afgiftestand gezet.	Zet de hendel voor het inbrengen in de afgiftestand.	Positief: vraag opgelost. Negatief: toestel naar hulpdienst.
16	De koffie druppelt alleen maar.	1 - De capsule is defect.	Vervang de capsule door een nieuwe.	Positief: vraag opgelost. Negatief: ga naar punt 2
		2 - De pomp werkt niet goed.	Controleer het abnormale geluid van het toestel.	Positief: vraag opgelost. Negatief: ga naar punt 3
		3 - De afgiftetuit/waterleiding is verstopt.	Voer de spoelcyclus van de koffieafgiftetuit uit (zie ONDERHOUD EN REINIGING).	Positief: vraag opgelost. Negatief: ga naar punt 4
		4 - Het toestel bevat veel kalk.	Ontkalk het toestel.	Positief: vraag opgelost. Negatief: toestel naar hulpdienst.

Nr.	Vastgesteld probleem	Mogelijke oorzaken	Oplossing	Resultaat
17	Een van de zes toetsen werkt niet en de bijbehorende led staat uit.	1 - Mechanische vergrendeling.	1 - Onderbreek de voeding van het toestel door de stekker 10 seconden lang uit de contactdoos te nemen en steek hem dan terug in de contactdoos. Zet hettoestel aan en controleer of beide toetsen correct werken.	Positief: vraag opgelost. Negatief: ga naar punt 2
			2 - Schakel het toestel in en controleer of alle toetsen correct werken.	Positief: vraag opgelost. Negatief: toestel naar hulpdienst.

Voor storingen die niet in de onderstaande tabel staan of als de aanbevolen oplossingen de storingen niet verhelpen, neem u contact op met de geautoriseerde servicecentra van Lavazza

COMMUNICATIEMODULE

De geïnstalleerde communicatiemodule zendt radiogolven uit met de volgende kenmerken:

- Frequentieband 2.4 GHz - 2.4835 GHz
- Maximumvermogen < 3 dBm

TECHNISCHE KENMERKEN

- Spanning: 220-240 V - 50/60 Hz
- Totaal vermogen: 1455 W
- Inhoud van reservoir: 1,8 L
- Gewicht: 5,6 kg
- Materialen gebruikt voor de buitenbekleding: thermoplastische kunststof
- Afmetingen: Hoogte 41 cm - Breedte 20 cm - Diepte 34,6 cm

LUIGI LAVAZZA S.P.A. verklaart hierbij dat dit toestel voldoet aan de essentiële eisen en de andere relevante bepalingen van de Richtlijn 2014/53/EU, de conformiteitsverklaring van dit toestel vindt u op de website: www.lavazza.com
Er zijn geen beperkingen voor het op de markt brengen van het toestel in alle landen van de Europese Unie.

⚠ Avsedd användning:

Denna apparat är avsedd för hushållsbruk och liknande såsom:

- i personalkök i affärer, på kontor och på arbetsplatser;
- på bondgårdar;
- på hotell, motell och lägenhetshotell för att användas av den enskilde gästen;
- på Bed & Breakfast.

All form av olämplig användning är förbjuden (beskrivs inte i denna bruksanvisning). Det är förbjudet att utföra tekniska ändringar. Denna apparat får användas av barn (över 8 år), personer med nedsatt fysisk, sensorisk eller mental funktionsförmåga eller personer som saknar erfarenhet eller kunskap om hur den används, under förutsättning att de övervakas av någon som kan ansvara för deras säkerhet eller som har lärt dem hur apparaten används på ett säkert sätt och gjort dem medvetna om riskerna. Barn får inte leka med apparaten. Håll alltid apparaten och elsladden på behörigt avstånd från barn under 8 år. Rengöring och underhåll som ska utföras av användaren får utföras av barn över 8 år under förutsättning att de övervakas.

⚠ Placering:

Placera espressomaskinen på en säker plats där ingen kan välta den eller bli skadad av den. Förvara inte apparaten vid en lägre temperatur än 5 °C eftersom frost kan skada den. Använd inte espressomaskinen utomhus. Ställ inte apparaten på mycket varma ytor och/eller i närheten av öppna lågor. Apparaten får inte vara placerad inuti ett skåp när den används.

⚠ Eltillförsel:

Anslut endast espressomaskinen till ett lämpligt eluttag. Kontrollera att spänningen överensstämmer med värdet på typskylten på apparaten.

⚠ Elsladd:

Använd inte espressomaskinen om elsladden är skadad. Om elsladden är skadad ska den bytas ut mot en specialsladd eller en sats som finns hos tillverkaren eller tillverkarens tekniska service. Placera aldrig elsladden på vassa hörn och kanter eller mycket varma föremål. Skydda den från olja. Bär inte eller dra i espressomaskinen med elsladden. Dra inte i elsladden för att dra ut stickkontakten ur eluttaget. Rör inte vid stickkontakten med våta händer. Undvik att elsladden hänger fritt från bord eller hyllor.

⚠ Fara för elstöt:

Låt aldrig spännings- och/eller strömförande delar komma i kontakt med vatten. Denna apparat får aldrig sänkas ned i vatten.

⚠ Skydd för barn under 8 år:

Se till att inga barn leker med apparaten. Barn förstår inte att elektriska hushållsapparater kan vara farliga. Lämna inte apparatens förpackningsmaterial inom räckhåll för barn.

**Fara för brännskador:**

Rör inte vid varma delar (kapselhållarenhet o.s.v.) direkt efter att apparaten har använts. Var uppmärksam på eventuella stänk av varm vätska under utmatningen av drycken.

**Rengöring:**

Dra ut stickkontakten ur eluttaget och vänta tills apparaten har svalnat innan den rengörs. Sänk inte ned apparaten i vatten!

Det är strängt förbjudet att försöka att utföra åtgärder inuti apparaten. Byt ut vattnet i behållaren när apparaten har stått oanvänd i tre dagar. Undvik att skada apparaten genom att inte använda alkaliska rengöringsmedel. Rengör istället apparaten med en mjuk trasa och ett mildt rengöringsmedel.

**Förvaring av apparaten:**

Dra ut stickkontakten ur eluttaget och förvara apparaten på en torr plats som är oåtkomlig för barn när den inte ska användas under en längre tid. Skydda den mot damm och smuts.

**Reparationer/underhåll:**

Dra omedelbart ut stickkontakten ur eluttaget vid uppkomst av fel eller driftstörningar. Detsamma gäller om du misstänker att apparaten har blivit skadad efter att ha ramlat ned på golvet. Använd inte apparaten om den inte fungerar korrekt. Endast en auktoriserad serviceverkstad får utföra åtgärder och reparationer. Tillverkaren fransäger sig allt ansvar för eventuella skador som uppstår p.g.a. åtgärder som inte utförs fackmässigt.

**Vattenbehållare:**

Fyll endast på behållaren med kallt dricksvatten som inte är kolsyrat. Använd inte apparaten om det inte finns tillräckligt med vatten i behållaren.

**Kapselack:**

Det får endast sättas i kompatibla kapslar i kapselacket. För inte in fingrarna eller något annat föremål. Kapslarna är avsedda för engångsbruk.

**Bortskaffande av den förbrukade apparaten:**

INFORMATION TILL ANVÄNDARNA: Symbolen med en överkryssad sopstunna på apparaten eller dess förpackning betyder att apparaten ska källsorteras när den är förbrukad.

Användaren ska därför lämna in den förbrukade apparaten till en lämplig återvinningscentral för källsortering av elektriskt och elektroniskt avfall.

En korrekt och miljövänlig källsortering och kassering hjälper till att minska de negativa effekterna på miljön och hälsan och resulterar i en optimal återanvändning och/eller återvinning av produktmaterialet.

Otillåtet bortskaffande av apparaten av användaren beivras enligt gällande lagstiftning.

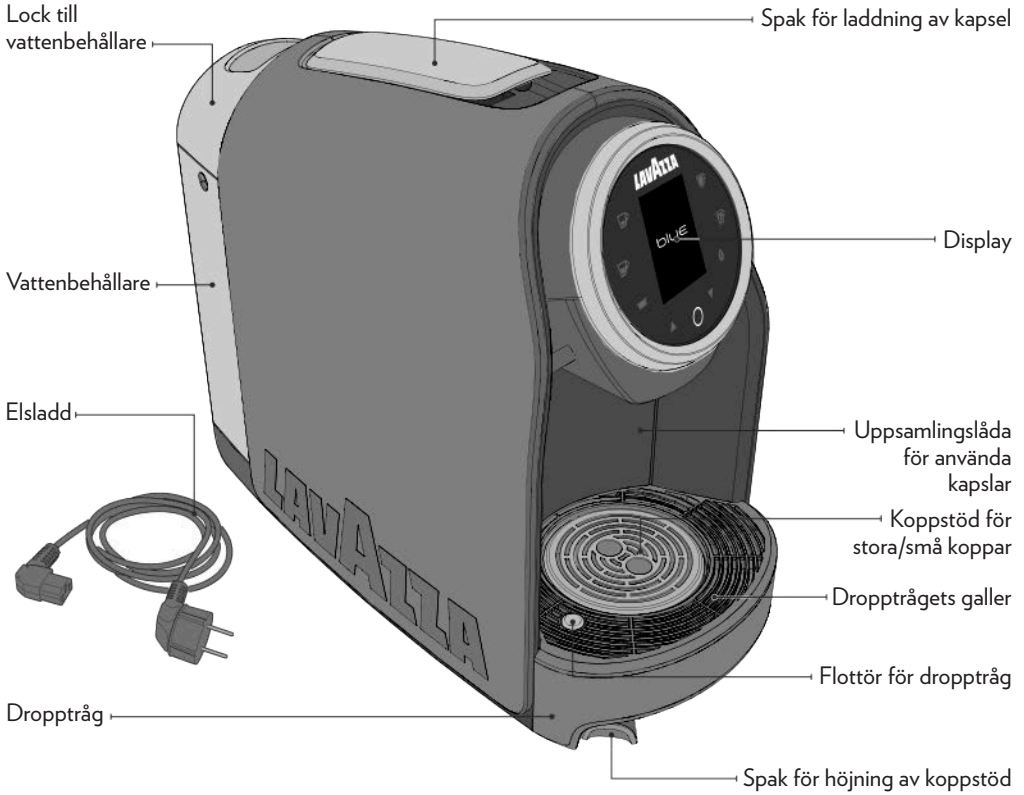

DISPLAY

- 1** Knapp för utmatning av ESPRESSO
- 2** Knapp för utmatning av LÅNG ESPRESSO
- 3** Lysdiod för uppsamlingslåda för använda kapslar
- 4** Knapp för utmatning av LÅNG KAFFE
- 5** Knapp för utmatning av VALFRI DOS
- 6** Lysdiod för vattenbehållare
- 7** Display
- 8** Pilknapp UPP för att bläddra i meny
- 9** Pilknapp NED för att bläddra i meny
- 10** Knapp för FLERFUNKTION (PÅ/standby/meny)



! Tillverkaren fransäger sig allt ansvar för eventuella skador som beror på:

- felaktigt bruk eller användning för andra ändamål än de avsedda;
- reparationer som har utförts av en oauktoriserad serviceverkstad;
- mixtring med elsladden;
- mixtring med någon av apparatens delar;
- användning av piratreservdelar och -tillbehör;
- utebliven avkalkning;
- förvaring i lokaler vid under 4 °C;
- användning vid under 5 °C;
- användning vid över 40 °C;
- användning av inkompatibla kapslar.

I dessa fall bortfaller garantin.

PÅSLAGNING AV APPARATEN

! Placera apparaten på en plan och stabil yta långt från vatten och värmekällor. Anslut inte apparaten till elnätet. Skador som orsakas av försummelse av dessa anvisningar täcks inte av garantin.

1 Luta apparaten på en av sidorna.

2 Sätt i stickkontakten i uttaget under apparaten och placera elsladden i avsedd kanal.



3 Skölj ur behållaren innan den används. Fyll endast på behållaren med kallt dricksvatten som inte är kolsyrat. Det går att lyfta på locket och fylla på behållaren direkt.

i Användning av ett vattenfilter (tillbehör) förbättrar vattenkvaliteten och förlänger apparatens livslängd. Använd endast specifika produkter för espressomaskiner, som finns att köpa i handeln, och som är i överensstämmelse med gällande standarder. Följ instruktionsbladet som medföljer tillbehöret för att montera filtret. Följ utgångsdatumet som anges på filtrets instruktionsblad för utbytet av filtret.

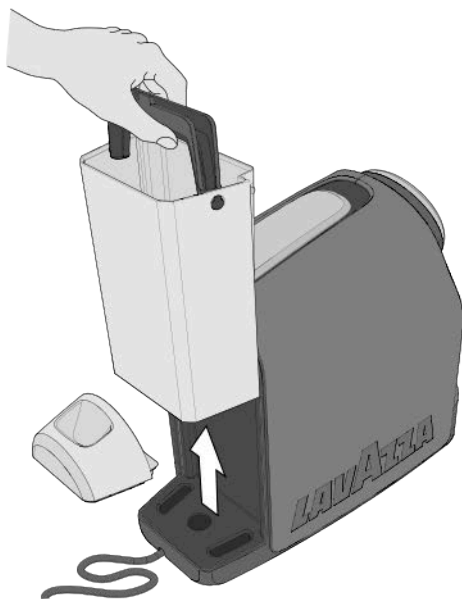

! Vattennivån får aldrig överskrida MAX. Använd endast kallt dricksvatten som inte är kolsyrat. Varmt vatten och andra vätskor kan skada behållaren.

! Försäkra dig om att händerna, apparaten, elsladden och apparatens stödplan inte är våta.

- 4 Sätt i stickkontakten i eluttaget.

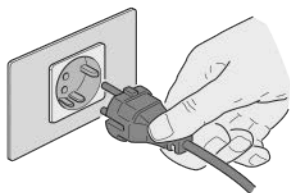

- 5 Tryck på knappen för FLERFUNKTION  för att slå på apparaten.

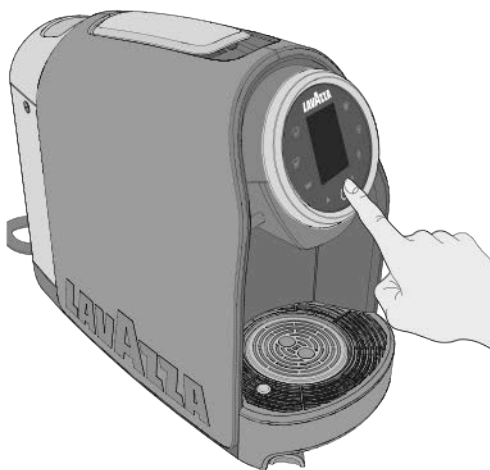

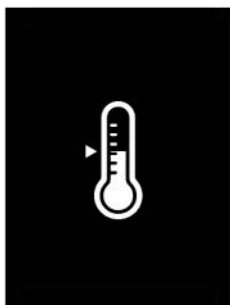

- i** Apparaten kan även startas genom att du faller upp spaken för laddning av kapsel eller drar ut uppsamlingslådan för använda kapslar.

- 6 Apparaten startar uppvärmningen. Knappen för FLERFUNKTION  lyser med fast vitt sken och displayen visar följande animation.



- 7 Apparaten är redo när knapparna för utmatning lyser med fast vitt sken.

STANDBY-FUNKTION

- i** När apparaten har stått oanvänd i 10 minuter övergår den automatiskt till EKO-läget och efter ytterligare 30 minuter övergår den till standby-läget för att säkerställa energibesparing. Det går att försätta apparaten i standby-läget manuellt innan de 30 minuterna har förflutit genom att du håller knappen för FLERFUNKTION  nedtryckt eller väljer posten Stäng av i apparatmenyn. Tillståndet signaleras av att knapparna släcks. Tryck igen på knappen för FLERFUNKTION  posten Stäng av i apparatmenyn. Tillståndet signaleras av att knapparna släcks. Tryck igen på knappen för FLERFUNKTION för .



I EKO-läget är knapparna släckta och knappen för FLERFUNKTION  blinkar långsamt.



FÖRBEREDELSE AV ESPRESSOBRYGGNING

Apparaten har två lägen för kaffebruggning: liten eller stor kopp.

- 1** För att använda en espressokopp ska du flytta spaken för höjning av koppstödet åt höger.



- 2** Placera koppen på koppstödet.



- 3** För att använda en stor kopp ska du placera koppen eller glaset direkt på koppstödet i det nedre läget.



- i** Mata ut min. 0,5 L vatten utan kapsel vid den första starten.

- !** Vid den första starten eller om det saknas vatten i vattenkretsen utför apparaten påslagningscykeln i några sekunder. Displayen visar följande animation tills cykeln är avslutad.

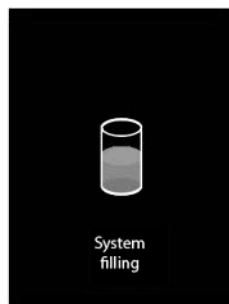

UTMATNING AV ESPRESSO

i Försäkra dig om att knapparna för påslagning/utmatning lyser med fast vitt sken.

1 Ställ koppen enligt anvisningarna (se FÖRBEREDELSE AV ESPRESSOBRYGGNING).

i Det rekommenderas att förvärma koppen med varmt vatten för att alltid få en espresso med perfekt temperatur. Ställ koppen under munstycket utan att sätta i kapseln. Tryck på en knapp för påslagning/utmatning för att mata ut tillräckligt mycket varmt vatten för att förvärma koppen.

2 Fäll upp spaken för laddning av kapsel tills den spärras för att öppna kapselfacket.

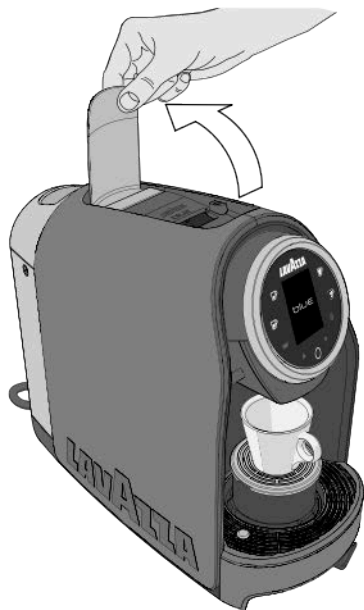

i För aldrig in fingrar eller föremål i kapselfacket. Det får endast sättas i Lavazza-kapslar BLUE eller kompatibla kapslar i kapselfacket.

3 Sätt in en Lavazza-kapsel BLUE i kapselfacket.

! Portionskapslarna är avsedda för att mata ut endast en espresso/produkt. Återanvänd INTE kapslarna. Sätter du i två eller fler kapslar samtidigt blir det fel på apparaten.

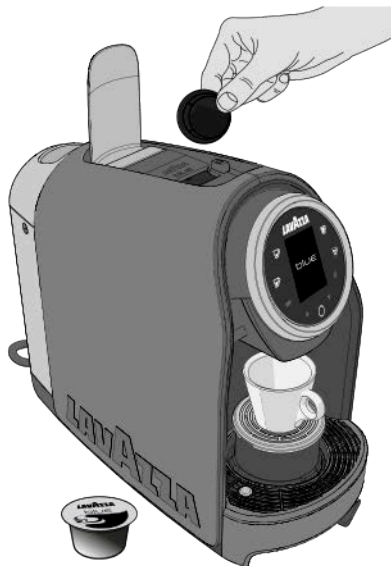

4 Fäll ned spaken för laddning av kapsel för att stänga kapselfacket.

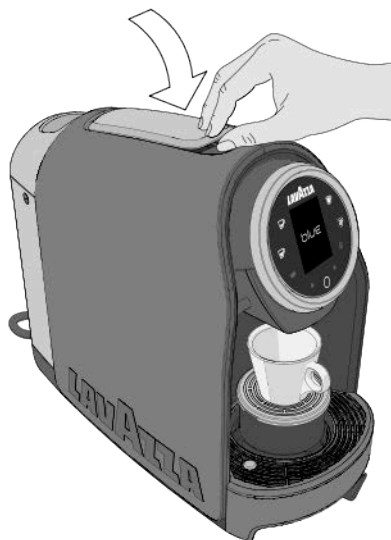

- 5** Tryck på knappen för ESPRESSO  (30 ml) för att starta utmatningen. Apparaten avslutar utmatningen när den programmerade espressodosen har uppnåtts.



- i** Under utmatningen blinkar knappen för ESPRESSO  med vitt sken och displayen visar animationen av den valda drycken.



- !** Om vattnet i behållaren sjunker under min. nivå efter utmatningen lyser apparatens lysdiod för vattenbehållaren  med vitt fast sken och displayen visar följande animation.



Fyll på vattenbehållaren till den angivna nivån MAX.

- 6** Vänta tills knapparna för påslagning/utmatning lyser med fast vitt sken innan det utförs en ny utmatning.
- 7** När utmatningen är klar ska du fälla upp och fälla ned spaken för laddning av kapsel för att tömma ut den använda kapseln.

- !** Om elttillförseln bryts under utmatningen ska du återställa elttillförseln och återuppta espressoutmatningsproceduren.

UTMATNING AV LÅNG ESPRESSO

⚠ Utför steg: **1**, **2**, **3** och **4** i avsnitt **UTMATNING AV ESPRESSO**.

- 5** Tryck på knappen för **LÅNG ESPRESSO** ☕ (45 ml) för att starta utmatningen. Apparaten avslutar utmatningen när den programmerade espressodosen har uppnåtts.

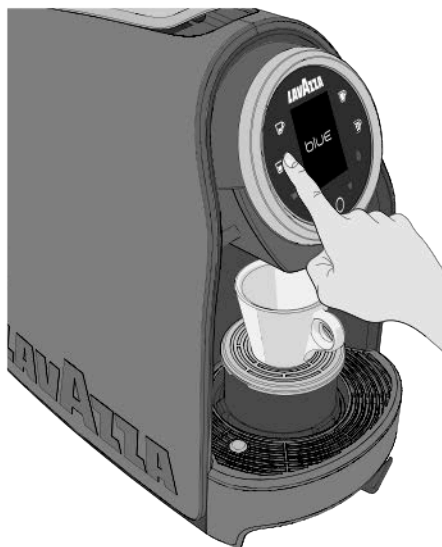

- i** Under utmatningen blinkar knappen för **LÅNG ESPRESSO** ☕ med vitt sken och displayen visar animationen av den valda drycken.



- 6** Vänta tills knapparna för påslagning/utmatning lyser med fast vitt sken innan det utförs en ny utmatning.

- 7** När utmatningen är klar ska du fälla upp och fälla ned spaken för laddning av kapsel för att tömma ut den använda kapseln.

UTMATNING AV LÅNG KAFFE

⚠ Utför steg: **1**, **2**, **3** och **4** i avsnitt **UTMATNING AV ESPRESSO**.

- 5** Tryck på knappen för **LÅNG KAFFE** ☕ (90 ml) för att starta utmatningen. Apparaten avslutar utmatningen när den programmerade espressodosen har uppnåtts.



- i** Under utmatningen blinkar knappen för **LÅNG KAFFE** ☕ med vitt sken och displayen visar animationen av den valda drycken.



- 6** Vänta tills knapparna för påslagning/utmatning lyser med fast vitt sken innan det utförs en ny utmatning.

- 7** När utmatningen är klar ska du fälla upp och fälla ned spaken för laddning av kapsel för att tömma ut den använda kapseln.

UTMATNING AV VALFRI DOS

A Utför steg: **1**, **2**, **3** och **4** i avsnitt **UTMATNING AV ESPRESSO**.

5 Tryck på knappen för VALFRI DOS  för att starta utmatningen. När önskad mängd har uppnåtts trycker du en gång till på knappen för att avsluta utmatningen.



i Under utmatningen blinkar knappen för VALFRI DOS  med vitt sken och displayen visar animationen av den valda drycken.

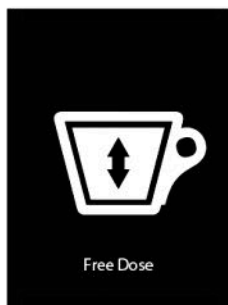

6 Vänta tills knapparna för påslagning/utmatning lyser med fast vitt sken innan det utförs en ny utmatning.

7 När utmatningen är klar ska du fälla upp och fälla ned spaken för laddning av kapsel för att tömma ut den använda kapseln.

i Vid kapslar med pulverdryck rekommenderas det att utföra en kortvarig utmatning utan produkt (med endast vatten) innan kapseln sätts i för att erhålla en så god produkt som möjligt.

PROGRAMMERING AV ESPRESSODOS

i Programmeringen av dosen utförs alltid med samma knapp. Den programmerade mängden utmatat kaffe (minst 20 ml) kan ändras genom att programmeringen upprepas. Om en dos under 20 ml ställs in, lagrar apparaten ändå den minsta dosen som kan ställas in.

1 Fäll upp spaken för laddning av kapsel tills den spärras för att öppna kapselfacket.

2 Sätt in en Lavazza-kapsel **BLUE** ni kapselfacket.

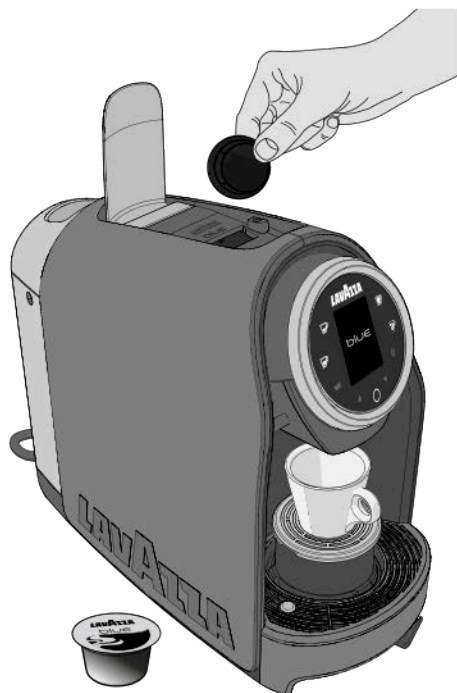

- 3** Fäll ned spaken för laddning av kapsel för att stänga kapselfacket.



- 4** Tryck på en av de tre knapparna för utmatning av kaffe ☕/☕/☕ och håll den nedtryckt i minst 5 sekunder. Den valda knappen blinkar snabbt och apparaten försätts i programmeringsläget. Nu kan du släppa upp knappen.



- i** Under programmeringen visar displayen animationen av den valda drycken.

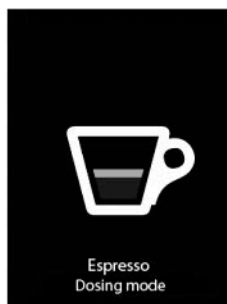

- 5** När önskad kaffemängd har uppnåtts ska utmatningen avbrytas genom att du åter trycker på den tidigare använda knappen.

- i** Om programmeringen av dosen överskrider max. tillåten mängd (240 ml) stoppar apparaten utmatningen automatiskt, knappen för utmatning blinkar och dosen med det senast programmerade värdet förblir sparad.

Bryts eltilförseln under programmeringen förblir det senast programmerade värdet sparad.

Signaleras det att vattnet är slut under programmeringen avbryter apparaten utmatningen och dosen som du höll på att ställa in sparas inte. När du har fyllt på vatten i behållaren är det nödvändigt att upprepa proceduren för programmering av dos.

- 6** Vänta tills knapparna för påslagning/utmatning lyser med fast vitt sken innan det utförs en ny utmatning.

- 7** När utmatningen är klar ska du fälla upp och fälla ned spaken för laddning av kapsel för att tömma ut den använda kapseln.

! Använd aldrig lösningsmedel, alkohol, aggressiva ämnen eller ugnar för att torka apparatens delar. Diska delarna (med undantag för de elektriska komponenterna) med kallt eller ljummet vatten och icke slipande trasor eller svampar. Rengör dropptråget varannan/var tredje dag. Samtliga borttagbara delar är maskindiskbara. Det rekommenderas att inte lämna kvar vatten i behållaren i mer än tre dagar. Töm i sådana fall behållaren, skölj ur den och fyll på den med kallt vatten. Utför sedan en utmatning (utan kapsel) innan du matar ut espresso eller en dryck.

RENGÖRING AV KAFFEMUNSTYCKE

Rengör munstycket genom att varje vecka utföra proceduren för **UTMATNING AV ESPRESSO** utan att sätta i kapseln.

RENGÖRING AV UPPSAMLINGS-LÅDAN FÖR ANVÄNDA KAPSLAR, DROPPTRÅGET

i När lysdioden för uppsamlingslådan för använda kapslar  blinkar en gång och displayen visar en animation betyder det att uppsamlingslådan för använda kapslar är full. Töm och sätt tillbaka den.



En röd flottör på dropptrågets galler anger max. nivån i dropptråget.

1 Dra ut dropptråget och uppsamlingslådan för använda kapslar.

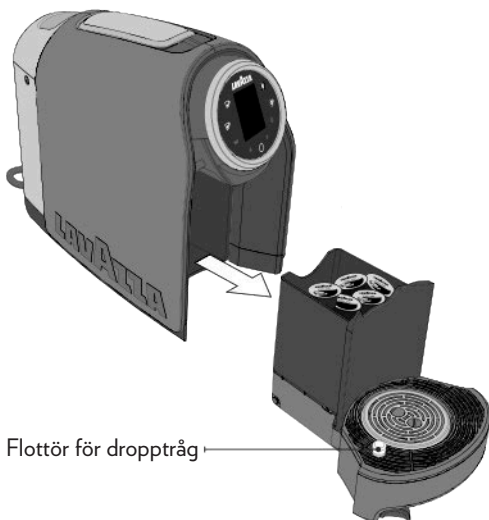

! När uppsamlingslådan för använda kapslar dras ut lyser lysdioden för använda kapslar  med fast vitt sken och displayen visar följande animation.



i Om dropptråget förblir utdraget i mer än 5 sekunder nollställer apparaten räkningen av de isatta kapslarna.

- 2** Ta bort uppsamlingslådan för använda kapslar och töm ut de använda kapslarna. Töm ut vätskan som finns i dropptråget.

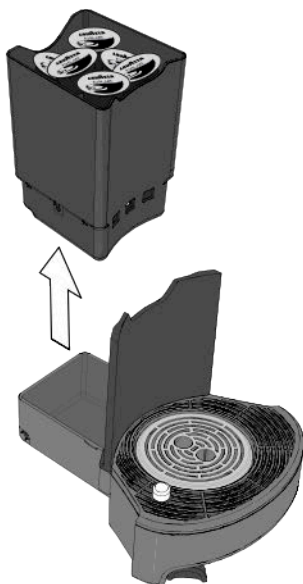

- 3** Flytta spaken för höjning av koppstödet åt höger.

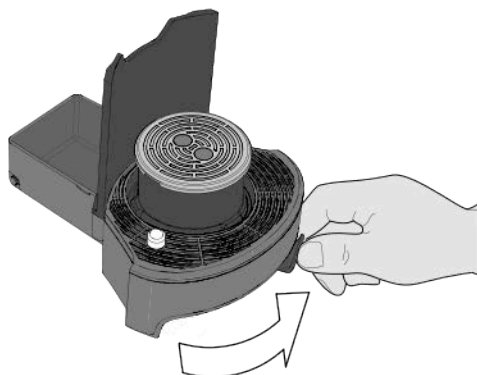

- 4** Ta bort koppstödet, koppstödet stöd och dropptrågets galler.

- 5** Diska samtliga delar med kallt eller ljummet vatten, torka dem och sätt tillbaka dem korrekt.

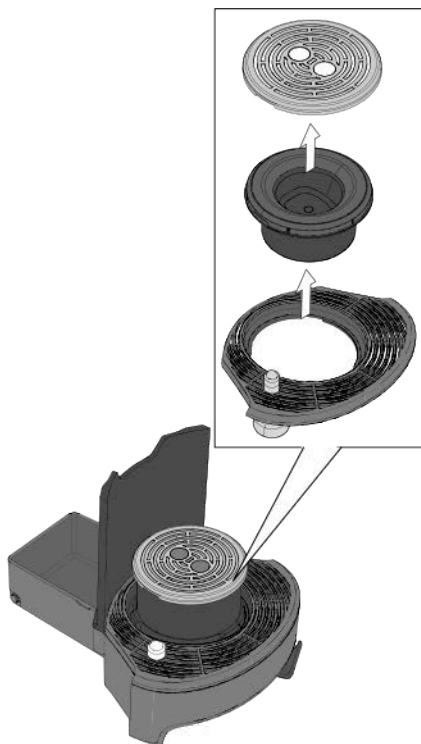

AVKALKNING

Kalkuppsamling är en normal konsekvens av användningen av apparaten. Det är nödvändigt att avkalka apparaten var 3-4 månader och/eller vid problem med utmatningen. Avkalkningen efterfrågas av apparaten (om aktiverad) genom avsedd signalering.

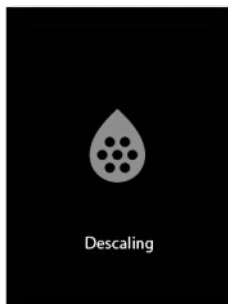

BLUETOOTH

Apparaten är utrustad med en anordning Bluetooth® v4.0 (Bluetooth®low energy technology compatible) för kontroll och underhåll som utförs av auktoriserade serviceverkstäder.

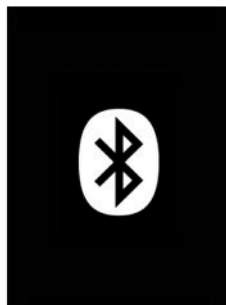

i *Anvisningarna i bruks- och underhållsanvisningen gäller framför anvisningarna om tillbehör och/eller förbrukningsmaterial som säljs separat när de olika anvisningarna inte överensstämmer med varand.*





För att utföra avkalkningen, se kapitel "APPARAT-MENY".

För att öppna apparatmenyn ska du hålla knappen för FLERFUNKTION  nedtryckt i minst 5 sekunder.

I apparatmenyn går det att ändra parametrarna för följande funktioner:

- Recept
- Skötsel
- Inställningar
- Service
- Kredit
- Teknisk meny
- Stäng av
- Gå ur

 De parametrar som kan ändras beror på inställningarna som har gjorts på apparaten.

 Använd pilknapparna  -  för att navigera i apparatmenyn. Tryck på knappen för FLERFUNKTION  för att aktivera den valda funktionen.

RECEPT

Välj posten **“Recept”** och tryck på knappen för FLERFUNKTION  för att visa och ändra alla data gällande utmatningen av dryckerna.

- Espressotemperatur
- Produktvolym i ml
- Tillbaka
- Gå ur

ESPRESSOTEMPERATUR

Parametern **“Espressotemperatur”** används för att ställa in tre temperaturnivåer för espresson:

- Låg
- Medelhög
- Hög

 Enligt fabriksinställningen är apparaten inställd för **“Hög”** temperatur.

PRODUKTVOLYM I ML

Parametern **“Produktvolym i ml”** används för att ställa in dosens mängd för varje dryck.

- ESPRESSO
- LÅNG ESPRESSO
- LÅNG KAFFE
- VALFRI DOS

Välj dryck och ställ in dosen (MIN. 20 ml upp till MAX. 240 ml).

TILLBAKA

Funktionen **“Tillbaka”** används för att gå tillbaka till huvudmenyn.

GÅ UR

Funktionen **“Gå ur”** används för att stänga apparatmenyn och gå tillbaka till val av drycker.

SKÖTSEL

Välj posten **Skötsel** och tryck på knappen för FLERFUNKTION  för att visa och aktivera alla rengörings- och underhållsprocedurer.

- Avkalkning
- Rengöring
- Filter
- Förångning
- Tillbaka
- Gå ur

AVKALKNING

Funktionen **“Avkalkning”** består av en ytterligare undermeny som används för att visa avkalkningsstatistiken och aktivera avkalkningen.

- Statistik
- Start av avkalkning
- Tillbaka
- Gå ur

Statistik

Parametern **“Statistik”** visar diagrammet i procent för avkalkningsnivån.

Start av avkalkning

Funktionen "Start av avkalkning" aktiverar apparatens avkalkning.

i Avkalkningen kan aktiveras när som helst även om apparaten inte kräver det.

! Kontrollera att kapselfacket är tomt på kapslar.

i Det går inte att mata ut drycker förrän avkalkningen är avslutad.

Följ indikationerna för att utföra avkalkningen.

1 Dra ut dropptråget och uppsamlingslådan för använda kapslar och töm dem.

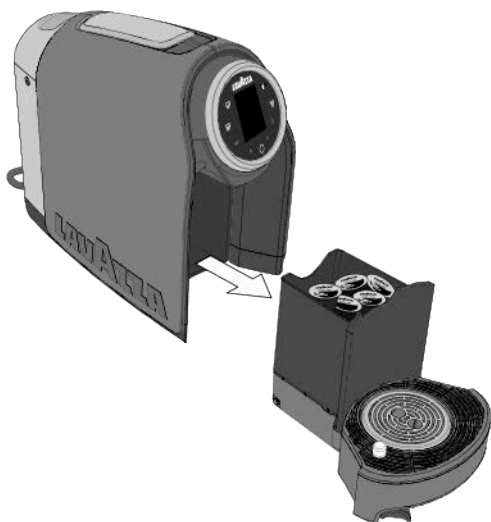

i Displayen visar följande animation.



2 Sätt i dropptråget och uppsamlingslådan och placera en rymlig behållare under munstycket.



! Om filterfunktionen är aktiv visar displayen följande animation:



Dra ut vattenavhärdningsfiltret ur behållaren och tryck på knappen för FLERFUNKTION O för att bekräfta.

- 3** Ta bort vattenbehållaren och fyll på behållaren med en avkalkningsprodukt enligt indikationerna från avkalkningsproduktens tillverkare.

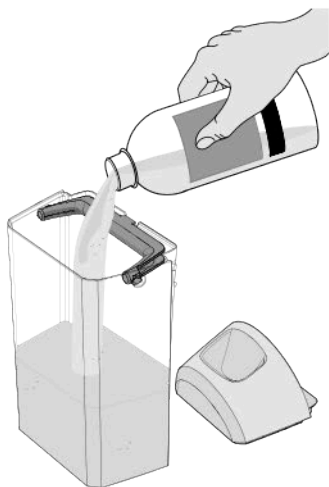

- i** Använd en avkalkningsprodukt för espressomaskiner som inte är giftig och/eller skadlig. Den finns att köpa i handeln.

- !** Displayen visar följande animation.

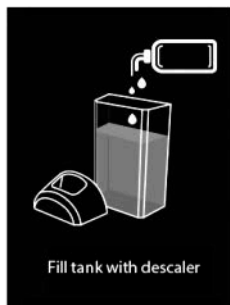

- !** Drick inte avkalkningslösningen. Drick inte heller de utmatade produkterna förrän rengöringen är avslutad. Använd aldrig ättika som avkalkningsmedel.

- 4** Sätt i vattenbehållaren med avkalkningslösningen. Apparaten startar automatiskt avkalkningen.

- !** Om det inträffar ett strömavbrott under avkalkningen försätts apparaten automatiskt i läget för start av avkalkningen när strömmen kommer tillbaka.

- i** Under avkalkningen visar displayen följande animation.

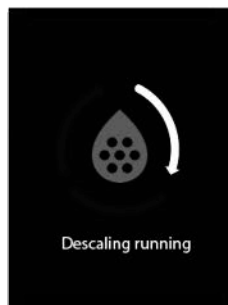

- !** Under avkalkningen utför apparaten automatiskt pauser så att behållaren kan tömmas.

- 5** Efter utmatningen av avkalkningslösningen avbryts cykeln tillfälligt. Dra ut dropptråget och uppsamlingslådan för använda kapslar och töm behållaren som har använts för att samla upp lösningen.

- i** Displayen visar följande animation.



- 6** Sätt i dropptråget och uppsamlingslådan i apparaten och placera behållaren under munstycket.

! Om filterfunktionen är aktiv visar displayen följande animation:



Sätt i vattenavhärdningsfiltret i behållaren och tryck på knappen för FLERFUNKTION O för att bekräfta.

- 7** Ta bort vattenbehållaren, skölj av och diska den noggrant. Fyll på behållaren med kallt dricksvatten som inte är kolsyrat.



- 8** Sätt i vattenbehållaren. Apparaten startar automatiskt sköljningen.

- i** Under sköljningen visar displayen följande animation.

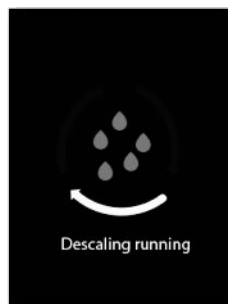

- i** För att utföra sköljningen är det nödvändigt att mata ut en min. mängd vatten. Fyll på behållaren om det behövs.

! Under sköljningen utför apparaten automatiskt pauser så att behållaren kan tömmas.

- 9** Efter sköljningen är avkalkningen avslutad.

- 10** Dra ut dropptråget och uppsamlingslådan för använda kapslar och töm behållaren som har använts för sköljningen.

RENGÖRING

Funktionen **“Rengöring”** används för att starta apparatens rengöring.

Sköljning av bryggenhet

Fyll på system

Tillbaka

Gå ur

Sköljning av bryggenhet

Funktionen **“Sköljning av bryggenhet”** används för att starta rengöringen av bryggenheten.

- i** Under rengöringen av bryggenheten visar displayen följande animation.



Fyll på system

Funktionen **“Fyll på system”** används för att starta påfyllningen av vattenkretsen om kretsen inte är full.

- i** Under påfyllningen av kretsen visar displayen följande animation.

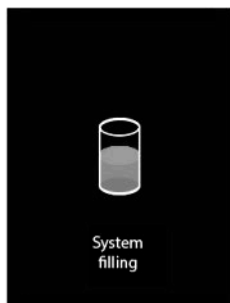

FILTER

Funktionen **Filter** består av en ytterligare meny som används för att hantera avhärningsfiltret.

Statistik

Sätt i nytt filter

Byt ut filter

Ta bort filter

Tillbaka

Gå ur

Statistik

Parametern **“Statistik”** visar diagrammet i procent för filtrets slitagenivå.

Sätt i nytt filter

Funktionen **“Sätt i nytt filter”** används för att sätta in avhärningsfiltret i vattenbehållaren.

Följ indikationerna för att sätta in avhärningsfiltret.

- 1** Ta bort och töm vattenbehållaren och sätt in avhärningsfiltret i vattenbehållaren. Fyll på behållaren med kallt dricksvatten som inte är kolsyrat.

- i** Displayen visar följande animation.



- 2** Tryck på knappen för FLERFUNKTION **O** för att bekräfta isättningen.
- 3** Dra ut dropptråget och uppsamlingslådan för använda kapslar och töm dem.

i Displayen visar följande animation.



4 Placera en rymlig behållare på koppstödet. Sätt i dropptråget och uppsamlingslådan i apparaten.



5 Apparaten utför en utmatning för att fastställa vattenvolymen och aktivera avhärtningsfiltret.

i Under utmatningen visar displayen följande animation.



6 När utmatningen är avslutad är avhärtningsfiltret aktivt.

Byt ut filter

Funktionen "Byt ut filter" används för att byta ut avhärtningsfiltret.

Följ indikationerna för att byta ut avhärtningsfiltret.

1 Ta bort och töm vattenbehållaren. Dra ut avhärtningsfiltret ur behållaren.

i Displayen visar följande animation.



2 Tryck på knappen för FLERFUNKTION **O** för att bekräfta.

- 3** Sätt i det nya avhärningsfiltret i behållaren. Sätt i vattenbehållaren och fyll på den med kallt dricksvatten som inte är kolsyrat.

i Displayen visar följande animation.

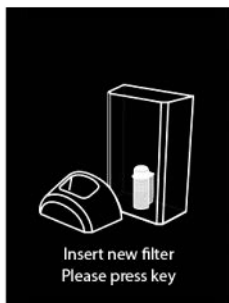

- 4** Tryck på knappen för FLERFUNKTION **O** för att bekräfta.

- 5** Dra ut dropptråget och uppsamlingslådan för använda kapslar och töm dem.

i Displayen visar följande animation.



- 6** Placera en rymlig behållare på koppstödet. Sätt i dropptråget och uppsamlingslådan i apparaten.



- 7** Apparaten utför en utmatning för att fastställa vattenvolymen och aktivera avhärningsfiltret.

i Under utmatningen visar displayen följande animation.



- 8** När utmatningen är avslutad är avhärningsfiltret aktivt.

Ta bort filter

Funktionen "Ta bort filter" används för att ta bort avhärningsfiltret.

Följ indikationerna för att ta bort avhärningsfiltret.

- 1** Ta bort och töm vattenbehållaren. Dra ut avhärningsfiltret ur behållaren.

i Displayen visar följande animation.



2 Tryck på knappen för FLERFUNKTION **O** för att bekräfta.

FÖRÅNGNING

Funktionen "Förångning" används för att tömma apparatens vattenkrets om apparaten inte ska användas under en längre tid eller i samband med transport.

Följ indikationerna för att tömma vattenkretsen.

1 Ta bort vattenbehållaren.

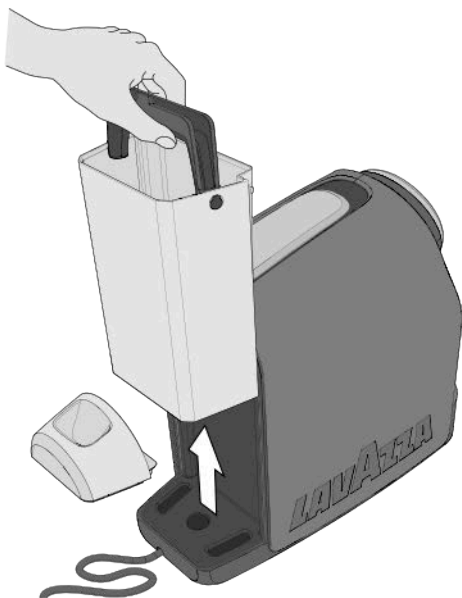

i Displayen visar följande animation.



2 Tryck på knappen för FLERFUNKTION **O** för att bekräfta.

3 Apparaten startar förångningen.

i Under förångningen visar displayen följande animation.

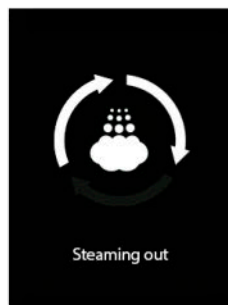

4 Efter förångningen för vattenkretsen stängs apparaten av.

INSTÄLLNINGAR

Välj posten **”Inställningar”** och tryck på knappen för FLERFUNKTION  för att visa och ändra apparatens inställningar.

Information om apparat

Automatisk avstängning

EKO-läge

Tillbaka

Gå ur

Information om apparat

Parametern **”Information om apparat”** visar apparatens produktionsdata:

- Mjukvaruversion
- Mjukvarans tillverkningsdatum
- Versionsnummer för utvecklingsmiljö
- Apparatens serienummer

Automatisk avstängning

Funktionen **”Automatisk avstängning”** används för att ställa efter hur lång tid apparaten försätts i standby-läge när den har stått oanvänd.

 Enligt fabriksinställningen är apparaten inställd på 30 minuter.

EKO-läge

Funktionen **”EKO-läge”** används för att ställa in efter hur lång tid apparaten försätts i EKO-läge när den har stått oanvänd.

 Enligt fabriksinställningen är apparaten inställd på 10 minuter.

SERVICE

Välj posten **”Service”** och tryck på knappen för FLERFUNKTION  för att visa fel som har signalerats av apparaten.

Fellista

Tillbaka

Gå ur

Fellista

Parametern **”Fellista”** visar listan över de sju senaste felen som har signalerats av apparaten.

KREDIT

Välj posten **”Kredit”** och tryck på knappen för FLERFUNKTION  för att visa information om apparatens krediter.

Statistik

Tillbaka

Gå ur

Statistik

Parametern **”Statistik”** visar utmatningarna för varje typ av dryck.

 Om leverantören har aktiverat funktionen går det att visa de sammanlagda krediter som finns på apparaten.

TEKNISK MENY

Välj posten **”Teknisk meny”** och tryck på knappen för FLERFUNKTION  för att öppna den tekniska meny.

Mata in lösenordet för att komma åt den tekniska meny.

STÄNG AV

Välj posten **”Stäng av”** och tryck på knappen för FLERFUNKTION  för att försätta apparaten i standby-läge.

GÅ UR

Välj posten **”Gå ur”** och tryck på knappen för FLERFUNKTION  för att gå ur meny och gå tillbaka val av drycker.

Nr	Påträffat problem	Möjliga orsaker	Lösning	Resultat
1	Apparaten slås inte på. Släckta knappar efter det att knappen för FLERFUNKTION  har tryckts ned.	1 - Apparaten är inte ansluten till elnätet.	Anslut apparaten till elnätet.	Positivt: Problemet är löst. Negativt: Gå till punkt 2
		2 - Apparaten är ansluten till en förgreningskontakt eller till ett grenuttag som inte fungerar.	Anslut apparaten direkt till elnätet.	Positivt: Problemet är löst. Negativt: Gå till punkt 3
		3 - Ingen eltilförsel.	Kontrollera att det finns eltilförsel genom att ansluta en annan elektrisk apparat till elnätet.	Positivt: Apparaten är i behov av service. Negativt: Fel på elsystemet.
2	Apparaten behöver lång tid för att bli varm.	1 - Förvaring av apparaten i en för kall miljö (t.ex. källare/garage).	Placera apparaten i en lämplig miljö och utför två utmatningar utan kapsel.	Positivt: Problemet är löst. Negativt: Gå till punkt 2
		2 - Det är mycket kalk i apparaten.	Avkalka apparaten.	Positivt: Problemet är löst. Negativt: Apparaten är i behov av service.
3	Apparaten väsnas.	1 - Instabil stödplan.	Kontrollera stödplanet.	Positivt: Problemet är löst. Negativt: Gå till punkt 2
		2 - Felplacerad elsladd.	Kontrollera att elsladden är korrekt placerad i apparatens bas.	Positivt: Problemet är löst. Negativt: Gå till punkt 3
		3 - De borttagbara delarna är inte korrekt isatta.	Sätt i de borttagbara delarna korrekt.	Positivt: Problemet är löst. Negativt: Gå till punkt 4
		4 - Vattnet i behållaren är slut.	Fyll på kallt dricksvatten som inte är kolsyrat.	Positivt: Problemet är löst. Negativt: Gå till punkt 5
		5 - Ingen kapsel.	Sätt i en Lavazza-kapsel eller kompatibel kapsel.	Positivt: Problemet är löst. Negativt: Apparaten är i behov av service.
4	Apparaten matar inte ut.	1 - Elfel: Knapparna fungerar inte.	Tryck på en av knapparna och kontrollera lysdiodens funktion (blinker med vitt sken) och påslagningen av apparaten.	Positivt: Problemet är löst. Negativt: Gå till punkt 2
		2 - Vattnet i behållaren är slut.	Fyll på kallt dricksvatten som inte är kolsyrat.	Positivt: Problemet är löst. Negativt: Gå till punkt 3
		3 - Behållaren är inte korrekt isatt.	Sätt i behållaren korrekt.	Positivt: Problemet är löst. Negativt: Gå till punkt 4
		4 - Ingen påslagning.	Upprepa proceduren för påslagning av apparaten (sex utmatningsförsök).	Positivt: Problemet är löst. Negativt: Apparaten är i behov av service.

Nr	Påträffat problem	Möjliga orsaker	Lösning	Resultat
5	Apparaten läcker vatten framtill.	1 - Uppsamlingslådan för använda kapslar är inte korrekt isatt.	Sätt i uppsamlingslådan för använda kapslar korrekt.	Positivt: Problemet är löst. Negativt: Gå till punkt 2
		2 - Uppsamlingslådan för använda kapslar är full.	Töm och diska uppsamlingslådan för använda kapslar och dropptråget.	Positivt: Problemet är löst. Negativt: Gå till punkt 3
		3 - Kapseln har fastnat.	Fäll upp och fäll ned spaken för laddning av kapsel. Räcker inte detta ska du koppla apparaten från elnätet och ta bort kapseln från kanalen manuellt.	Positivt: Problemet är löst. Negativt: Gå till punkt 4
		4 - Kapseln är olämplig.	Använd Lavazza-kapslar eller kompatibla kapslar.	Positivt: Problemet är löst. Negativt: Apparaten är i behov av service.
6	Apparaten läcker vatten baktill.	1 - Behållaren är inte korrekt isatt.	Sätt i behållaren korrekt.	Positivo: chiamata risolta. Negativo: passare al punto 2
		2 - Behållaren är skadad.	Kontrollera om behållaren läcker genom att hålla upp den på avstånd från apparaten.	Positivo: chiamata risolta. Negativo: macchina in assistenza.
7	Spaken för laddning av kapsel når inte utmatningsläget eller kräver en överdriven stängningskraft.	1 - Uppsamlingslådan för använda kapslar är full.	Kapseln är isatt på fel sätt.	Positivt: Problemet är löst. Negativt: Gå till punkt 2
		2 - Töm uppsamlingslådan för använda kapslar.	Upprepa sekvensen med spaken i viloläget och spaken i utmatningsläget. Räcker inte detta ska du koppla apparaten från elnätet och ta bort kapseln från kanalen manuellt.	Positivt: Problemet är löst. Negativt: Apparaten är i behov av service.
8	På displayen visas meddelandet "SYSTEMET ÄR FÖR VARMT".	1 - Apparaten är överhettad (invändigt).	Vänta i ca 15 minuter på att apparaten svalnar och tryck sedan på knappen för FLERFUNKTION.	Positivt: Problemet är löst. Negativt: Apparaten är i behov av service.
9	På displayen visas meddelandet "FEL, KONTAKTA TEKNISK SERVICE".	1 - Apparaten är defekt, NTC-fel.	Stäng av och slå på apparaten igen.	Positivt: Problemet är löst. Negativt: Apparaten är i behov av service.
		2 - Apparaten är defekt, värmeskyddsfel.		
		3 - Apparaten är defekt, internt fel.		

Nr	Påträffat problem	Möjliga orsaker	Lösning	Resultat
10	På displayen visas meddelandet "AVKALKNING KRÄVS".	1 - Det är mycket kalk i apparaten.	Avkalka apparaten.	Positivt: Problemet är löst. Negativt: Apparaten är i behov av service.
11	På displayen visas meddelandet "KREDITTRÖSKEL HAR UPPNÅTTS".	1 - Krediterna är slut.	Kontakta Lavazza kundservice.	Positivt: Problemet är löst. Negativt: Apparaten är i behov av service.
12	Espresson matas ut för snabbt och blir inte tillräckligt krämig.	1 - Kapseln är olämplig.	Använd Lavazza-kapslar eller kompatibla kapslar.	Positivt: Problemet är löst. Negativt: Gå till punkt 2
		2 - Kapsel redan använd.	Placera spaken i viloläge och sätt i en ny kapsel.	Positivt: Problemet är löst. Negativt: Apparaten är i behov av service.
13	Espresson är kall.	1 - Droppvis utmatning. Igensatt vattenkrets.	Rengör apparaten.	Positivt: Problemet är löst. Negativt: Gå till punkt 2
		2 - Det är mycket kalk i apparaten.	Avkalka apparaten.	Positivt: Problemet är löst. Negativt: Apparaten är i behov av service.
14	Den utmatade espressomängden är för liten eller för stor.	1 - Fel programmering av doser.	Programmera kaffedoserna på nytt.	Positivt: Problemet är löst. Negativt: Apparaten är i behov av service.
15	Espresson matas inte ut och det kommer ånga från kapselfacket.	1 - Spaken för laddning av kapsel har inte förts till utmatningsläget.	För spaken för laddning av kapsel till utmatningsläget.	Positivt: Problemet är löst. Negativt: Apparaten är i behov av service.
16	Espresson matas ut droppvis.	1 - Kapseln är defekt.	Byt ut kapseln mot en ny.	Positivt: Problemet är löst. Negativt: Gå till punkt 2
		2 - Pumpen fungerar inte korrekt.	Kontrollera apparatens onormala ljud.	Positivt: Problemet är löst. Negativt: Gå till punkt 3
		3 - Munstycket/vattenkretsen är igensatt.	Rengör espressomunstycket (se UNDERHÅLL OCH RENGÖRING).	Positivt: Problemet är löst. Negativt: Gå till punkt 4
		4 - Det är mycket kalk i apparaten.	Avkalka apparaten.	Positivt: Problemet är löst. Negativt: Apparaten är i behov av service.

Nr	Påträffat problem	Möjliga orsaker	Lösning	Resultat
17	En av de sex knapparna fungerar inte och motsvarande lysdiod är släckt.	1 - Mekanisk blockering.	1 - Prova att koppla apparaten från elnätet genom att dra ut stickkontakten ur eluttaget i 10 sekunder och sätta i den igen. Slå på apparaten och kontrollera att alla knapparna fungerar korrekt.	Positivt: Problemet är löst. Negativt: Gå till punkt 2
			2 - Kvarstår problemet går det ändå att fortsätta att använda apparaten med de andra knapparna.	Positivt: Problemet är löst. Negativt: Apparaten är i behov av service.

Vid eventuella fel som inte finns med i ovanstående tabell eller om de föreslagna åtgärderna inte löser dem, kontakta en auktoriserad serviceverkstad Lavazza

KOMMUNIKATIONSMODUL

Den installerade kommunikationsmodulen avger radiovågor som har följande egenskaper:

- Frekvensband 2,4–2,4835 GHz
- Max. effekt < 3 dBm

TEKNISKA DATA

- Spänning: 220-240 V - 50/60 Hz
- Total effekt: 1455 W
- Behållarens volym: 1,8 L
- Vikt: 5,6 kg
- Material som används för stommen: termoplast
- Mått: Höjd 41 cm - Bredd 20 cm - Djup 34,6 cm

Härmed försäkrar LUIGI LAVAZZA S.P.A. att denna apparat uppfyller de grundläggande kraven och övriga gällande bestämmelser i direktiv 2014/53/EU. EU-försäkran om överensstämmelse för denna apparat finns tillgänglig på hemsidan: www.lavazza.com

Det finns inga restriktioner för marknadsföring av apparaten i alla länder inom Europeiska unionen.

⚠ Предназначенное использование:

Настоящее оборудование предназначено для использования в домашних или схожих с ними условиях, а именно:

- в областях для приготовления пищи, предназначенных для персонала в магазинах, офисах и других профессиональных средах;
- на фермах;
- использование клиентами гостиниц, мотелей и других заведений, предназначенных для проживания;
- в гостиницах, предоставляющих номера с завтраками.

Запрещено любое непредназначенное использование, которое не было описано в настоящих инструкциях по эксплуатации. Запрещено вносить технические изменения. Оборудованием могут пользоваться дети старше 8 лет, а также лица с ограниченными физическими, сенсорными или умственными способностями, или же лица, которые не обладают опытом или необходимыми знаниями, при условии, что они находятся под наблюдением или после того, как им были предоставлены инструкции по безопасному использованию оборудования и они поняли все связанные с этим опасности. Дети не должны играть с оборудованием. Необходимо держать оборудование и его кабель вне пределов досягаемости детей младше 8 лет. Детям младше 8 лет не разрешается выполнять операции по уходу за оборудованием, которые должен выполнять пользователь, если они не находятся под присмотром взрослых.

⚠ Расположение:

Расположите кофе-машину в безопасном месте, чтобы никто не мог опрокинуть её и она не могла причинить никому вреда. Не держите кофе-машину в помещениях, где температура ниже 5°C, так как холод может повредить её. Не используйте кофе-машину на открытом воздухе. Не устанавливайте кофе-машину на очень горячих поверхностях и/или вблизи открытого огня. Машина не должна быть помещена в шкаф при использовании.

⚠ Питание электрическим током:

Подключайте кофе-машину только к соответствующей электрической сети. Напряжение должно соответствовать тому значению, которое указано на паспортной табличке кофе-машины.

⚠ Кабель питания:

Не используйте кофе-машину, если кабель питания бракованный или поврежденный. Если кабель питания повреждён, его необходимо заменить на другой специальный кабель или блок, которые можно найти у производителя или в его сервисном центре. Не располагайте кабель питания вблизи острых углов или краёв, а также на очень горячих предметах и защитите его от попадания масла. Не переносите или не тяните кофе-машину, держась за кабель. Не выдёргивайте шнур из розетки и не прикасайтесь к нему мокрыми руками. Кабель питания не должен свободно свешиваться со стола или полка.

 **Опасность электрического удара:**

Никогда не допускайте контакта находящихся под напряжением частей кофе-машины с водой. Запрещено погружать оборудование в воду.

 **Защита для детей младше 8 лет:**

Необходимо присматривать за детьми, чтобы они не играли с кофе-машиной. Дети не осознают опасности, связанной с электроприборами. Не оставляйте упаковочные материалы кофе-машины в зоне досягаемости детей.

 **Опасность ожогов:**

Не прикасайтесь к горячим поверхностям (группа капсулоприёмника и т.д.) сразу после использования кофе-машины. Будьте осторожны и обращайтесь внимание на брызги горячей жидкости, когда напиток наливается из носика.

 **Чистка:**

Перед чисткой кофе-машины необходимо обязательно отключить её от сети и дождаться пока она не остынет. Не погружайте кофе-машину в воду! Категорически запрещено открывать и разбирать внутренние части кофе-машины. Необходимо менять воду в резервуаре, если кофе-машина не использовалась 3 дня. Чтобы не повредить оборудование, запрещено пользоваться щелочными моющими средствами. Необходимо использовать мягкую ткань и мягкое моющее средство.

 **Хранение кофе-машины:**

Если кофе-машина не используется в течение продолжительного периода времени, отключите её от сети и храните её в сухом и недоступном для детей месте. Защитите кофе-машину от попадания пыли и грязи.

 **Ремонт / сервисное обслуживание:**

В случае возникновения поломок, дефектов или подозрения на присутствие неполадок, немедленно отключите кофе-машину от сети. Не используйте кофе-машину с дефектами. Только уполномоченные сервисные центры могут открывать кофе-машину и осуществлять её ремонт. Если ремонт не был выполнен в соответствии со стандартами, компания не несёт ответственность за возможный ущерб.

 **Резервуар для воды:**

Заливайте в резервуар только свежую негазированную питьевую воду. Не используйте кофе-машину, если в резервуаре нет достаточного количества воды.

**Капсулоприемник:**

В капсулоприемник можно ставить только соответствующие капсулы. Не ставьте в него пальцы или любые другие предметы. Капсулы предназначены для однократного использования.

**Утилизация кофе-машины:**

ИНФОРМАЦИЯ ДЛЯ ПОЛЬЗОВАТЕЛЕЙ: условный знак на оборудовании или на его упаковке, изображающий зачёркнутый контейнер для мусора, означает, что по истечению срока службы оборудования оно должен быть утилизировано отдельно от других отходов. Поэтому по истечению срока службы оборудования пользователь должен отправить его в соответствующие центры сбора отходов, которые занимаются переработкой электрического и электронного оборудования.

Правильное разделение отходов перед отправкой оборудования на повторную переработку, обработку и экологичную переработку помогает избежать оказания возможного отрицательного влияния на окружающую среду и на здоровье людей, а также содействует новому использованию и/или осуществлению вторичной переработки материалов, из которых оборудование было изготовлено. Неисполнение пользователем данного условия может привести к применению административных санкций, которые были предусмотрены в действующем законодательстве.

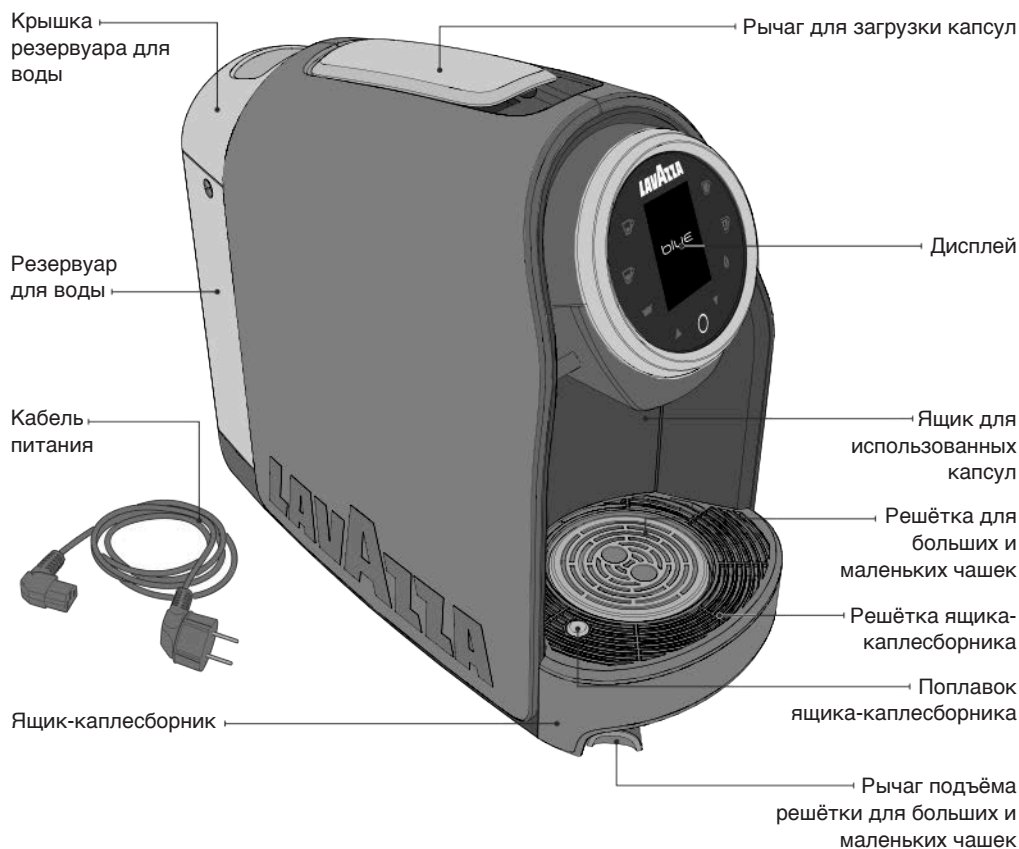

ДИСПЛЕЙ

- 1 Кнопка подачи ЭСПРЕССО
- 2 Кнопка подачи ЭСПРЕССО-ЛУНГО
- 3 Индикаторная лампочка ящика для использованных капсул
- 4 Кнопка подачи КОФЕ-ЛУНГО
- 5 Кнопка подачи ЖАЛАЕМАЯ ПОРЦИЯ
- 6 Индикаторная лампочка резервуара для воды
- 7 Дисплей
- 8 Стрелка ВВЕРХ для просмотра меню
- 9 Стрелка ВНИЗ для просмотра меню
- 10 МНОГОФУНКЦИОНАЛЬНАЯ кнопка (Вкл / Режим энергосбережения / Меню)



! Компания не несет ответственность за повреждения, произошедшие в следующих случаях:

- неправильное использование и эксплуатация, которая не соответствует назначению;
- ремонт, который был произведён неуполномоченными сервисными службами;
- вмешательство в конструкцию кабеля питания;
- вмешательство в конструкцию какого-либо компонента кофе-машины;
- использование неподлинных деталей и комплектующих;
- отсутствие своевременного удаления образовавшейся накипи;
- хранение в помещениях при температуре ниже 4°C;
- использование при температуре ниже 5°C;
- использование при температуре выше 40°C;
- использование несоответствующих капсул.

В перечисленных выше случаях гарантия теряет свою силу.

ПУСК КОФЕ-МАШИНЫ

! Установите кофе-машину на ровной и устойчивой поверхности, вдали от источников воды и тепла. Не присоединяйте кофе-машину к электрической сети. Ущерб, нанесённый кофе-машине в результате несоблюдения настоящих инструкций, приводит к утрате права на гарантийное обслуживание.

1 Поверните кофе-машину на бок и положите её на одну из боковых сторон.

2 Вставьте разъём шнура питания в гнездо, которое находится под кофе-машиной, и проведите кабель в соответствующую направляющую.



3 Сполните резервуар перед его использованием. Наполните резервуар водой, используя только свежую негазированную питьевую воду. Можно приподнимать крышку и наполнять резервуар для воды непосредственно.

i Использование фильтра для воды (факультативный комплектующий элемент) улучшает качество воды и увеличивает продолжительность использования оборудования. Используйте только товары, специально предназначенные для кофе-машин, которые легко можно найти в продаже и которые соответствуют положениям действующего законодательства. Для установки фильтра следуйте информации, приведённой в прилагающейся к нему инструкции. Для замены фильтра необходимо учитывать сроки, приведённые на инструкциях для фильтра.

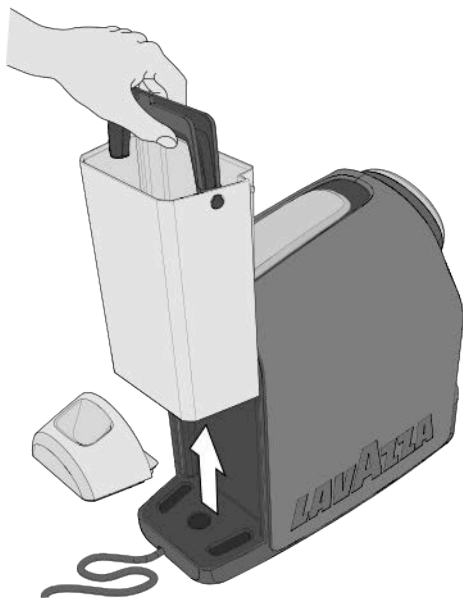

! Уровень воды никогда не должен превышать максимальный уровень MAX. Используйте только свежую негазированную питьевую воду. Горячая вода, а также другие жидкости могут повредить резервуар.

! Горячая вода, а также другие жидкости могут повредить резервуар. Убедитесь, что руки, кофе-машина, кабель и опорная поверхность кофе-машины сухие.

- 4 Вставьте кабель в штепсельную розетку.

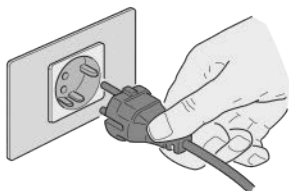

- 5 Нажмите на МНОГОФУНКЦИОНАЛЬНУЮ  кнопку для включения кофе-машины.

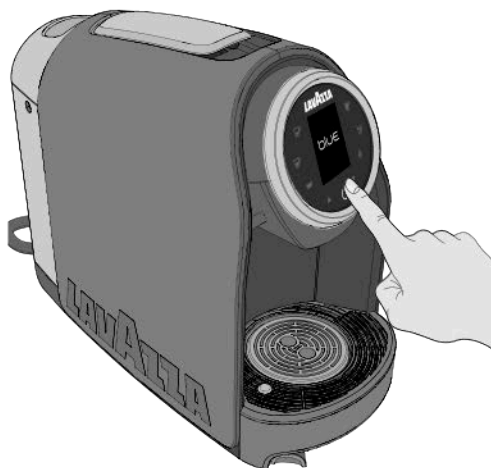

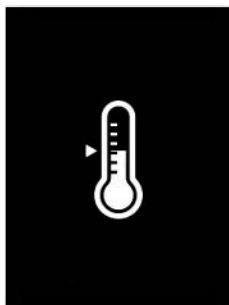

- i** Кофе-машину можно также запускать в работу, подняв рычаг для загрузки капсул или достав ящик для использованных капсул.

- 6 Кофе-машина начнёт выполнять цикл нагрева. МНОГОФУНКЦИОНАЛЬНАЯ  кнопка включится и будет непрерывно гореть белым цветом, а дисплей покажет следующее изображение.



- 7 Кофе-машина готова к использованию, когда кнопки подачи непрерывно светятся белым светом.

РЕЖИМ ЭНЕРГОСБЕРЕЖЕНИЯ

- i** Примерно после 10 минут простоя кофе-машина автоматически переходит в режим **Eco mode**, а через 30 минут она становится в режим энергосбережения, для того чтобы гарантировать экономию электроэнергии. Можно поставить кофе-машину в режим энергосбережения вручную, не дожидаясь прохождения 30 минут, держа в нажатом положении МНОГОФУНКЦИОНАЛЬНУЮ  кнопку или нажав на «Выключить» в меню кофе-машины. Переход в режим энергосбережения показывается выключением кнопки. Если снова нажать на МНОГОФУНКЦИОНАЛЬНУЮ  кнопку, можно снова запустить кофе-машину в работу.



В режиме Eco mode кнопки выключены, а МНОГОФУНКЦИОНАЛЬНАЯ  кнопка включается и медленно мигает.



ПОДГОТОВКА КОФЕ-МАШИНЫ ДЛЯ ПРИГОТОВЛЕНИЯ КОФЕ

Кофе-машина имеет два положения для приготовления кофе: для чашек большой / малой ёмкости или для стакана.

- 1 Для использования маленькой чашки для кофе эспрессо, переместите рычаг подъёма решётки для больших / маленьких чашек вправо.

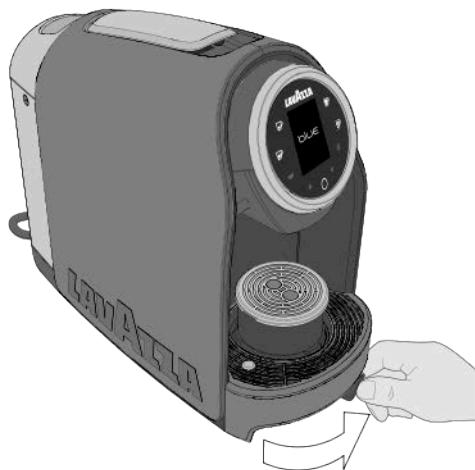

- 2 Поставьте маленькую чашку на решётку.



- 3 Для использования большой чашки поставьте чашку или стакан прямо на решётку внизу.



- i** При первом пуске в работу необходимо выполнить подачу не менее 0,5 литра воды, не используя капсулу.

- ⚠** При первом пуске или если в гидравлической системе закончилась вода, кофе-машина несколько секунд выполняет цикл включения, а дисплей показывает следующее изображение до тех пор, пока не будет завершено выполнение цикла.

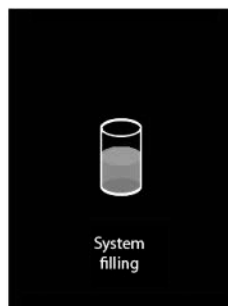

ПРИГОТОВЛЕНИЕ ЭСПРЕССО

i Убедитесь, чтобы кнопки включения/подачи были включены и непрерывно светились белым светом.

1 Поставьте маленькую чашку, как показано (см. ПОДГОТОВКА КОФЕ-МАШИНЫ ДЛЯ ПРИГОТОВЛЕНИЯ КОФЕ).

i Рекомендуется предварительно нагреть чашку горячей водой, чтобы температура кофе всегда была идеальной. Поставьте чашку под носик, не вставляя капсулу. Нажмите кнопку включения/подачи, чтобы вышло достаточное количество горячей воды для подогрева чашки.

2 Поднимите рычаг для загрузки капсул до упора, чтобы открыть углубление для установки капсул.

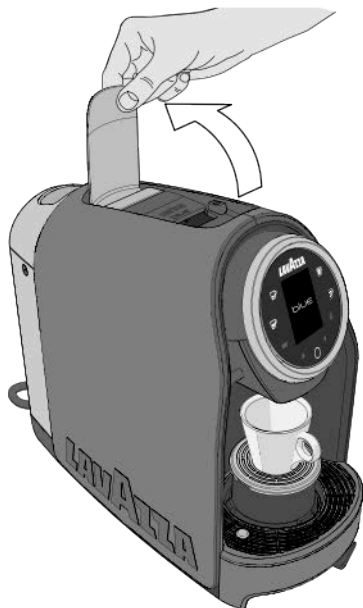

i Никогда не вставляйте пальцы или предметы в углубление для установки капсул. В углубление для установки капсул необходимо вставлять только капсулы Lavazza blue или схожие с ними капсулы.

3 Вставьте капсулу Lavazza blue в углубление для установки капсул.

! Одноразовые капсулы предназначены для приготовления только одной чашки кофе. НЕЛЬЗЯ повторно использовать капсулы. Если в кофе-машину вставить 2 или несколько капсул одновременно, это приведёт к поломке кофе-машины.



4 Опустите рычаг для загрузки капсул, чтобы закрыть углубление для установки капсул.

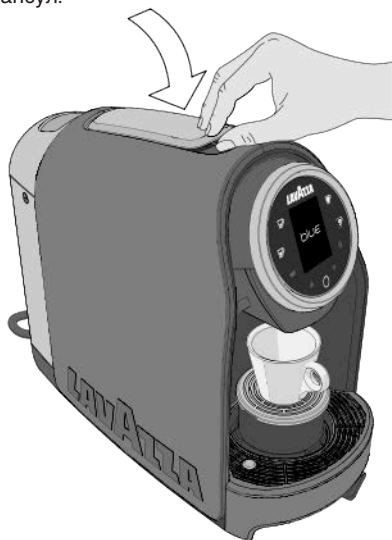

- 5** Нажмите на кнопку ЭСПРЕССО ☕ (30 ml) чтобы начать подачу кофе. Кофе-машина завершит подачу напитка, когда будет приготовлена запрограммированная порция кофе.



- i** Во время подачи напитка кнопка ЭСПРЕССО ☕ включена и мигает белым цветом, а дисплей показывает изображение выбранного напитка.



- !** Если во время цикла приготовления кофе прервётся подача электроэнергии, необходимо восстановить подачу электроэнергии и заново выполнить процедуру приготовления кофе.

- !** Если после подачи напитка вода в резервуаре опустится ниже минимального уровня, кофе-машина включит индикаторную лампочку резервуара для воды, которая будет непрерывно гореть белым цветом **!** а дисплей будет показывать следующее изображение.



Наполните резервуар для воды до указанного максимального уровня (MAX).

- 6** Для выполнения нового цикла приготовления кофе необходимо подождать, пока кнопки включения / подачи не будут непрерывно гореть белым светом.
- 7** После завершения подачи кофе необходимо поднять и опустить рычаг для загрузки капсул, чтобы удалить использованную капсулу.

ЭСПРЕССО-ЛУНГО

! Выполнить пункты: 1, 2, 3, 4 и раздела ПОДАЧА ЭСПРЕССО.

- 5 Нажмите на кнопку ЭСПРЕССО-ЛУНГО ☕ (45 мл), чтобы начать подачу кофе. Кофе-машина завершит подачу напитка, когда будет приготовлена запрограммированная порция кофе.

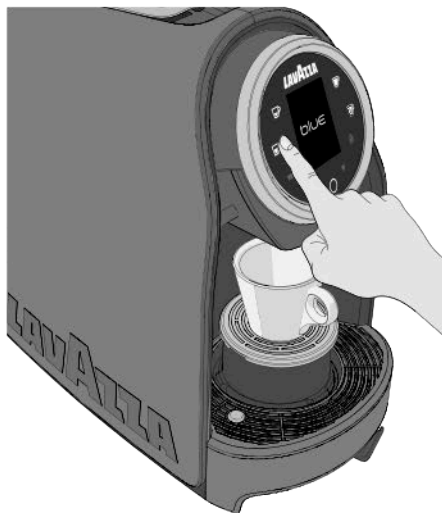

i Во время подачи напитка кнопка ЭСПРЕССО-ЛУНГО ☕ включена и мигает белым цветом, а дисплей показывает изображение выбранного напитка.



- 6 Для выполнения нового цикла приготовления кофе необходимо подождать, пока кнопки включения / подачи не будут непрерывно гореть белым светом.

- 7 После завершения подачи кофе необходимо поднять и опустить рычаг для загрузки капсул, чтобы удалить использованную капсулу.

ПОДАЧА КОФЕ-ЛУНГО

! Выполнить пункты: 1, 2, 3, 4 и раздела ПОДАЧА ЭСПРЕССО.

- 5 Нажмите на кнопку КОФЕ-ЛУНГО ☕ (90 мл), чтобы начать подачу кофе. Кофе-машина завершит подачу напитка, когда будет приготовлена запрограммированная порция кофе.



i Во время подачи напитка кнопка КОФЕ-ЛУНГО ☕ включена и мигает белым цветом, а дисплей показывает изображение выбранного напитка.



- 6 Для выполнения нового цикла приготовления кофе необходимо подождать, пока кнопки включения / подачи не будут непрерывно гореть белым светом.

- 7 После завершения подачи кофе необходимо поднять и опустить рычаг для загрузки капсул, чтобы удалить использованную капсулу.

ПОДАЧА ЖАЛАЕМОЙ ПОРЦИИ

! Выполнить пункты: **1**, **2**, **3**, **4** и раздела ПОДАЧА ЭСПРЕССО.

5 Нажмите на кнопку ЖАЛАЕМАЯ ПОРЦИЯ **☰** чтобы начать подачу кофе. После того, как будет приготовлено необходимое количество, снова нажать на кнопку, чтобы завершить подачу кофе.



i Во время подачи напитка кнопка КОФЕ-ЛУНГО **☰** включена и мигает белым цветом, а дисплей показывает изображение выбранного напитка.



6 Для выполнения нового цикла приготовления кофе необходимо подождать, пока кнопки включения / подачи не будут непрерывно гореть белым светом.

7 После завершения подачи кофе необходимо поднять и опустить рычаг для загрузки капсул, чтобы удалить использованную капсулу.

i Если используются растворимые капсулы, то для того, чтобы сделать более вкусный напиток, рекомендуется сначала приготовить напиток используя одну воду, а только потом вставить капсулу.

ПРОГРАММИРОВАНИЕ ПОРЦИИ КОФЕ

i Программирование порции выполняется, всегда используя одну и ту же кнопку. Запрограммированное количество кофе (не менее 20 мл) можно изменить, путем повторного программирования. Если будет установлена порция меньше 20 мл, кофе-машина всё равно внесёт в память минимальную устанавливаемую порцию.

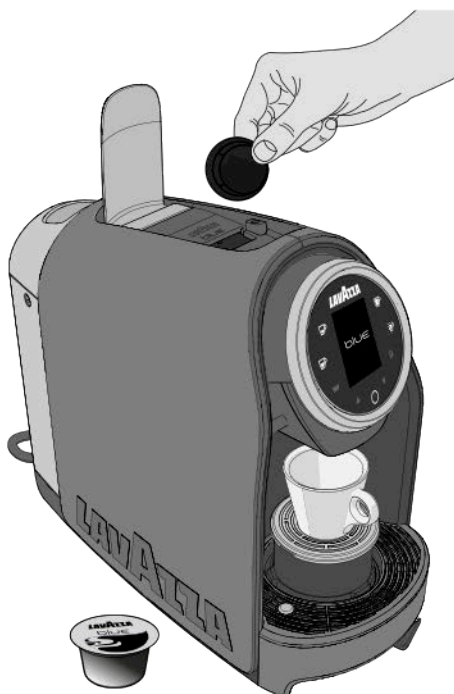

1 Поднимите рычаг для загрузки капсул до упора, чтобы открыть ёмкость для вставления капсул.

2 Вставьте капсулу Lavazza BLUE в углубление для установки капсул.

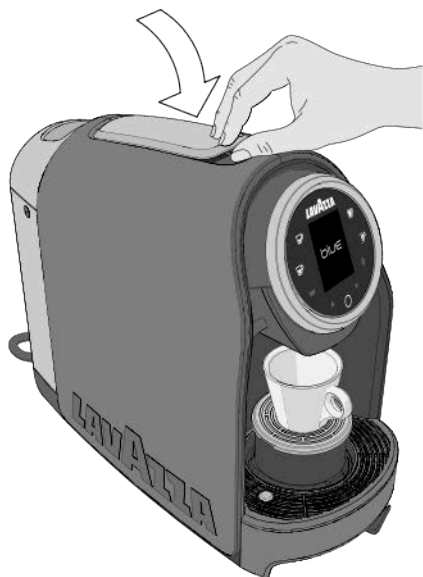

- 3** Опустите рычаг для загрузки капсул, чтобы закрыть углубление для установки капсул.



- 4** Нажмите и держите в нажатом состоянии одну из трёх кнопок подачи кофе  /  /  не менее 5 секунд. Нажатая кнопка начнёт быстро мигать и кофе-машина включит режим программирования. После этого можно отпустить кнопку.



- i** Во время программирования дисплей показывает изображение выбранного напитка.



- 5** После того, как будет налито желаемое количество кофе, прервите подачу напитка, снова нажав на ранее использованную кнопку.

- i** Если запрограммированная порция превысит максимальное допустимое количество (240 мл), кофе-машина автоматически остановит подачу кофе, кнопка подачи начнёт мигать и в памяти останется последняя запрограммированная порция кофе.

Если во время программирования прервётся подача электроэнергии, в памяти останется последняя запрограммированная порция кофе.

Если во время программирования порции включится сигнал отсутствия воды, кофе-машина прервёт подачу напитка и программируемая порция не будет сохранена в памяти. После того, как в резервуар будет добавлена вода, надо будет снова выполнить процедуру программирования порции.

- 6** Для выполнения нового цикла приготовления кофе необходимо подождать, пока кнопки включения / подачи не будут непрерывно гореть белым светом.

- 7** После завершения подачи кофе необходимо поднять и опустить рычаг для загрузки капсул, чтобы удалить использованную капсулу.

! **Никогда не используйте для мойки растворители, спирт или агрессивные средства. Никогда не пользуйтесь печью, чтобы высушить кофе-машину. Мойте компоненты (за исключением электрических компонентов) холодной или теплой водой и протирайте их неабразивной тканью или губкой. Не рекомендуется оставлять воду в контуре и в резервуаре для воды больше 3 дней. Если это произошло, необходимо слить воду, промыть резервуар для воды и снова наполнить его свежей водой. Кроме того, до приготовления кофе или другого напитка необходимо выполнить подачу напитка, не используя капсулу.**

ОЧИСТКА НОСИКА ПОДАЧИ КОФЕ

Для очистки носика необходимо еженедельно выполнять процедуру **ПРИГОТОВЛЕНИЕ ЭСПРЕССО**, не вставляя капсулу.

ОЧИСТКА ЯЩИКА ДЛЯ ИСПОЛЬЗОВАННЫХ КАПСУЛ, ЯЩИКА-КАПЛЕСБОРНИК

i Мигание индикаторной лампочки ящика для использованных капсул и изображение на дисплее показывают **!** что ящик для использованных капсул полный. Опорожните его и снова поставьте на место.



Красный поплавок, расположенный на решётке ящика-каплесборника, показывает максимальный уровень вместимости ящика-каплесборника.

1 Извлеките ящик для использованных капсул и ящик-каплесборник.



! При извлечении ящика для использованных капсул **!** индикаторная лампочка ящика для использованных капсул включается и непрерывно горит белым цветом, а дисплей показывает следующее изображение.



i Если ящик будет вынут на более 5 секунд, кофе-машина обнулит подсчёт использованных капсул.

- 2** Выньте ящик для использованных капсул и выбросьте использованные капсулы. Влейте жидкость, которая скопилась в ящике-капсулборнике.

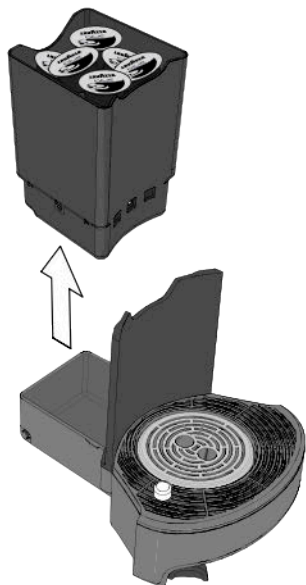

- 3** Переместите вправо рычаг подъёма решётки для больших и маленьких чашек.

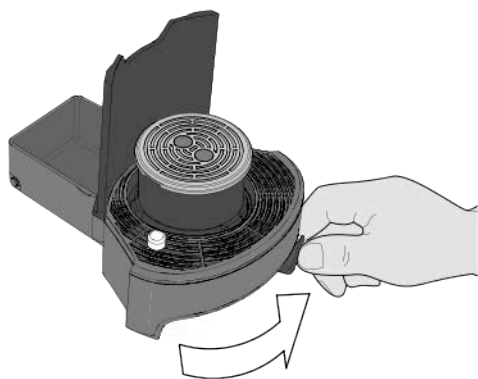

- 4** Выньте решётку, опору решётки и решётку ящика-капсулборника.

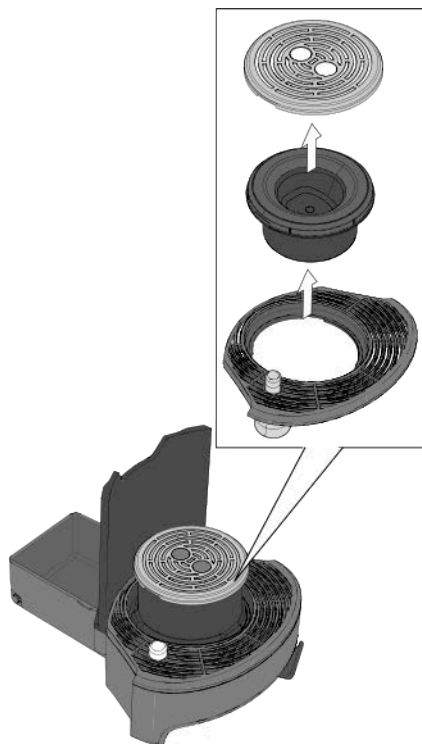

- 5** Промойте все компоненты холодной или тёплой водой, затем тщательно протерите их насухо и правильно установите на место.

ОЧИЩЕНИЕ ОТ НАКИПИ

Образование накипи - это естественный результат работы кофе-машины. Необходимо осуществлять процедуру очищения от накипи раз в 3-4 месяца использования кофе-машины и/или как только вы заметите, что приготовленный напиток подаётся с трудом. Кофе-машина запрашивает выполнение цикла очищения от накипи (если включен) путём подачи специального сигнала.

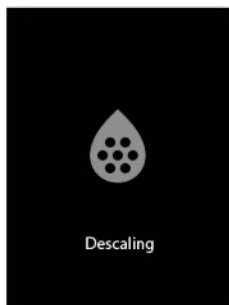

BLUETOOTH

Кофе-машина была оборудована устройством Bluetooth® v4.0 (Bluetooth® low energy technology compatible) для проверки и техобслуживания, проводимых уполномоченными сервисными центрами.

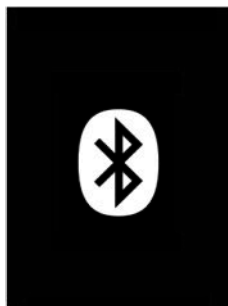

i Если информация, приведённая в инструкциях по эксплуатации, имеет первоочередную важность, если она отличается от информации, указанной в инструкциях для дополнительных частей и/или материалов, которые продаются отдельно.

Для выполнения цикла очищения от накипи см. Главу «**МЕНЮ КОФЕ-МАШИНЫ**».

Для открытия меню кофе-машины нажмите и держите в нажатом состоянии МНОГОФУНКЦИОНАЛЬНУЮ кнопку  не менее 5 секунд.

С помощью меню кофе-машины можно изменять параметры следующих функций:

Рецепты

Уход

Настройки

Служба

Кредит

Техническое меню



Выключить

Выход



Изменяемые параметры зависят от настроек, выполненных на кофе-машине.



Использовать стрелки просмотра  -  для изучения меню кофе-машины. Нажмите на МНОГОФУНКЦИОНАЛЬНУЮ кнопку , чтобы включить выбранную функцию.

РЕЦЕПТЫ

Выберите пункт **“Рецепты”**, нажмите на МНОГОФУНКЦИОНАЛЬНУЮ кнопку , чтобы показать все данные, относящиеся к подаче напитков, и изменять их.

Температура эспрессо

Объём напитка в мл

Назад

Выход

ТЕМПЕРАТУРА ЭСПРЕССО

Параметр **«Температура эспрессо»** даёт возможность выполнить настройку трёх уровней температуры эспрессо:

- Низкая
- Средняя
- Высокая



*Заводская настройка температуры кофе-машины установлена на значение **“Высокая”**.*

ОБЪЁМ НАПИТКА В МЛ

Параметр **“Объём напитка в мл”** даёт возможность выполнить регулировку порции каждого напитка.

- ЭСПРЕССО
- ЭСПРЕССО-ЛУНГО
- КОФЕ-ЛУНГО
- ЖЕЛАЕМАЯ ПОРЦИЯ

Выберите напиток и выполните регулировку порции (от МИН. 20 мл до МАКС. 240 мл).

НАЗАД

Функция **“Назад”** даёт возможность вернуться к основному меню.

ВЫХОД

Функция **“Выход”** даёт возможность закрыть меню кофе-машины и вернуться к выбору напитков.

УХОД

Выберите пункт **“Уход”**, нажмите на МНОГОФУНКЦИОНАЛЬНУЮ кнопку , чтобы показать и включить выполнение всех процессов по очистке и техобслуживанию.

Очищение от накипи

Чистка

Фильтр

Испарение

Назад

Выход

ОЧИЩЕНИЕ ОТ НАКИПИ

Функция **“Очищение от накипи”** состоит из дополнительного подменю, которое даёт возможность показывать статистики очищения от накипи и включать цикл очищения от накипи.

Статистика

Пуск очищения от накипи

Назад

Выход

Статистика

Параметр **“Статистика”** показывает графическое изображение уровня очищения от накипи в процентном отношении.

Пуск очистки от накипи

Функция “Пуск очистки от накипи” включает цикл очистки от накипи кофе-машины.

i Цикл очистки от накипи можно включить в любой момент, даже если кофе-машина в этом не нуждается.

! Проверьте, чтобы внутри ёмкости для вставления капсул не было капсул.

i Нельзя готовить напитки, пока цикл очищения от накипи не будет полностью завершён.

Выполните описанную последовательность для выполнения цикла очищения от накипи.

1 Извлеките ящик для использованных капсул и ящик-каплесборник, а затем опорожните их.



i Дисплей покажет следующее изображение.



2 Вставьте ящики и расположите под носиком вместительную ёмкость.



! Если включена функция фильтра, дисплей показывает следующее изображение:



Выньте фильтр умягчения из резервуара для воды и нажмите на МНОГОФУНКЦИОНАЛЬНУЮ **O** кнопку для подтверждения.

- 3** Выньте резервуар для воды и наполните его средством для очищения от накипи в соответствии с указаниями производителя средства для очищения от накипи.

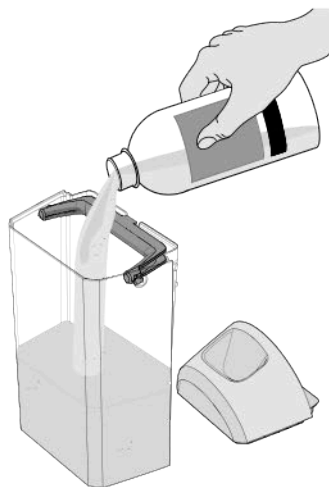

- i** Для очищения от накипи используйте нетоксичные и/или безвредные средства от накипи, предназначенные для кофе-машин, которые легко можно найти в свободной продаже.

- !** Дисплей покажет следующее изображение.



- !** Запрещается пить средства для удаления накипи и подаваемую жидкость до полного завершения цикла. Категорически запрещено использовать уксус в качестве средства для удаления накипи.

- 4** Вставьте резервуар для воды, наполненный средством для очищения от накипи. Кофе-машина автоматически начнёт выполнять цикл очищения от накипи.

- !** Если прервалась подача электроэнергии во время выполнения цикла очищения от накипи, то после нового включения в работу кофе-машина автоматически включает режим пуска цикла очищения от накипи.

- i** Во время выполнения цикла очищения от накипи дисплей показывает следующее изображение.

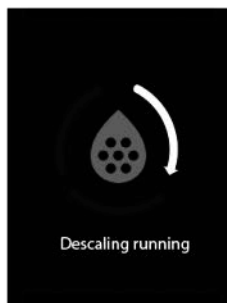

- !** Во время выполнения цикла очищения от накипи кофе-машина в автоматическом режиме выполняет остановки, чтобы опорожнить резервуар.

- 5** После завершения подачи средства для очищения от накипи цикл временно приостанавливается. Выньте ящик для использованных капсул и ящик-каплетсорбник, а затем опорожните ёмкость, использованную для сбора средства для удаления накипи.

- i** Дисплей покажет следующее изображение.



- 6** Вставьте ящики в кофе-машину и расположите под носиком ёмкость.

- !** Если включена функция фильтра, дисплей показывает следующее изображение:

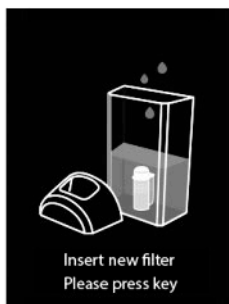

Выньте фильтр умягчения из резервуара для воды и нажмите на **МНОГОФУНКЦИОНАЛЬНУЮ** **O** кнопку для подтверждения.

- 7** Выньте резервуар для воды, а затем тщательно вымойте и сполосните его. Наполните его свежей негазированной питьевой водой.



- 8** Вставьте резервуар для воды. Кофе-машина автоматически начнёт выполнять цикл ополаскивания.

- i** Во время цикла ополаскивания дисплей покажет следующее изображение.

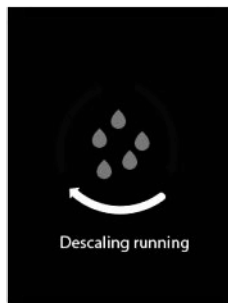

- i** Для завершения цикла ополаскивания необходимо, чтобы было подано минимальное количество воды. Долейте воды в резервуар, если это необходимо.

- !** Во время выполнения цикла ополаскивания кофе-машина в автоматическом режиме выполняет остановки, чтобы опорожнить резервуар.

- 9** После завершения ополаскивания цикл очищения от накипи будет завершён.

- 10** Выньте ящик для использованных капсул и ящик-каплесборник, а затем опорожните ёмкость, использованную для ополаскивания.

ОЧИСТКА

Функция «**Очистка**» даёт возможность запускать циклы мойки кофе-машины.

Ополаскивание группы настоя

Наполнение системы

Назад

Выход

Ополаскивание группы настоя

Функция «**Ополаскивание группы настоя**» даёт возможность запускать цикл мойки группы настоя.

i Во время мойки группы настоя дисплей показывает следующее изображение.

**Наполнение системы**

Функция «**Наполнение системы**» даёт возможность запускать цикл наполнения гидравлической системы, если она неполная.

i Во время наполнения гидравлической системы дисплей показывает следующее изображение.

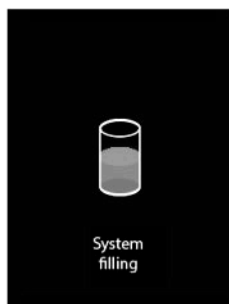
**ФИЛЬТР**

Функция «**Фильтр**» состоит из дополнительного подменю, которое даёт возможность управлять фильтром умягчения.

Статистики

Вставить новый фильтр

Заменить фильтр

Вынуть фильтр

Назад

Выход

Статистики

Параметр «**Статистики**» показывает графическое изображение уровня износа фильтра в процентном отношении.

Вставить новый фильтр

Функция «**Вставить новый фильтр**» даёт возможность вставить фильтр умягчения в резервуар для воды.

Выполните описанную последовательность для вставки фильтра умягчения.

1 Выньте и опорожните резервуар для воды, вставьте фильтр умягчения в резервуар для воды. Наполните резервуар для воды свежей негазированной питьевой водой.

i Дисплей покажет следующее изображение.



2 Нажмите на МНОГОФУНКЦИОНАЛЬНУЮ **○** кнопку для подтверждения установки.

3 Извлеките ящик для использованных капсул и ящик-каплесборник и опорожните их.

i Дисплей покажет следующее изображение.



4 Расположите вместительную ёмкость на решётке для чашек. Вставьте ящики в кофе-машину.



5 Кофе-машина начнёт выполнение подачи напитка, чтобы определить объём воды и включить в работу фильтр умягчения.

i Дисплей показывает следующее изображение во время подачи напитка.



6 После завершения подачи напитка фильтр умягчения будет включен в работу.

Заменить фильтр

Функция “**Заменить фильтр**” даёт возможность выполнить замену фильтра умягчения.

Выполните описанную последовательность, чтобы заменить фильтр умягчения.

1 Снимите и опорожните резервуар для воды. Выньте фильтр умягчения из резервуара.

i Дисплей покажет следующее изображение.



2 Нажмите на МНОГОФУНКЦИОНАЛЬНУЮ **O** кнопку для подтверждения.

- 3** Вставьте в резервуар для воды новый фильтр умягчения. Поставьте резервуар для воды на место и наполните его свежей негазированной питьевой водой.

i Дисплей покажет следующее изображение.

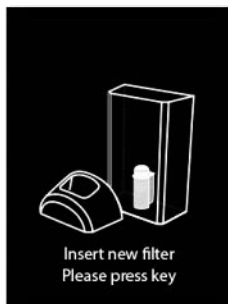

- 4** Нажмите на МНОГОФУНКЦИОНАЛЬНУЮ  кнопку для подтверждения.

- 5** Извлеките ящик для использованных капсул и ящик-каплесборник, а затем опорожните их.

i Дисплей покажет следующее изображение.



- 6** Расположите вместительную ёмкость на решётке для чашек. Вставьте ящики в кофе-машину.



- 7** Кофе-машина начнёт выполнение подачи напитка, чтобы определить объём воды и включить в работу фильтр умягчен.

i Дисплей показывает следующее изображение во время подачи напитка.



- 8** После завершения подачи напитка фильтр умягчения будет включен в работу.

Вынуть фильтр

Функция **“Вынуть фильтр”** даёт возможность вынуть фильтр умягчения.

Выполните описанную последовательность для удаления фильтра умягчения.

- 1** Снимите и опорожните резервуар для воды. Выньте фильтр умягчения из резервуара.

i Дисплей покажет следующее изображение.



2 Нажмите на МНОГОФУНКЦИОНАЛЬНУЮ  кнопку для подтверждения.

ИСПАРЕНИЕ

Функция “Испарение” даёт возможность опорожнять гидравлическую систему кофе-машины, если предполагается не использовать кофе-машину в течение долгого периода времени, или при её перевозке.

Выполните описанную последовательность для опорожнения гидравлической системы.

1 Опорожните резервуар для воды.

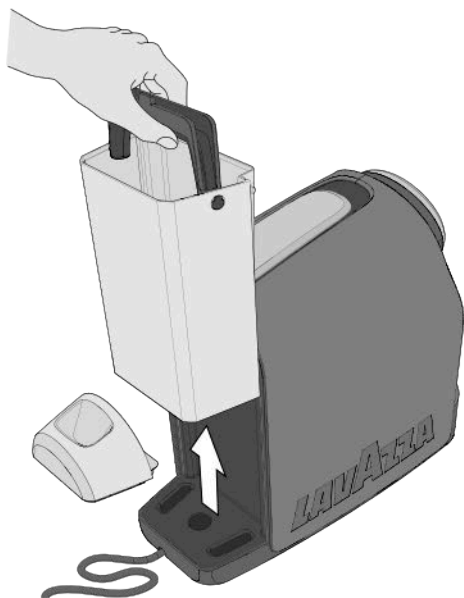

i Дисплей покажет следующее изображение.



2 Нажмите на МНОГОФУНКЦИОНАЛЬНУЮ  кнопку для подтверждения.

3 Кофе-машина начнёт выполнять цикл испарения.

i Во время цикла испарения дисплей показывает следующее изображение.

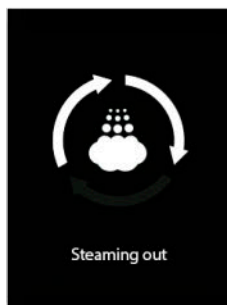

4 После завершения цикла испарения гидравлической системы кофе-машина выключается.

НАСТРОЙКИ

Выберите пункт **“Настройки”**, нажмите на МНОГОФУНКЦИОНАЛЬНУЮ  кнопку, чтобы показать и изменить настройки кофе-машины.

Информация кофе-машины

Автоматическое выключение

Режим ECO mode

Назад

Выход

Информация кофе-машины

Параметр **“Информация кофе-машины”** показывает производственные данные кофе-машины:

- Версия программного обеспечения
- Дата выпуска программного обеспечения
- Номер версии среды разработки
- Серийный номер кофе-машины

Автоматическое выключение

Функция **“Автоматическое выключение”** даёт возможность настроить продолжительность бездействия кофе-машины для включения режима энергосбережения.

 *Заводская установка кофе-машины настроена на 30 минут.*

ECO mode

Функция **“Режим ECO mode”** даёт возможность настроить продолжительность бездействия кофе-машины для включения режима ECO mode.

 *Заводская установка кофе-машины настроена на 10 минут.*

СЛУЖБА

Выберите пункт **“Служба”**, нажмите на МНОГОФУНКЦИОНАЛЬНУЮ  кнопку для показа ошибок кофе-машины.

Список ошибок

Назад

Выход

Список ошибок

Параметр **“Список ошибок”** показывает список последних 7 ошибок кофе-машины.

КРЕДИТ

Выберите пункт **“Кредит”**, нажмите на МНОГОФУНКЦИОНАЛЬНУЮ  кнопку для показа информации о кредитах кофе-машины.

Статистика

Назад

Выход

Статистика

Параметр **“Статистика”** показывает количество приготовленных напитков каждого типа.

 *Если управляющий включил данную функцию, можно показать общее количество кредитов, которые присутствуют в кофе-машине.*

ТЕХНИЧЕСКОЕ МЕНЮ

Выберите пункт **“Техническое меню”**, нажмите на МНОГОФУНКЦИОНАЛЬНУЮ  кнопку, чтобы открыть техническое меню.

Введите пароль для получения доступа к техническому меню.

ВЫКЛЮЧИТЬ

Выберите пункт **“Выключить”**, нажмите на МНОГОФУНКЦИОНАЛЬНУЮ  кнопку, чтобы поставить кофе-машину в режим энергосбережения.

ВЫХОД

Выберите пункт **“Выход”**, нажмите на МНОГОФУНКЦИОНАЛЬНУЮ  кнопку, чтобы выйти из меню и вернуться к выбору напитков.

№	Возникшая проблема	Возможные причины	Решение	Результат
1	Кофе-машина не включается. Кнопки выключены после нажатия на НОГОФУНКЦИОНАЛЬНУЮ кнопку  .	1 - Кофе-машина не подключена к сети электропитания.	Соединить кофе-машину с сетью электропитания	Положительный: проблема была разрешена. Отрицательный: перейти к пункту 2
		2 - Кофе-машина соединена с плохо работающим блоком розеток или переходником.	Соединить кофе-машину напрямую с сетью электропитания.	Положительный: проблема была разрешена. Отрицательный: перейти к пункту 3
		3 - Отсутствие электропитания.	Проверить присутствие тока, присоединив к источнику электропитания другое электрическое устройство.	Положительный: отправить кофе-машину в сервисный центр. Отрицательный: неисправность электрической проводки.
2	Кофе-машине требуется слишком много времени для нагревания.	1 - машина помещена в слишком холодную среду (например: подвал / гараж).	Поставьте кофе-машину в подходящее помещение и приготовьте напиток 2 раза без капсул.	Положительный: проблема была разрешена. Отрицательный: перейти к пункту 2
		2 - В кофе-машине скопилось много накипи.	Выполнить процедуру удаления накипи.	Положительный: проблема была разрешена. Отрицательный: отправить кофе-машину в сервисный центр.
3	Кофе-машина очень шумная.	1 - Опорная поверхность неустойчивая.	Проверить опорную поверхность.	Положительный: проблема была разрешена. Отрицательный: перейти к пункту 2
		2 - Электрический кабель был плохо расположен.	Проверить правильно ли был расположен кабель на основании кофе-машины.	Положительный: проблема была разрешена. Отрицательный: перейти к пункту 3
		3 - Съёмные части были неправильно вставлены.	Правильно вставьте съёмные части.	Положительный: проблема была разрешена. Отрицательный: перейти к пункту 4
		4 - В резервуаре нет воды.	Долейте свежей негазированной питьевой воды.	Положительный: проблема была разрешена. Отрицательный: перейти к пункту 5
		5 - Нет капсулы.	Вставьте капсулу Lavazza или схожую с ней капсулу.	Положительный: проблема была разрешена. Отрицательный: отправить кофе-машину в сервисный центр.

№	Возникшая проблема	Возможные причины	Решение	Результат
4	Кофе-машина не подаёт напиток.	1 - Неисправность электросистемы: не работают кнопки.	Нажмите на одну из кнопок и проверьте, загорится ли индикаторная лампочка (должен включиться мигающий белый свет) и начнёт ли работать кофе-машина.	Положительный: проблема была разрешена. Отрицательный: перейти к пункту 2
		2 - В резервуаре нет воды.	Долейте свежей негазированной питьевой воды.	Положительный: проблема была разрешена. Отрицательный: перейти к пункту 3
		3 - Резервуар был вставлен неправильно.	Правильно вставьте резервуар.	Положительный: проблема была разрешена. Отрицательный: перейти к пункту 4
		4 - Отсутствует включение.	Повторите процедуру запуска машины.	Положительный: проблема была разрешена. Отрицательный: отправить кофе-машину в сервисный центр.
5	С передней части кофе-машины вытекает вода.	1 - Ящик для использованных капсул был вставлен неправильно.	Правильно вставьте ящик для использованных капсул.	Положительный: проблема была разрешена. Отрицательный: перейти к пункту 2
		2 - Ящик для использованных капсул полный.	Опорожнить и очистить ящик для использованных капсул и ящик-каплесборник.	Положительный: проблема была разрешена. Отрицательный: перейти к пункту 3
		3 - Застряла капсула.	Поднимите и опустите рычаг для загрузки капсул. Если это не помогло, необходимо отсоединить кофе-машину от электросети и вручную вынуть капсулу из кофе-машины.	Положительный: проблема была разрешена. Отрицательный: перейти к пункту 4
		4 - Неподходящая капсула.	Используйте капсулы Lavazza или схожие с ними капсулы.	Положительный: проблема была разрешена. Отрицательный: отправить кофе-машину в сервисный центр.
6	С задней части кофе-машины вытекает вода.	1 - Резервуар был вставлен неправильно.	Правильно вставьте резервуар.	Положительный: проблема была разрешена. Отрицательный: перейти к пункту 2
		2 - Повреждён резервуар.	Проверить присутствие утечки из резервуара для воды, вынув его из кофе-машины.	Положительный: проблема была разрешена. Отрицательный: отправить кофе-машину в сервисный центр.

№	Возникшая проблема	Возможные причины	Решение	Результат
7	Рычаг для загрузки капсул не становится в положение подачи напитка или необходимо приложение силы для закрытия.	1 - Ящик для использованных капсул полный.	Опорожнить ящик для использованных капсул.	Положительный: проблема была разрешена. Отрицательный: перейти к пункту 2
		2 - Капсула была вставлена неправильно.	Повторите операции в следующей последовательности: рычаг в положении покоя, рычаг в положении подачи напитка. Если этого будет недостаточно, вручную выньте капсулу из кофемашины, которую перед этим необходимо отсоединить от электросети.	Положительный: проблема была разрешена. Отрицательный: отправить кофемашину в сервисный центр.
8	На дисплее показывается сообщение «СИСТЕМА СЛИШКОМ ГОРЯЧАЯ».	1 - Кофе-машина перегрелась (внутри).	Подождите, примерно, 15 минут, чтобы кофе-машина остыла, и нажмите на МНОГОФУНКЦИОНАЛЬНУЮ кнопку.	Положительный: проблема была разрешена. Отрицательный: отправить кофемашину в сервисный центр.
9	На дисплее показывается сообщение «ОШИБКА, СВЯЖИТЕСЬ С СЕРВИСНОЙ СЛУЖБОЙ»	1 - Кофе-машина неисправная, ошибка NTC-термисторов.	Выключите и снова включите кофемашину.	Положительный: проблема была разрешена. Отрицательный: отправить кофемашину в сервисный центр.
		2 - Кофе-машина неисправная, ошибка перегрева.		
		3 - Кофе-машина неисправная, внутренняя ошибка.		
10	На дисплее показывается сообщение «НЕОБХОДИМО ВЫПОЛНИТЬ ОЧИЩЕНИЕ ОТ НАКИПИ».	1 - В кофемашине скопилось много накипи.	Выполнить процедуру очищения от накипи.	Положительный: проблема была разрешена. Отрицательный: отправить кофемашину в сервисный центр.
11	На дисплее показывается сообщение «ДОСТИГНУТ ПОРОГ КРЕДИТА»	1 - Закончился кредит.	Свяжитесь с сервисной службой Lavazza.	Положительный: проблема была разрешена. Отрицательный: отправить кофемашину в сервисный центр.
12	Кофе подается слишком быстро, не образуя консистенции эспрессо.	1 - Неподходящая капсула.	Используйте капсулы Lavazza или схожие с ними капсулы	Положительный: проблема была разрешена. Отрицательный: перейти к пункту 2
		2 - Уже использованная капсула.	Верните рычаг в положение покоя и вставьте новую капсулу.	Положительный: проблема была разрешена. Отрицательный: отправить кофемашину в сервисный центр.

№	Возникшая проблема	Возможные причины	Решение	Результат
13	Кофе холодный.	1 - Напиток вытекает каплями, засорилась гидравлическая система.	Выполните цикл мойки кофе-машины.	Положительный: проблема была разрешена. Отрицательный: перейти к пункту 2
		2 - В кофе-машине скопилось много накипи.	Выполнить процедуру удаления накипи.	Положительный: проблема была разрешена. Отрицательный: отправить кофе-машину в сервисный центр.
14	Подаётся недостаточное или чрезмерное количество кофе.	1 - Ошибочное программирование порций.	Выполните программирование порции кофе.	Положительный: проблема была разрешена. Отрицательный: отправить кофе-машину в сервисный центр.
15	Кофе не вытекает, а из ёмкости для вставления капсул выходит пар.	1 - Рычаг для загрузки капсул не встал в положение подачи напитка.	Поставить рычаг для загрузки капсул в положение подачи напитка.	Положительный: проблема была разрешена. Отрицательный: отправить кофе-машину в сервисный центр.
16	Кофе вытекает каплями.	1 - Дефектная капсула.	Поменяйте капсулу на новую.	Положительный: проблема была разрешена. Отрицательный: перейти к пункту 2
		2 - Насос работает неправильно.	Проверить присутствие аномального шума при работе кофе-машины.	Положительный: проблема была разрешена. Отрицательный: перейти к пункту 3
		3 - Засорился носик/ гидравлическая система.	Выполнить цикл стирки кофе-автомата (см. ТЕХОБСЛУЖИВАНИЕ И ОЧИСТКА).	Положительный: проблема была разрешена. Отрицательный: перейти к пункту 4
		4 - В кофе-машине скопилось много накипи.	Выполнить процедуру удаления накипи.	Положительный: проблема была разрешена. Отрицательный: отправить кофе-машину в сервисный центр.

№	Возникшая проблема	Возможные причины	Решение	Результат
17	Одна из шести кнопок не работает и соответствующий светодиод выключен.	1 - Механическая блокировка.	1 - Попробуйте выключить кофе-машину, вынув штепсель шнура питания на 10 секунд, а затем снова вставьте его. Включите кофе-машину и проверьте правильно ли работают все кнопки.	Положительный: проблема была разрешена. Отрицательный: перейти к пункту 2
			2 - Если проблему не удалось разрешить, в любом случае, можно продолжать пользоваться кофе-машиной, используя другие кнопки.	Положительный: проблема была разрешена. Отрицательный: отправить кофе-машину в сервисный центр.

Если неисправности не были упомянуты в расположенной выше таблице или рекомендованные методы не помогли устранить неполадку, обратитесь в уполномоченные сервисные центры Lavazza

МОДУЛЬ СВЯЗИ

Установленный модуль связи излучает радиоволны со следующими характеристиками:

- Диапазон частот 2.4 ГГц - 2.4835 ГГц
- Максимальная мощность < 3 дБм

ТЕХНИЧЕСКИЕ ХАРАКТЕРИСТИКИ

- Электропитание: 220-240 V - 50/60 Гц
- Общая мощность: 1455 Вт
- Ёмкость резервуара: 1,8 л – съёмный
- Вес: 5,6 кг
- Материалы, использованные для внешней структуры: термопласт
- Размеры: высота 41 см
ширина 20 см
глубина 34,6 см

Настоящим компания LUIGI LAVAZZA S.P.A. заявляет, что данная кофе-машина соответствует основным требованиям и другим соответствующим постановлениям директивы 2014/53/UE. Декларацию о соответствии настоящей кофе-машины можно найти на сайте: www.lavazza.com
Ограничений введения в торговый оборот настоящей кофе-машины во всех странах Европейского Содружества не существуют

LAVAZZA

TORINO, ITALIA, 1895.



www.lavazza.com

Luigi Lavazza S.p.A. - Via Bologna 32, 10152 Torino - Italia

LB 1150 - Cod. PKG000182 - Rev. 00 - 05-18